



Sistema de Cadastramento Unificado de Fornecedores - SICAF

Declaração

Declaramos para os fins previstos na Lei nº 8.666, de 1993, conforme documentação registrada no SICAF, que a situação do fornecedor no momento é a seguinte:

Dados do Fornecedor

CNPJ: 31.499.939/0001-76 DUNS®: 946762794
Razão Social: M.K.R. COMERCIO DE EQUIPAMENTOS LTDA
Nome Fantasia: M.K.R.
Situação do Fornecedor: **Credenciado** Data de Vencimento do Cadastro: **01/10/2024**
Natureza Jurídica: **SOCIEDADE EMPRESÁRIA LIMITADA**
MEI: **Não**
Porte da Empresa: **Empresa de Pequeno**

Ocorrências e Impedimentos

Ocorrência: **Consta**
Impedimento de Licitar: **Nada Consta**
Ocorrências Impeditivas indiretas: **Nada Consta**
Vínculo com "Serviço Público": **Nada Consta**

Níveis cadastrados:

Automática: a certidão foi obtida através de integração direta com o sistema emissor. Manual: a certidão foi inserida manualmente pelo fornecedor.

I - Credenciamento**II - Habilitação Jurídica****III - Regularidade Fiscal e Trabalhista Federal**

Receita Federal e PGFN	Validade:	17/07/2024	Automática
FGTS	Validade:	24/02/2024	Automática
Trabalhista (http://www.tst.jus.br/certidao)	Validade:	27/07/2024	Automática

IV - Regularidade Fiscal Estadual/Distrital e Municipal

Receita Estadual/Distrital	Validade:	10/02/2024
Receita Municipal	Validade:	10/02/2024

V - Qualificação Técnica**VI - Qualificação Econômico-Financeira**

Validade: 31/05/2024

C.N.P.J 31.499.939/0001-76

ORÇ N°	118/2023
A PREFEITURA MUNICIPAL DE MARMELEIRO - PR	
LICITAÇÃO:	PREGÃO ELETRONICO Nº 103/2023
PROCESSO:	195/2023
DATA:	25/01/2024
HORA:	09h00min

PROPONENTE:

M.K.R. COMERCIO DE EQUIPAMENTOS LTDA

RUA: MARECHAL MASCARENHAS DE MORAES, N° 88, SALA B

ARAÇATUBA/SP. CEP. 16075-370 CNPJ 31.499.939/0001-76

INSCRIÇÃO ESTADUAL N.º 177.427.143.110 INSC. MUNICIPAL 88483

RESPONSÁVEL PELO REGISTRO – JUNTA COMERCIAL DATA DO REGISTRO – 13/09/2018 NUMERO DO REGISTRO 35602258561 FONE – 18 - 36212782

E-MAIL – licitacao2@kcrequipamentos.com.br

OBJETO SOCIAL – COMERCIO DE EQUIPAMENTOS

Prezados Senhores,

Apresentamos nossa proposta para o fornecimento do (s) equipamento (s) abaixo discriminado, conforme edital:

OBJETO DA LICITAÇÃO: AQUISIÇÃO DE EQUIPAMENTOS DE ATENÇÃO PRIMÁRIA E EQUIPAMENTOS ODONTOLÓGICOS, CONFORME DETERMINADO NA RESOLUÇÃO SESA Nº 860/2022, BEM COMO SALDO REFERENTE A RESOLUÇÃO SESA Nº 631/2020, ATENDENDO AS NECESSIDADES DO DEPARTAMENTO DE SAÚDE.

ITEM	QTDE	UNID.	DESCRIÇÃO / MARCA / MODELO	PREÇO UN. (R\$)	PREÇO TOTAL (R\$)
09	02	UN	BALANÇA ELETRÔNICA DIGITAL ADULTA COM RÉGUA ANTROPOMÉTRICA ACOPLADA, VISOR EM LCD DIGITAL, COM CAPACIDADE PARA 200 KG, COM DIVISÕES DE 100G, PESAGEM IMEDIATA DISPENSANDO PREEQUECIMENTO. ACABAMENTO EM TINTA ELETROSTÁTICA. TAPETE/PISO EM BORRACHA ANTIDERRAPANTE. PÉS REGULÁVEIS EM BORRACHA SINTÉTICA E COM SELETOR DE VOLTAGEM DE 110 E 220 V. AFERIDO PELO IPEM/INMETRO. ACOMPANHA MANUAL DE INSTRUÇÃO DE USO EM IDIOMA PORTUGUÊS. ASSISTÊNCIA TÉCNICA DO EQUIPAMENTO NO ESTADO DO PARANÁ. MARCA: LIDER, FABRICANTE LIDER BALANÇAS, MODELO: P200C PROCEDÊNCIA NACIONAL CERTIFICADA, APROVADA E AFERIDA PELO IPEM/INMETRO.	R\$ 1.100,00	R\$ 2.200,00

VALOR TOTAL POR EXTENSO – R\$ 2.200,00 (DOIS MIL, DUZENTOS REAIS)

PRAZO DE VALIDADE DA PROPOSTA 60 (sessenta) dias, contados da data estipulada para a abertura do presente certame.
PAGAMENTO 15 (quinze) dias contados do mês subsequente da apresentação da Nota Fiscal, após o recebimento definitivo do objeto.

ENTREGA 15 (quinze) dias, contados do momento do recebimento da ordem de compra.

GARANTIA 12 meses a contar da entrega na unidade requisitante.

LOCAIS DE ENTREGA:

AV. DAMBROS E PIVA, N° 130, CENTRO, MARMELEIRO - PR (SETOR ADMINISTRATIVO - BLOCO I)

E-MAIL PARA ENVIO DA NOTA DE EMPENHO/ORDEM DE FORNECIMENTO: licitacao2@kcrequipamentos.com.br**Obs. Acaso não receber a confirmação de recebimento do email em 24 hs. entrar em contato por telefone.****Termo de Garantia**

Toda a assistência técnica necessária durante a garantia, desde que usados adequadamente e de acordos com as especificações contidas no manual de usuário, contra defeitos de fabricação sendo peças e mão de obra para supostas correções dentro do período de garantia conforme condições editalícias. O prazo de garantia acima descrito já considera e engloba a garantia legal de 90 dias. **ASSISTÊNCIA TÉCNICA LOCAL: ANTONIO VILMAR BOESING CNPJ 05.201.438/0001-51 RUA XINGU N° 247 CEP 85.501-230 BAIRRO CENTRO CIDADE: PATO BRANCO/PR TEL: (46) 3225-2822/ (46) 9973-9676 RESPONSÁVEL: VILMAR**

DADOS BANCARIOS

BANCO DO BRASIL – Araçatuba – SP AGÊNCIA 7646-5 CONTA CORRENTE: 104-X MKR COMERCIO DE EQUIPAMENTOS EIRELI – EPP

Impostos e reajuste

M.K.R. Comercio de Equipamentos Eireli – EPP – End: Marechal Mascarenhas de Moraes nº 88, sala B
 CEP 16.075-370 Araçatuba - SP. Telefone – (18) 3621-2782 - Insc. Est. 177.427.143.110 - C.N.P.J 31.499.939/0001-76

C.N.P.J 31.499.939/0001-76

ICMS = 18% (INCLUSO NO PREÇO) IPI = 0,00 % - ISENTA

Os preços são fixos e irrecorríveis.

Transporte**CIF – POR CONTA DA MKR****Disposições Finais**

- Declaramos que cumprimos plenamente os requisitos de habilitação e que nossa Proposta de Preços está em conformidade com as exigências do instrumento convocatório (edital).
- Declaramos que o produto ofertado é de novo, em uso e de primeira linha e atende integralmente a todas as especificações exigidas no edital e seus anexos;
- Declaramos conhecer e nos submeter a todas as cláusulas, condições e obrigações estabelecidas no edital de licitação e seus anexos, bem como as disposições da Lei nº. 8666/93 e Lei nº 10.520/2002, Leis Complementares nº. 123/06 e 127/07 e LEI Nº 14.133, DE 1º DE ABRIL DE 2021, que rege o presente e ainda que nossa proposta atende integralmente as especificações contidas no edital e conhecemos as condições locais para o cumprimento das obrigações decorrentes desta licitação.
- Declaramos estarem inclusos todos os custos e despesas, tais como diretos e indiretos, tributos incidentes, taxa de administração, materiais, serviços, encargos sociais e trabalhistas, seguros, embalagens, lucro, frete, carga e descarga, instalação e treinamento se constante em edital e outros necessários ao cumprimento integral do objeto desta licitação.
- Declaramos fornecer juntamente com o equipamento manuais de operação elaborados conforme normas técnicas e em Português.
- Declaramos que estamos enquadradas no Regime de tributação de Microempresa e Empresa de Pequeno Porte, conforme estabelece o artigo 3º da Lei Complementar 123, de 14 de dezembro de 2006 e somos optantes pelo simples nacional.
- Garantimos assistência técnica local qualificada e especializada na vigência do prazo de garantia, sem ônus para administração, conforme condições estabelecidas no edital de licitação e seus anexos e ainda assistência técnica permanente após o período de garantia.
- Declaramos que o produto – balança é isento de Registro Ministério da Saude/Anvisa> Produto pois é considerado não classificado para saúde pela ANVISA, segundo RDC nº 260 e NOTA TÉCNICA Nº 03/2012/GQUIP/GGTPS/ANVISA.
- Garantimos assistência técnica local qualificada e especializada na vigência do prazo de garantia, sem ônus para administração, conforme condições estabelecidas no edital de licitação e seus anexos e ainda assistência técnica permanente após o período de garantia.
- Utilizaremos os meios, equipamentos e a equipe técnica e administrativa que forem necessários à perfeita execução do Contrato, de acordo com as exigências do Edital e seus anexos, bem como da fiscalização do órgão licitante.
- Assumimos responsabilidade pelo Fornecimento cotados e classificados, com o devido controle de qualidade necessário, conforme exigências editalícias.
- Declaramos sob as penas da lei que não há nos quadros de nossa empresa, servidor ou dirigente de órgão ou entidade contratante ou responsável pela licitação, nos termos do Art. 9º, inciso III, da Lei 8.666/93 e LEI Nº 14.133, DE 1º DE ABRIL DE 2021
- Declaramos que estamos de pleno acordo com todas as condições estabelecidas no Edital e seus anexos, bem como aceitamos todas as obrigações e responsabilidades especificadas no Edital, Termo de Referência (Projeto Básico) e no Contrato.
- Declaramos, sob as penas lei, que a proposta de preços compreende a integralidade dos custos para atendimento dos direitos trabalhistas assegurados na Constituição Federal, nas leis trabalhistas, nas normas infralegais, nas convenções coletivas de trabalho e nos termos de ajustamento de conduta vigentes na data de entrega das propostas.

Caso nos seja adjudicado o item, COMPROMETEMO-NOS A ASSINAR A ATA/TERMO DE CONTRATO e segue os dados pessoais do contato (responsável) e representante legal /PROCURADORA da empresa que assinará o ata/Termo de Contrato:

NOME: KAREN CRISTIANE RIBEIRO STANICHESKI DATA DE NASC. 21/03/1979
NACIONALIDADE: BRASILEIRA ESTADO CIVIL: CASADA PROFISSÃO: EMPRESÁRIA
RG: 27.601.293-8 SSP/SP emissão – 14/04/2015 CPF: 277.277.558-50
DOMICÍLIO: R. ARY VILELA MARTINS, 294 HABIANA - ARAÇATUBA/SP
TELEFONE/FAX: 18 – 3621 2782 CEP: 16052-900 E-MAIL: licitacao2@kcrequipamentos.com.br

Araçatuba, (SP), 25 de janeiro de 2024.

M.K.R. COMERCIO DE EQUIPAMENTOS LTDA
KAREN CRISTIANE RIBEIRO STANICHESKI
CARGO: PROCURADORA/REPRESENTANTE LEGAL
CPF: 277.277.558-50 RG: 27.601.293-8 SSP/SP

KAREN CRISTIANE RIBEIRO STANICHESKI:277
27755850
Assinado de forma digital por KAREN CRISTIANE RIBEIRO STANICHESKI:27727755850
Dados: 2024.01.25 12:37:45 -03'00'

CONVÊNIO ARAÇATUBA

JUCESP



JUCESP PROTOCOL¹⁰⁴⁰
2.161.899/18-1



13

23 11 10

**INSTRUMENTO PARTICULAR DE ALTERAÇÃO E CONSOLIDAÇÃO DE
CONTRATO SOCIAL DE**

M.K.R. COMÉRCIO DE EQUIPAMENTOS EIRELI

NIRE: 3560225856-1

CNPJ/MF: 31.499.939/0001-76

VALÉRIA STANICHESKI, brasileira, maior, solteira, empresária, residente e domiciliada na rua América do Sul, 782, Vila Carvalho, CEP 16.025-300, neste município e comarca de Araçatuba, Estado de São Paulo, nascida aos 23/10/1985, natural de Araçatuba/SP, portadora do documento de identidade RG nº 40.262.271-6 SSP/SP e do CPF nº 351.626.258-33,

ÚNICA sócia componente da sociedade empresária individual de responsabilidade limitada, que gira no município de Araçatuba, Estado de São Paulo, sob a denominação de M.K.R. COMÉRCIO DE EQUIPAMENTOS EIRELI, com sede e foro na Rua Marechal Mascarenhas de Moraes, nº 88, sala B, Parque Industrial, CEP 16.075-370, neste município e comarca de Araçatuba, Estado de São Paulo, com Contrato Social arquivado na Junta Comercial do Estado de São Paulo sob o NIRE nº 3560225856-1, em sessão de 13/09/2018, inscrita no CNPJ sob nº **31.499.939/0001-76**, resolve, na melhor forma de Direito, alterar o instrumento social mediante as cláusulas e condições seguintes:

O presente documento digital foi conferido com o original e assinado digitalmente por Tiago de Oliveira Teixeira, em quinta-feira, 12 de janeiro de 2023 16:45:15 GMT-03:00, CNS: 11.337-3 - 3º TABELÃO DE NOTAS E DE PROTESTO DE LETRAS E TÍTULOS/SP, nos termos da medida provisória N. 2.200-2 de 24 de agosto de 2001. Sua autenticidade deverá ser confirmada no endereço eletrônico www.cenad.org.br/autenticidade. O presente documento digital pode ser convertido em papel por meio de autenticação no Tabelionato de Notas. Provimento nº 100/2020 CNJ - artigo 22.

JUL 23

13

23 11 10

CLÁUSULA 1ª - A sócia **VALÉRIA STANICHESKI**, já qualificada no preâmbulo deste instrumento, decide se retirar da sociedade e pela venda que faz da totalidade de suas cotas do capital social conforme segue:

Parágrafo 1º - Para o Sr. **WAGNER STANICHESKI**, brasileiro, casado sob o regime da comunhão parcial de bens, maior, natural da cidade de Araçatuba/SP, nascido em 23/09/1976, empresário, portador da Cédula de Identidade RG nº 27.221.631-8, emitido em 02/08/1995, e do CPF 214.137.258-56, residente e domiciliado na Rua Ary Villela Martins, 294, Bairro Condomínio Habiana I, CEP 16.052-900, na cidade de Araçatuba, Estado de São Paulo, que adquire 95.400 quotas, no valor nominal unitário de R\$ 1,00 (Um) real cada uma, totalizando a importância de R\$ 95.400,00 (noventa e cinco mil e quatrocentos reais).

Parágrafo 2º - O pagamento será realizado em uma parcela de R\$ 95.400,00 (noventa e cinco mil e quatrocentos reais), no ato da assinatura deste, mediante recibo, dando plena, geral e rasa quitação da quantia paga, declarando que recebeu da Sociedade, todos seus direitos e haveres, não tendo nada a reclamar, seja a qualquer título.

CLÁUSULA 2ª- Em decorrência das alterações descritas na cláusula anterior, a cláusula 3ª do contrato social passa a ter seguinte redação:

CLÁUSULA TERCEIRA - Do Capital Social.

JUL 13 2023

13

23 11 10

O capital social é de R\$ 95.400,00 (noventa e cinco mil e quatrocentos reais), totalmente integralizado em moeda corrente do País, detido, em sua totalidade, pelo Titular **WAGNER STANICHESKI**.

PARÁGRAFO ÚNICO - A responsabilidade da titular **WAGNER STANICHESKI** é limitada á importância total do capital integralizado.

CLÁUSULA 3ª – O titular **CONSOLIDA** o contrato social da Empresa, que passa a vigorar com a redação abaixo, permanecendo em pleno vigor as demais disposições contratuais não alteradas por este instrumento.

CONSOLIDAÇÃO CONTRATUAL

M.K.R. COMÉRCIO DE EQUIPAMENTOS EIRELI

NIRE: 3560225856-1

CNPJ/MF: 31.499.939/0001-76

WAGNER STANICHESKI, brasileiro, casado sob o regime da comunhão parcial de bens, maior, natural da cidade de Araçatuba/SP, nascido em

MKES

13

23 11 18

23/09/1976, empresário, portador da Cédula de Identidade RG nº 27.221.631-8, emitido em 02/08/1995, e do CPF 214.137.258-56, residente e domiciliado na Rua Ary Villela Martins, 294, Bairro Condomínio Habiana I, CEP 16.052-900, na cidade de Araçatuba, Estado de São Paulo,

ÚNICO sócio componente da sociedade empresária individual de responsabilidade limitada, que gira no município de Araçatuba, Estado de São Paulo, sob a denominação de **M.K.R. COMÉRCIO DE EQUIPAMENTOS EIRELI**, com sede e foro na Rua Marechal Mascarenhas de Moraes, nº 88, sala B, Parque Industrial, CEP 16.075-370, neste município e comarca de Araçatuba, Estado de São Paulo, com Contrato Social arquivado na Junta Comercial do Estado de São Paulo sob o NIRE nº 3560225856-1, em sessão de 13/09/2018, inscrita no CNPJ sob nº 31.499.939/0001-76, o qual se regerá, doravante, pelo presente ATO CONSTITUTIVO:

CLÁUSULA PRIMEIRA – NOME EMPRESARIAL

A empresa girará sob nome empresarial de **M.K.R. COMÉRCIO DE EQUIPAMENTOS EIRELI**.

CLÁUSULA SEGUNDA – ENDEREÇO DA SEDE

A sede da empresa será na Rua Marechal Mascarenhas de Moraes, nº 88, sala B, Parque Industrial, CEP 16.075-370, neste município e comarca de Araçatuba, Estado de São Paulo.



CLÁUSULA TERCEIRA – DO CAPITAL SOCIAL

O capital social é de R\$ 95.400,00 (noventa e cinco mil e quatrocentos reais), totalmente integralizado em moeda corrente do País e representado por uma quota de igual valor nominal.

CLÁUSULA QUARTA- DO OBJETO SOCIAL

A empresa tem por objeto social a exploração do ramo **de comércio de equipamentos de medição e pesagem, Comércio varejistas de artigos funerários (47.89.0.99); Instalação de máquinas, controladores, dosadores, misturadoras, pesadores em geral (33.21.0.00), Manutenção e reparação de máquinas, controladores, dosadores, misturadoras, pesadores em geral (33.14.7.10), Comércio varejista de ferragens e produtos metalúrgicos em geral (47.44.0.01), comércio atacadista de máquinas e equipamentos para uso industrial; partes e peças (46.63-0-00), comércio atacadista de máquinas e equipamentos para uso comercial (46.65-6-00); comércio atacadista de mobiliário odontológico e médico-hospitalar e suas partes e peças (4664-8/00), comércio atacadista de instrumentos e materiais para uso médico, cirúrgico, hospitalar, odontológico e de laboratórios (4645-1/01) e prestação de serviços na manutenção e instalações, podendo ser modificado ou estendido, a critério da sócio.**

CLÁUSULA QUINTA – PRAZO DE DURAÇÃO

JUCESP

13

23 11 18

A empresa iniciou suas atividades em 13/09/2018, possuindo prazo indeterminado de duração.

CLÁUSULA SEXTA – DATA DE ENCERRAMENTO DO EXERCÍCIO

O exercício social coincidirá com o ano calendário civil, encerrando-se a 31 de dezembro de cada ano.

CLAUSULA SÉTIMA - ADMINISTRAÇÃO

A Administração da empresa caberá ao **WAGNER STANICHESKI** já qualificado no preâmbulo deste instrumento, com os poderes para direção, gerência e administração da sociedade, podendo assinar contratos, passar recibos, dar quitação, emitir cheques bancários, aceitar, emitir ou endossar títulos comerciais ou financeiros, tais como letras de câmbio, notas promissórias, documentos relativos à outorga ou alienação de bens imóveis da sociedade e, praticar todos os atos que importem em direitos e obrigações da mesma, inclusive os atos que possam representá-la perante as repartições públicas e autarquias federais, estaduais e municipais, em juízo ou fora dele.

Parágrafo primeiro – A sociedade poderá nomear procuradores com poderes especiais, sendo defeso a delegação de poderes do uso da denominação social para fins estranhos ao objeto social.

CLAUSULA OITAVA – DECLARAÇÃO DO TITULAR

10059
13
25118

Declaro que não participo de nenhuma outra empresa da modalidade EIRELI.

CLAUSULA NONA – DECLARAÇÃO DE DESIMPEDIMENTO PARA O EXERCÍCIO DA ADMINISTRAÇÃO

O Administrador declara, sob as penas da Lei, de que não está impedida de exercer a administração de empresa individual de responsabilidade limitada, por lei especial, ou em virtude de condenação criminal, ou por se encontrarem sob os efeitos dela, a pena que vede, ainda que temporariamente, o acesso a cargos públicos; ou por crime falimentar, de prevaricação, peita ou suborno, concussão, peculato ou contra a economia popular, contra o sistema financeiro nacional, contra normas de defesa da concorrência, contra as relações de consumo, fé pública ou a propriedade.

CLÁUSULA DÉCIMA- ABERTURA, ALTERAÇÃO E EXTINÇÃO DE FILIAIS

A empresa poderá a qualquer tempo criar, alterar ou extinguir filiais e outros estabelecimentos no País ou fora dele, mediante deliberação do titular.

CLÁUSULA DÉCIMA PRIMEIRA – DO FORO

Fica eleito o foro de Araçatuba/SP para o exercício e o cumprimento dos direitos e obrigações resultantes deste instrumento constitutivo.

JUCESP
13
23118

E por estar de pleno acordo assino o presente instrumento de alteração da empresa EIRELI., em 3 (três) vias de igual valor, teor e forma, na presença de duas testemunhas.

Araçatuba-SP, 07 de novembro de 2018.

Valéria Stanicheski
VALÉRIA STANICHESKI

Wagner Stanicheski
WAGNER STANICHESKI

Testemunhas:
Marcio Ernica
Márcio Ernica
CPF 338.068.998-00
RG 35.165.004-0 SSP/SP

Danilo Junio da Silva Akama
Danilo Junio da Silva Akama
CPF 386.519.708-62
RG 46.262.026-8 SSP/SP

JUCESP
23 NOV 2018
ARAÇATUBA
SECRETARIA DE DESENVOLVIMENTO
ECONOMIA E CIÊNCIA
TECNOLOGIA E INOVAÇÃO
JUCESP
CENTRO DE REGISTRO
SUB. O NÚMERO
503.103/18-4
FLÁVIA H. BRITTO BOU BRYS
SECRETARIA GERAL
JUCESP

O presente documento digital foi conferido com o original e assinado digitalmente por Tiago de Oliveira Teixeira, em quinta-feira, 12 de janeiro de 2023 16:45:15 GMT-03:00, CNS: 11.337-3 - 3º TABELÃO DE NOTAS E DE PROTESTO DE LETRAS E TÍTULOS/SP, nos termos da medida provisória N. 2.200-2 de 24 de agosto de 2001. Sua autenticidade deverá ser confirmada no endereço eletrônico www.cenad.org.br/autenticidade. O presente documento digital pode ser convertido em papel por meio de autenticação no Tabelionato de Notas. Provimento nº 100/2020 CNJ - artigo 22.

M.K.R. Comercio de Equipamentos Eireli - EPP

C.N.P.J 31.499.939/0001-76

INSTRUMENTO PARTICULAR DE PROCURAÇÃO**Outorgante:**

M.K.R. COMERCIO DE EQUIPAMENTOS EIRELI EPP., estabelecida à AV: Marechal Mascarenhas de Moraes nº. 88, sala B, nesta cidade de Araçatuba, estado de São Paulo, inscrita no CNPJ. n.º 31.499.939/0001-76 e Inscrição Estadual n.º 177.427.143.110, por intermédio do seu representante legal o Sr. **Wagner Stanicheski**, portador da Carteira de Identidade 27.221.631-8 e do CPF nº 214.137.258-56.

Outorgados:

Karen Cristiane Ribeiro Stanicheski, brasileira, casada, advogada, portadora da Carteira de Identidade 27.601.293-8 e do CPF nº. 277.277.558-50, residente e domiciliada a Rua Ari Vilela Martins, 294, Condominio Habiana I, Araçatuba/SP.

Poderes:

REPRESENTAR A EMPRESA OUTORGANTE JUNTO A: PESSOA JURIDICA DE DIREITO PÚBLICO OU PRIVADO, EMPRESAS PRIVADAS, ÓRGÃOS PÚBLICOS, SERVIÇO SOCIAL AUTONOMO, AUTARQUIAS, EMPRESA PRIVADA DE ECONOMIAS MISTAS, FUNDAÇÕES E ASSOCIAÇÕES QUEREM SEJAM, PRIVADAS, MUNICIPAIS, ESTADUAIS, FEDERAIS OU DISTRITO FEDERAL, EM TODO O TERRITORIO NACIONAL, EM LICITAÇÃO PÚBLICA OU PRIVADA, TAIS COMO: CONCORRENCIAS PUBLICAS, TOMADAS DE PREÇOS, CONVITES, CONCURSOS, LEILÕES, PREGÕES E SHOPPING, PODENDO PARA TAL, ASSINAR PROPOSTAS EM GERAL, CONTRATOS, DOCUMENTOS E DECLARAÇÕES, INCLUSIVE DE FATO SUPERVENIENTE, CONCORDAR, DISCORDAR, ACORDAR, PRESTAR ESCLARECIMENTOS, RECEBER NOTIFICAÇÕES, INTERPOR RECURSOS, MANIFESTAR NAS SEÇÕES DOS CERTAMES EM GERAL, INCLUSIVE DE PREGÕES, FORMULAR NOVAS PROPOSTAS DE PREÇOS, ATRAVES DE OFERTAS E LANCES DE PREÇOS, NEGOCIAR PREÇOS DIRETAMENTE COM O PREGOEIRO E PRATICAR OS DEMAIS ATOS PERTINENTES AOS CERTAMES LICITATORIOS, DESISTIR E CADASTRAR, PODENDO **FIRMAR PROCURAÇÃO E SUBSTABELECE** OS PODERES DESTA PROCURAÇÃO

VALIDADE: OS PODERES AQUI CONFERIDOS TERÃO VALIDADE ATÉ 31 de Dezembro de 2024.

Araçatuba, (SP), 10 de novembro de 2023.



Wagner Stanicheski

M.K.R. Comercio de Equipamentos Eireli
WAGNER STANICHESKI
 CARGO: SÓCIO-GERENTE
 RG: 27.221.631-8 CPF nº 214.137.258-56

TABELÃO DE NOTAS E PROTESTO DE LETRAS E TÍTULOS DE ARAÇATUBA
 Orentino Martins Filho
 Tabelião
 Rua Indentes, 140 - Fone: (18) 3623-4131 - CEP: 16.010-240 - Araçatuba-SP

RECONHECIDO por SEMELHANÇA C/ VALOR DECLARADO (em reais) de:
WAGNER STANICHESKI
 Araçatuba/SP, 13 de novembro de 2023.
 Em test. _____ da verdade, R\$ 32 00

Nilson Sampaio - Escrivente
 Vlr: R\$ 12,40. C:1213725 Seloret: 0040





PODER JUDICIÁRIO
TRIBUNAL DE JUSTIÇA DO ESTADO DE SÃO PAULO
CERTIDÃO ESTADUAL DE DISTRIBUIÇÕES CÍVEIS



CERTIDÃO Nº: 7636473

FOLHA: 1/1

A autenticidade desta certidão poderá ser confirmada pela internet no site do Tribunal de Justiça.

A Diretoria de Serviço Técnico de Informações Cíveis do(a) Comarca de São Paulo - Capital, no uso de suas atribuições legais,

CERTIFICA E DÁ FÉ que, pesquisando os registros de distribuições de **PEDIDOS DE FALÊNCIA, CONCORDATAS, RECUPERAÇÕES JUDICIAIS E EXTRAJUDICIAIS**, anteriores a 10/01/2024, verificou **NADA CONSTAR** como réu/requerido/interessado em nome de: *****

M.K.R. COMERCIO DE EQUIPAMENTOS LTDA, CNPJ: 31.499.939/0001-76, conforme indicação constante do pedido de certidão. *****

Esta certidão não aponta ordinariamente os processos em que a pessoa cujo nome foi pesquisado figura como autor (a). São apontados os feitos com situação em tramitação já cadastrados no sistema informatizado referentes a todas as Comarcas/Foros Regionais e Distritais do Estado de São Paulo.

A data de informatização de cada Comarca/Foro pode ser verificada no Comunicado SPI nº 22/2019.

Esta certidão considera os feitos distribuídos na 1ª Instância, mesmo que estejam em Grau de Recurso.

Não existe conexão com qualquer outra base de dados de instituição pública ou com a Receita Federal que verifique a identidade do NOME/RAZÃO SOCIAL com o CPF/CNPJ. A conferência dos dados pessoais fornecidos pelo pesquisado é de responsabilidade exclusiva do destinatário da certidão.

A certidão em nome de pessoa jurídica considera os processos referentes à matriz e às filiais e poderá apontar feitos de homônimos não qualificados com tipos empresariais diferentes do nome indicado na certidão (EIRELI, S/C, S/S, EPP, ME, MEI, LTDA).

Esta certidão só tem validade mediante assinatura digital.

Esta certidão é sem custas.

São Paulo, 11 de janeiro de 2024.

PEDIDO Nº:

0072124667



 REPÚBLICA FEDERATIVA DO BRASIL CADASTRO NACIONAL DA PESSOA JURÍDICA		
NÚMERO DE INSCRIÇÃO 31.499.939/0001-76 MATRIZ	COMPROVANTE DE INSCRIÇÃO E DE SITUAÇÃO CADASTRAL	DATA DE ABERTURA 13/09/2018
NOME EMPRESARIAL M.K.R. COMERCIO DE EQUIPAMENTOS LTDA		
TÍTULO DO ESTABELECIMENTO (NOME DE FANTASIA) M.K.R.		PORTE EPP
CÓDIGO E DESCRIÇÃO DA ATIVIDADE ECONÔMICA PRINCIPAL 47.89-0-99 - Comércio varejista de outros produtos não especificados anteriormente		
CÓDIGO E DESCRIÇÃO DAS ATIVIDADES ECONÔMICAS SECUNDÁRIAS 33.21-0-00 - Instalação de máquinas e equipamentos industriais 33.14-7-10 - Manutenção e reparação de máquinas e equipamentos para uso geral não especificados anteriormente 47.44-0-01 - Comércio varejista de ferragens e ferramentas 46.63-0-00 - Comércio atacadista de Máquinas e equipamentos para uso industrial; partes e peças 46.65-6-00 - Comércio atacadista de máquinas e equipamentos para uso comercial; partes e peças 46.64-8-00 - Comércio atacadista de máquinas, aparelhos e equipamentos para uso odonto-médico-hospitalar; partes e peças 46.45-1-01 - Comércio atacadista de instrumentos e materiais para uso médico, cirúrgico, hospitalar e de laboratórios		
CÓDIGO E DESCRIÇÃO DA NATUREZA JURÍDICA 206-2 - Sociedade Empresária Limitada		
LOGRADOURO R MARECHAL MASCARENHAS DE MORAES	NÚMERO 88	COMPLEMENTO SALA B
CEP 16.075-370	BAIRRO/DISTRITO PARQUE INDUSTRIAL	MUNICÍPIO ARACATUBA
ENDEREÇO ELETRÔNICO KCR@KCREQUIPAMENTOS.COM.BR	TELEFONE (18) 2102-5500/ (18) 2102-5502	
ENTE FEDERATIVO RESPONSÁVEL (EFR) *****		
SITUAÇÃO CADASTRAL ATIVA	DATA DA SITUAÇÃO CADASTRAL 13/09/2018	
MOTIVO DE SITUAÇÃO CADASTRAL		
SITUAÇÃO ESPECIAL *****	DATA DA SITUAÇÃO ESPECIAL *****	

Aprovado pela Instrução Normativa RFB nº 2.119, de 06 de dezembro de 2022.

Emitido no dia **11/01/2024** às **09:02:52** (data e hora de Brasília).

Página: **1/1**



Consulta Cadastral

Cadastro de Contribuintes de ICMS - Cadesp

Início Consultas Atos de Ofício Configuração Sincronismo Isenções Energia Procurações Eletrônicas Encerramento

Imprimir

Voltar

IE: 177.427.143.110
CNPJ: 31.499.939/0001-76
Nome Empresarial: M.K.R. COMERCIO DE EQUIPAMENTOS LTDA

Situação: Ativo
Data da Inscrição no Estado: 13/09/2018
Regime Estadual: RPA
Regime RFB: RPA

Empresa - Geral

Nome Empresarial: M.K.R. COMERCIO DE EQUIPAMENTOS LTDA
Natureza Jurídica: Sociedade Empresária Limitada
Data início da Atividade: 13/09/2018
CNPJ da Matriz: 31.499.939/0001-76
Porte: Empresa de Pequeno Porte
Capital Social: R\$ 95.400,00
Regime Estadual: NORMAL - REGIME PERIÓDICO DE APURAÇÃO
Regime Especial de IE Única: Não

Data início do regime: 01/01/2020
Regime Especial de IE Única por Município: Não

Estabelecimento - Geral

Nome Fantasia: M.K.R.
CNPJ: 31.499.939/0001-76
IE: 177.427.143.110
NIRE: 35.6.0225856-1

Data da Inscrição no Estado: 13/09/2018
Data Início da IE: 13/09/2018

Situação Cadastral: Ativo
Ocorrência Fiscal: Ativa

Data Início da Situação: 13/09/2018

Tipo de Unidade: Unidade produtiva

Formas de Atuação: Estabelecimento Fixo

Tributário

Substituto Tributário: Não
CPR: 1200
CPR-ST:

Desde: 13/09/2018
Data Início da CPR: 01/01/2020

CNAE Principal: 47.89-0/99 - Comércio varejista de outros produtos não especificados anteriormente
CNAE Secundários: 33.14-7/10 - Manutenção e reparação de máquinas e equipamentos para uso geral não especificados anteriormente
33.21-0/00 - Instalação de máquinas e equipamentos industriais
46.45-1/01 - Comércio atacadista de instrumentos e materiais para uso médico, cirúrgico, hospitalar e de laboratórios
46.63-0/00 - Comércio atacadista de máquinas e equipamentos para uso industrial; partes e peças
46.64-8/00 - Comércio atacadista de máquinas, aparelhos e equipamentos para uso odontológico-hospitalar; partes e peças
46.65-6/00 - Comércio atacadista de máquinas e equipamentos para uso comercial; partes e peças
47.44-0/01 - Comércio varejista de ferragens e ferramentas

Data Início do CNAE Prin.: 13/09/2018
Data Início do CNAE Sec.: 13/09/2018
Data Início do CNAE Sec.: 13/09/2018
Data Início do CNAE Sec.: 13/09/2018
Data Início do CNAE Sec.: 13/09/2018
Data Início do CNAE Sec.: 13/09/2018
Data Início do CNAE Sec.: 13/09/2018

DRT: DRT-09 - ARAÇATUBA

Posto Fiscal: PF-10 - ARAÇATUBA

PREFEITURA MUNICIPAL DE ARAÇATUBA
COMPROVANTE DE INSCRIÇÃO E DE SITUAÇÃO CADASTRAL DO MOBILIÁRIO MUNICIPAL

MOBILIÁRIO	CPF/CNPJ	INSCRIÇÃO ESTADUAL	FORMA DE LANÇAMENTO DO ISSQN	DATA DE CADASTRO
88483	31.499.939/0001-76	177.427.143.110	NÃO OPTANTE DO SIMPLES NACIONAL	26/09/2018

NOME/RAZÃO SOCIAL

M.K.R. COMERCIO DE EQUIPAMENTOS LTDA

LOGRADOURO

RUA - MARECHAL MASCARENHAS DE MORAIS

NÚMERO

88

COMPLEMENTO

SALA B

CEP

16075370

BAIRRO

JARDIM PARQUE INDUSTRIAL

MUNICÍPIO

ARAÇATUBA

UF

SP

CÓDIGO CNAE

4789099

DESCRIÇÃO DA ATIVIDADE ECONÔMICA PRINCIPAL

COMÉRCIO VAREJISTA DE OUTROS PRODUTOS NÃO ESPECIFICADOS ANTERIORMENTE

CÓDIGO CNAE

3314710

DESCRIÇÃO DA(S) ATIVIDADE(S) ECONÔMICA(S) SECUNDÁRIA(S)

Manutenção e reparação de máquinas e equipamentos para uso geral não especificados anteriormente

3321000

INSTALAÇÃO DE MÁQUINAS E EQUIPAMENTOS INDUSTRIAIS

4645101

Comercio atacadista de instrumentos e materiais para uso medico, cirurgico, hospitalares e laborat.

4663000

COMÉRCIO ATACADISTA DE MÁQUINAS E EQUIPAMENTOS PARA USO INDUSTRIAL; PARTES E PEÇAS

4664800

Comércio atacadista de máquinas, aparelhos e equipamentos para uso odonto-médico-hospitalar; partes e peças

4665600

Comércio atacadista de máquinas e equipamentos para uso comercial; partes e peças

4744001

COMÉRCIO VAREJISTA DE FERRAGENS E FERRAMENTAS

SÓCIO: 21413725856

WAGNER STANICHESKI

RESPONSÁVEL

SITUAÇÃO CADASTRAL	DATA DE ABERTURA	DATA DO ENCERRAMENTO
ATIVO	26/09/2018	/ /
CLASSIFICAÇÃO	DATA VIGÊNCIA	DATA DA ÚLTIMA ALTERAÇÃO
ISS VARIÁVEL	11/07/2026	25/07/2023

Autenticação Eletrônica:

Emitida às: 09:04:23 do dia 11/01/2024

Código de Verificação: 9500-6392-9749



MINISTÉRIO DA FAZENDA
Secretaria da Receita Federal do Brasil
Procuradoria-Geral da Fazenda Nacional

**CERTIDÃO POSITIVA COM EFEITOS DE NEGATIVA DE DÉBITOS RELATIVOS AOS TRIBUTOS
FEDERAIS E À DÍVIDA ATIVA DA UNIÃO**

Nome: M.K.R. COMERCIO DE EQUIPAMENTOS LTDA
CNPJ: 31.499.939/0001-76

Ressalvado o direito de a Fazenda Nacional cobrar e inscrever quaisquer dívidas de responsabilidade do sujeito passivo acima identificado que vierem a ser apuradas, é certificado que:

1. constam débitos administrados pela Secretaria da Receita Federal do Brasil (RFB) com exigibilidade suspensa nos termos do art. 151 da Lei nº 5.172, de 25 de outubro de 1966 - Código Tributário Nacional (CTN), ou objeto de decisão judicial que determina sua desconsideração para fins de certificação da regularidade fiscal, ou ainda não vencidos; e
2. não constam inscrições em Dívida Ativa da União (DAU) na Procuradoria-Geral da Fazenda Nacional (PGFN).

Conforme disposto nos arts. 205 e 206 do CTN, este documento tem os mesmos efeitos da certidão negativa.

Esta certidão é válida para o estabelecimento matriz e suas filiais e, no caso de ente federativo, para todos os órgãos e fundos públicos da administração direta a ele vinculados. Refere-se à situação do sujeito passivo no âmbito da RFB e da PGFN e abrange inclusive as contribuições sociais previstas nas alíneas 'a' a 'd' do parágrafo único do art. 11 da Lei nº 8.212, de 24 de julho de 1991.

A aceitação desta certidão está condicionada à verificação de sua autenticidade na Internet, nos endereços <<http://rfb.gov.br>> ou <<http://www.pgfn.gov.br>>.

Certidão emitida gratuitamente com base na Portaria Conjunta RFB/PGFN nº 1.751, de 2/10/2014.
Emitida às 13:39:37 do dia 16/12/2023 <hora e data de Brasília>.
Válida até 13/06/2024.

Código de controle da certidão: **4C2B.F4AC.A66F.B675**
Qualquer rasura ou emenda invalidará este documento.



PROCURADORIA GERAL DO ESTADO

Procuradoria da Dívida Ativa

Certidão Negativa de Débitos Tributários da Dívida Ativa do Estado de São Paulo

CNPJ Base: 31.499.939

Ressalvado o direito de a Fazenda do Estado de São Paulo cobrar ou inscrever quaisquer dívidas de responsabilidade da pessoa jurídica/física acima identificada que vierem a ser apuradas, é certificado que:

não constam débitos inscritos em Dívida Ativa de responsabilidade do Interessado(a).

Tratando-se de CRDA emitida para pessoa jurídica, a pesquisa na base de dados é feita por meio do CNPJ Base, de modo que a certidão negativa abrange todos os estabelecimentos do contribuinte, cuja raiz do CNPJ seja aquela acima informada.

Certidão nº 52858417

Folha 1 de 1

Data e hora da emissão 11/01/2024 09:06:06

(hora de Brasília)

Validade 30 (TRINTA) dias, contados da emissão.

Certidão emitida nos termos da Resolução Conjunta SF-PGE nº 2, de 9 de maio de 2013.

Qualquer rasura ou emenda invalidará este documento.

A aceitação desta certidão está condicionada à verificação de sua autenticidade no sítio

<http://www.dividaativa.pge.sp.gov.br>



Secretaria da Fazenda e Planejamento do Estado de São Paulo

Débitos Tributários Não Inscritos na Dívida Ativa do Estado de São Paulo

CNPJ: 31.499.939/0001-76

Ressalvado o direito da Secretaria da Fazenda e Planejamento do Estado de São Paulo de apurar débitos de responsabilidade da pessoa jurídica acima identificada, é certificado que **não constam débitos** declarados ou apurados pendentes de inscrição na Dívida Ativa de responsabilidade do estabelecimento matriz/filial acima identificado.

Certidão nº 24010400718-24
Data e hora da emissão 11/01/2024 09:06:40
Validade 6 (seis) meses, contados da data de sua expedição.

Qualquer rasura ou emenda invalidará este documento.

A aceitação desta certidão está condicionada à verificação de sua autenticidade no sítio www.pfe.fazenda.sp.gov.br

**PREFEITURA MUNICIPAL DE ARAÇATUBA**Secretaria Municipal de Finanças
Departamento de Rendas Municipal**Certidão Negativa de Tributos Municipais**

Certidão número : 9286-3129-9636
Contribuinte : M.K.R. COMERCIO DE EQUIPAMENTOS LTDA
CNPJ / CPF : 31.499.939/0001-76
Inscrição : 1640118
Endereço : RUA: MARECHAL MASCARENHAS DE MORAIS, 88 Compl.: SALA B.
Bairro : JARDIM PARQUE INDUSTRIAL, CEP: 16075-370.
Emitida em : 11/01/2024 às 09:07:09
Válida até : 10/02/2024



Ressalvando o direito que cabe a Fazenda Pública Municipal de exigir na forma da Legislação vigente, os Tributos ou quaisquer outros emolumentos que por ventura venham a ser apurados;

Certifica que em relação ao contribuinte acima descrito nada deve até a emissão desta, em relação aos Tributos Municipais, inclusive Imobiliários e Mobiliários, administrados pela Secretaria da Fazenda Municipal.

As informações desta estão contidas em nosso Cadastro.

Certidão expedida **via Internet**

A autenticidade desta certidão deverá ser confirmada na página da Secretaria Municipal de Finanças (

<https://s76.asp.srv.br:443/issonline/servlet/haautenticadocumento>).

[Voltar](#)[Imprimir](#)

Certificado de Regularidade do FGTS - CRF

Inscrição: 31.499.939/0001-76
Razão Social: MKR COMERCIO DE EQUIPAMENTOS EIRELI
Endereço: R MARECHAL MASCARENHAS DE MORAES 88 SALA B / PARQUE INDUSTRIAL / ARACATUBA / SP / 16075-370

A Caixa Econômica Federal, no uso da atribuição que lhe confere o Art. 7, da Lei 8.036, de 11 de maio de 1990, certifica que, nesta data, a empresa acima identificada encontra-se em situação regular perante o Fundo de Garantia do Tempo de Serviço - FGTS.

O presente Certificado não servirá de prova contra cobrança de quaisquer débitos referentes a contribuições e/ou encargos devidos, decorrentes das obrigações com o FGTS.

Validade: 07/01/2024 a 05/02/2024

Certificação Número: 2024010700424814617850

Informação obtida em 11/01/2024 09:11:04

A utilização deste Certificado para os fins previstos em Lei esta condicionada a verificação de autenticidade no site da Caixa:
www.caixa.gov.br



PODER JUDICIÁRIO
JUSTIÇA DO TRABALHO

CERTIDÃO NEGATIVA DE DÉBITOS TRABALHISTAS

Nome: M.K.R. COMERCIO DE EQUIPAMENTOS LTDA (MATRIZ E FILIAIS)

CNPJ: 31.499.939/0001-76

Certidão nº: 2558138/2024

Expedição: 11/01/2024, às 09:08:15

Validade: 09/07/2024 - 180 (cento e oitenta) dias, contados da data de sua expedição.

Certifica-se que **M.K.R. COMERCIO DE EQUIPAMENTOS LTDA (MATRIZ E FILIAIS)**, inscrito(a) no CNPJ sob o nº **31.499.939/0001-76**, **NÃO CONSTA** como inadimplente no Banco Nacional de Devedores Trabalhistas.

Certidão emitida com base nos arts. 642-A e 883-A da Consolidação das Leis do Trabalho, acrescentados pelas Leis ns.º 12.440/2011 e 13.467/2017, e no Ato 01/2022 da CGJT, de 21 de janeiro de 2022. Os dados constantes desta Certidão são de responsabilidade dos Tribunais do Trabalho.

No caso de pessoa jurídica, a Certidão atesta a empresa em relação a todos os seus estabelecimentos, agências ou filiais.

A aceitação desta certidão condiciona-se à verificação de sua autenticidade no portal do Tribunal Superior do Trabalho na Internet (<http://www.tst.jus.br>).

Certidão emitida gratuitamente.

INFORMAÇÃO IMPORTANTE

Do Banco Nacional de Devedores Trabalhistas constam os dados necessários à identificação das pessoas naturais e jurídicas inadimplentes perante a Justiça do Trabalho quanto às obrigações estabelecidas em sentença condenatória transitada em julgado ou em acordos judiciais trabalhistas, inclusive no concernente aos recolhimentos previdenciários, a honorários, a custas, a emolumentos ou a recolhimentos determinados em lei; ou decorrentes de execução de acordos firmados perante o Ministério Público do Trabalho, Comissão de Conciliação Prévia ou demais títulos que, por disposição legal, contiver força executiva.

DECLARAÇÃO UNIFICADA

EDITAL DE PREGÃO Nº 103/2023
PROCESSO ADMINISTRATIVO Nº 195/2023
MODALIDADE: PREGÃO ELETRÔNICO
TIPO: MENOR PREÇO GLOBAL DO ITEM

OBJETO: contratação de empresa para aquisição de equipamentos de atenção primária e equipamentos odontológicos, conforme determinado na Resolução SESA nº 860/2022, bem como saldo referente a Resolução SESA nº 631/2020, atendendo as necessidades do Departamento de Saúde

Ao(A) Pregoeiro(a) e equipe de apoio

A empresa, M.K.R. COMERCIO DE EQUIPAMENTOS LTDA, estabelecida à AV: Marechal Mascarenhas de Moraes nº. 88, sala B, nesta cidade de Araçatuba, estado de São Paulo, inscrita no CNPJ. n.º 31.499.939/0001-76 e Inscrição Estadual n.º 177.427.143.110, por intermédio de sua representante legal/procuradora a Sra. **Karen Cristiane Ribeiro Stanicheski**, portadora da Carteira de Identidade 27.601.293-8 e do CPF nº. 277.277.558-50, DECLARA que:

1) Declaramos, para os fins do disposto no inciso V do art. 27 da Lei n.º 8.666/93, acrescido pela Lei n.º 9.854/99, que não empregamos menores de 18 (dezoito) anos em trabalho noturno, perigoso ou insalubre e não empregamos menores de 16 (dezesesseis) anos.

2) Declaramos, sob as penas da lei, que a empresa não foi declarada inidônea para licitar ou contratar com a Administração Pública.

3) Declaramos para os devidos fins de direito, na qualidade de Proponente dos procedimentos licitatórios, instaurados por este Município, que o(a) responsável legal da empresa é o(a) Sr.(a) Karen Cristiane Ribeiro Stanicheski, portadora da Carteira de Identidade 27.601.293-8 e do CPF nº. 277.277.558-50 (representante legal/procuradora.), responsável pela assinatura do Contrato.

4) Declaramos para os devidos fins que NENHUM sócio desta empresa exerce cargo ou função pública impeditiva de relacionamento comercial com a Administração Pública.

5) Declaramos de que a empresa não contratará empregados com incompatibilidade com as autoridades contratantes ou ocupantes de cargos de direção ou de assessoramento até o terceiro grau, na forma da Súmula Vinculante nº 013 do STF (Supremo Tribunal Federal).

6) Declaramos para os devidos fins que em caso de qualquer comunicação futura referente a este processo licitatório, bem como em caso de eventual contratação, concordo que o Contrato seja encaminhado para o seguinte endereço:

E-mail: licitacao2@kcrequipamentos.com.br

Telefone: (18) 3621-2782

7) Caso altere o citado e-mail ou telefone comprometo-me em protocolizar pedido de alteração junto ao Sistema de Protocolo deste Município, sob pena de ser considerado como intimado nos dados anteriormente fornecidos.

8) Nomeamos e constituímos o senhor(a) Karen Cristiane Ribeiro Stanicheski, portador(a) do CPF/MF sob n.º 277.277.558-50, para ser o(a) responsável para acompanhar a execução do Contrato, referente ao Pregão Eletrônico n.º 103/2023 e todos os atos necessários ao cumprimento das obrigações contidas no instrumento convocatório, seus Anexos e na Ata de Registro de Preços/Contrato.

Araçatuba, (SP), 22 de janeiro de 2024.

M.K.R. COMERCIO DE EQUIPAMENTOS LTDA
KAREN CRISTIANE RIBEIRO STANICHESKI
CARGO: PROCURADORA/REPRESENTANTE LEGAL
CPF: 277.277.558-50 RG: 27.601.293-8 SSP/SP

KAREN
CRISTIANE
E RIBEIRO
STANICHESKI
ESKI:2772
7755850

Assinado de
forma digital
por KAREN
CRISTIANE
RIBEIRO
STANICHESKI:2
7727755850
Dados:
2024.01.22
15:05:21 -03'00'

DECLARAÇÃO DE ENQUADRAMENTO EPP

EDITAL DE PREGÃO Nº 103/2023
PROCESSO ADMINISTRATIVO Nº 195/2023
MODALIDADE: PREGÃO ELETRÔNICO
TIPO: MENOR PREÇO GLOBAL DO ITEM

OBJETO: contratação de empresa para aquisição de equipamentos de atenção primária e equipamentos odontológicos, conforme determinado na Resolução SESA nº 860/2022, bem como saldo referente a Resolução SESA nº 631/2020, atendendo as necessidades do Departamento de Saúde

A empresa, M.K.R. COMERCIO DE EQUIPAMENTOS LTDA, estabelecida à AV: Marechal Mascarenhas de Moraes nº. 88, sala B, nesta cidade de Araçatuba, estado de São Paulo, inscrita no CNPJ. n.º 31.499.939/0001-76 e Inscrição Estadual n.º 177.427.143.110, por intermédio de sua representante legal/procuradora a Sra. **Karen Cristiane Ribeiro Stanicheski**, portadora da Carteira de Identidade 27.601.293-8 e do CPF nº. 277.277.558-50, DECLARA sob as penas do artigo 299 do Código Penal, que se enquadra na situação de microempresa, empresa de pequeno porte ou cooperativa, nos termos da Lei Complementar nº 123/06, alterada pela Lei Complementar nº 147/14, bem assim que inexistem fatos supervenientes que conduzam ao seu desenquadramento desta situação.

Araçatuba, (SP), 22 de janeiro de 2024.



M.K.R. COMERCIO DE EQUIPAMENTOS LTDA
KAREN CRISTIANE RIBEIRO STANICHESKI
CARGO: PROCURADORA/REPRESENTANTE LEGAL
CPF: 277.277.558-50 RG: 27.601.293-8 SSP/SP

KAREN
CRISTIANE
RIBEIRO
STANICHE
SKI:27727
755850

Assinado de
forma digital por
KAREN
CRISTIANE
RIBEIRO
STANICHESKI:27
727755850
Dados:
2024.01.22
15:04:02 -03'00'

CERTIDÃO ESPECÍFICA

CERTIFICAMOS QUE AS INFORMAÇÕES ABAIXO CONSTAM DOS DOCUMENTOS ARQUIVADOS NESTA JUNTA COMERCIAL E SÃO VIGENTES NA DATA DE SUA EXPEDIÇÃO.

AS INFORMAÇÕES DO CAMPO "OUTROS ARQUIVAMENTOS" SÃO RELATOS DOS ELEMENTOS CONSTANTES DE ARQUIVAMENTOS SELECIONADOS PELO REQUERENTE E PODEM TER SOFRIDO ALTERAÇÕES POSTERIORES.

SE HOUVER ARQUIVAMENTOS POSTERIORES, ESTA CERTIDÃO PERDERÁ SUA VALIDADE.

A AUTENTICIDADE DESTA CERTIDÃO E A EXISTÊNCIA DE ALTERAÇÕES POSTERIORES, SE HOUVER, PODERÃO SER CONSULTADAS NO SITE WWW.JUCESPOLINE.SP.GOV.BR, MEDIANTE O CÓDIGO DE AUTENTICIDADE INFORMADO AO FINAL DO DOCUMENTO.

TRANSFORMADA AUTOMATICAMENTE PARA LTDA - ART. 41 DA LEI 14.195 DE 26/08/2021

EMPRESA							
NIRE	REGISTRO	DATA DA CONSTITUIÇÃO	INÍCIO DAS ATIVIDADES	PRAZO DE DURAÇÃO			
35602258561		13/09/2018	04/09/2018	PRAZO INDETERMINADO			
NOME COMERCIAL						TIPO JURÍDICO	
M.K.R. COMERCIO DE EQUIPAMENTOS LTDA						LIMITADA UNIPessoAL (E.P.P.)	
C.N.P.J.	ENDEREÇO			NÚMERO	COMPLEMENTO		
31.499.939/0001-76	RUA MARECHAL MASCARENHAS DE MORAES			88	SALA B		
BAIRRO	MUNICÍPIO		UF	CEP	MOEDA	VALOR CAPITAL	
PARQUE INDUSTRIAL	ARACATUBA		SP	16075-370	R\$	95.400,00	

OBJETO SOCIAL
COMÉRCIO VAREJISTA DE OUTROS PRODUTOS NÃO ESPECIFICADOS ANTERIORMENTE MANUTENÇÃO E REPARAÇÃO DE MÁQUINAS E EQUIPAMENTOS PARA USO GERAL NÃO ESPECIFICADOS ANTERIORMENTE COMÉRCIO ATACADISTA DE INSTRUMENTOS E MATERIAIS PARA USO MÉDICO, CIRÚRGICO, HOSPITALAR E DE LABORATÓRIOS COMÉRCIO ATACADISTA DE MÁQUINAS E EQUIPAMENTOS PARA USO INDUSTRIAL; PARTES E PEÇAS COMÉRCIO ATACADISTA DE MÁQUINAS E EQUIPAMENTOS PARA USO COMERCIAL; PARTES E PEÇAS EXISTEM OUTRAS ATIVIDADES

SÓCIO E ADMINISTRADOR							
NOME							
WAGNER STANICHESKI							
ENDEREÇO				NÚMERO	COMPLEMENTO		
ARY VILLELA MARTINS				294			
BAIRRO	MUNICÍPIO		UF	CEP	RG		
CONDOMINIO HABIANA	ARACATUBA		SP	16052-900	272216318		
CPF	CARGO					QUANTIDADE COTAS	
214.137.258-56	SÓCIO E ADMINISTRADOR					95.400,00	

DENOMINAÇÕES ANTERIORES
NÃO CONSTAM EM NOSSOS REGISTROS DENOMINAÇÕES ANTERIORES

OUTROS ARQUIVAMENTOS		
DATA	NÚMERO	
13/09/2018	815.287/18-5	

DATA	NÚMERO	
02/10/2018	432.773/18-6	
ARQUIVAMENTO DE BALANÇO REFERENTE O PERÍODO DE 13/09/2018 À 30/09/2018 .		
DECISÃO DO TITULAR DATADA DE 30/09/2018: DEMONSTRAÇÃO FINANCEIRA, ARQUIVAMENTO DO BALANÇO DE 13/09/2018 A 30/09/2018		
DATA	NÚMERO	
23/11/2018	503.103/18-4	
RETIRA-SE DA SOCIEDADE VALERIA STANICHESKI, NACIONALIDADE BRASILEIRA, RAÇA/COR: NÃO DECLARADA., CPF: 351.626.258-33, RG/RNE: 402622716 - SP, RESIDENTE À RUA AMERICA DO SUL, 782, VILA CARVALHO, ARACATUBA - SP, CEP 16025-300, NA SITUAÇÃO DE SÓCIO E ADMINISTRADOR, ASSINANDO PELA EMPRESA.		
ADMITIDO WAGNER STANICHESKI, NACIONALIDADE BRASILEIRA, RAÇA/COR: BRANCA, CPF: 214.137.258-56, RG/RNE: 272216318 - SP, RESIDENTE À RUA ARY VILLELA MARTINS, 294, CONDOMINIO HABIANA, ARACATUBA - SP, CEP 16052-900, NA SITUAÇÃO DE SÓCIO E ADMINISTRADOR, ASSINANDO PELA EMPRESA, COM VALOR DE PARTICIPAÇÃO NA SOCIEDADE DE \$ 95.400,00.		
CONSOLIDAÇÃO CONTRATUAL DA MATRIZ.		
DATA	NÚMERO	
28/02/2019	108.208/19-9	
DECISÃO DO TITULAR DATADA DE 04/02/2019: DEMONSTRAÇÃO FINANCEIRA, FOI LEVANTADO O BALANÇO PATRIMONIAL EM 31/12/2018 E APROVADO.		
DATA	NÚMERO	
28/02/2019	108.209/19-2	
ARQUIVAMENTO DE BALANÇO REFERENTE O PERÍODO DE 13/09/2018 À 31/12/2018 .		
DATA	NÚMERO	
30/06/2020	175.387/20-5	
ARQUIVAMENTO DE BALANÇO REFERENTE O PERÍODO DE 01/01/2019 À 31/12/2019 .		
DECISÃO DO TITULAR DATADA DE 16/03/2020: DEMONSTRAÇÃO FINANCEIRA, AO 16 (DECIMO SEXTO) DIA DO M S DE MARÇO DE 2020 S 17:00 HORAS, NA SEDE DA EMPRESA M.K.R. COMERCIO DE EQUIPAMENTOS EIRELI EPP, NA CIDADE DE ARACATUBA, ESTADO DE SAO PAULO, NA RUA MARECHAL MASCARENHAS DE MORAES, 88, SALA B, PARQUE INDUSTRIAL, CEP 16.075-370, ESTEVE PRESENTE: WAGNER STANICHESKI, BRASILEIRO, CASADO SOB REGIME DE COMUNHAO PARCIAL DE BENS, EMPRESARIO, RESIDENTE E DOMICILIADO NA RUA ARY VILLELA MARTINS, 294, BAIRRO CONDOMINIO HABIANA I, CEP 16.052-900, NESTE MUNICIPIO DE ARACATUBA, ESTADO DE SAO PAULO, NASCIDO AOS 23/09/1976, PORTADOR DA CEDULA DE RG 27.221.631-8 SSP/SP E DO CPF 214.137.258-56. CONSIDERANDO QUE: FOI LEVANTADO O BALANÇO PATRIMONIAL EM 31/12/2019 E APROVADO, POR MEIO DO QUAL SE VERIFICOU A APURACAO DE LUCROS E RESULTADOS DISPONIVEIS.		
DATA	NÚMERO	
27/08/2020	250.442/20-6	
ARQUIVAMENTO DE BALANÇO REFERENTE O PERÍODO DE 01/01/2019 À 31/12/2019 .		
DECISÃO DO TITULAR DATADA DE 16/03/2020: DEMONSTRAÇÃO FINANCEIRA, AO 16 (DECIMO SEXTO) DIA DO M S DE MARÇO DE 2020 S 17:00 HORAS, NA SEDE DA EMPRESA M.K.R. COMERCIO DE EQUIPAMENTOS EIRELI EPP, NA CIDADE DE ARACATUBA, ESTADO DE SAO PAULO, NA RUA MARECHAL MASCARENHAS DE MORAES, 88, SALA B, PARQUE INDUSTRIAL, CEP 16.075-370, ESTEVE PRESENTE: WAGNER STANICHESKI, BRASILEIRO, CASADO SOB REGIME DE COMUNHAO PARCIAL DE BENS, EMPRESARIO, RESIDENTE E DOMICILIADO NA RUA ARY VILLELA MARTINS, 294, BAIRRO CONDOMINIO HABIANA I, CEP 16.052-900, NESTE MUNICIPIO DE ARACATUBA, ESTADO DE SAO PAULO, NASCIDO AOS 23/09/1976, PORTADOR DA		

CEDULA DE RG 27.221.631-8 SSP/SP E DO CPF 214.137.258-56. CONSIDERANDO QUE: FOI LEVANTADO O BALANÇO 1063 PATRIMONIAL EM 31/12/2019 E APROVADO, POR MEIO DO QUAL SE VERIFICOU A APURACAO DE LUCROS E RESULTADOS DISPONIVEIS.

DATA	NÚMERO
19/02/2021	043.478/21-9

ARQUIVAMENTO DE BALANÇO REFERENTE O PERÍODO DE 01/01/2019 À 31/12/2019 .

DECISÃO DO TITULAR DATADA DE 16/03/2020: DEMONSTRAÇÃO FINANCEIRA, AO 16 (DECIMO SEXTO) DIA DO M S DE MARCO DE 2020 S 17:00 HORAS, NA SEDE DA EMPRESA M.K.R. COMERCIO DE EQUIPAMENTOS EIRELI EPP, NA CIDADE DE ARACATUBA, ESTADO DE SAO PAULO, NA RUA MARECHAL MASCARENHAS DE MORAES, 88, SALA B, PARQUE INDUSTRIAL, CEP 16.075-370, ESTEVE PRESENTE: WAGNER STANICHESKI, BRASILEIRO, CASADO SOB REGIME DE COMUNHAO PARCIAL DE BENS, EMPRESARIO, RESIDENTE E DOMICILIADO NA RUA ARY VILLELA MARTINS, 294, BAIRRO CONDOMINIO HABIANA I, CEP 16.052-900, NESTE MUNICIPIO DE ARACATUBA, ESTADO DE SAO PAULO, NASCIDO AOS 23/09/1976, PORTADOR DA CEDULA DE RG 27.221.631-8 SSP/SP E DO CPF 214.137.258-56. CONSIDERANDO QUE: FOI LEVANTADO O BALANÇO PATRIMONIAL EM 31/12/2019 E APROVADO, POR MEIO DO QUAL SE VERIFICOU A APURACAO DE LUCROS E RESULTADOS DISPONIVEIS.

ÚLTIMO DOCUMENTO ARQUIVADO

DATA	NÚMERO
19/02/2021	043.478/21-9

ARQUIVAMENTO DE BALANÇO REFERENTE O PERÍODO DE 01/01/2019 À 31/12/2019 .

DECISÃO DO TITULAR DATADA DE 16/03/2020: DEMONSTRAÇÃO FINANCEIRA, AO 16 (DECIMO SEXTO) DIA DO M S DE MARCO DE 2020 S 17:00 HORAS, NA SEDE DA EMPRESA M.K.R. COMERCIO DE EQUIPAMENTOS EIRELI EPP, NA CIDADE DE ARACATUBA, ESTADO DE SAO PAULO, NA RUA MARECHAL MASCARENHAS DE MORAES, 88, SALA B, PARQUE INDUSTRIAL, CEP 16.075-370, ESTEVE PRESENTE: WAGNER STANICHESKI, BRASILEIRO, CASADO SOB REGIME DE COMUNHAO PARCIAL DE BENS, EMPRESARIO, RESIDENTE E DOMICILIADO NA RUA ARY VILLELA MARTINS, 294, BAIRRO CONDOMINIO HABIANA I, CEP 16.052-900, NESTE MUNICIPIO DE ARACATUBA, ESTADO DE SAO PAULO, NASCIDO AOS 23/09/1976, PORTADOR DA CEDULA DE RG 27.221.631-8 SSP/SP E DO CPF 214.137.258-56. CONSIDERANDO QUE: FOI LEVANTADO O BALANÇO PATRIMONIAL EM 31/12/2019 E APROVADO, POR MEIO DO QUAL SE VERIFICOU A APURACAO DE LUCROS E RESULTADOS DISPONIVEIS.

FIM DAS INFORMAÇÕES PARA NIRE: 35602258561
DATA DA ÚLTIMA ATUALIZAÇÃO DA BASE DE DADOS: 11/01/2024



documento
assinado
digitalmente

Certidão Específica. Documento certificado por MARIA CRISTINA FREI, Secretária Geral da Jucesp. A Junta Comercial do Estado de São Paulo, garante a autenticidade deste documento quando visualizado diretamente no portal www.jucesponline.sp.gov.br sob o número de autenticidade 228175872, quinta-feira, 11 de janeiro de 2024 às 09:17:56.

CERTIDÃO SIMPLIFICADA

CERTIFICAMOS QUE AS INFORMAÇÕES ABAIXO CONSTAM DOS DOCUMENTOS ARQUIVADOS NESTA JUNTA COMERCIAL E SÃO VIGENTES NA DATA DE SUA EXPEDIÇÃO.

SE HOUVER ARQUIVAMENTOS POSTERIORES, ESTA CERTIDÃO PERDERÁ SUA VALIDADE.

A AUTENTICIDADE DESTA CERTIDÃO E A EXISTÊNCIA DE ARQUIVAMENTOS POSTERIORES, SE HOUVER, PODERÃO SER CONSULTADAS NO SITE WWW.JUCESPONLINE.SP.GOV.BR, MEDIANTE O CÓDIGO DE AUTENTICIDADE INFORMADO AO FINAL DO DOCUMENTO.

TRANSFORMADA AUTOMATICAMENTE PARA LTDA - ART. 41 DA LEI 14.195 DE 26/08/2021

EMPRESA						
NIRE 35602258561	REGISTRO	DATA DA CONSTITUIÇÃO 13/09/2018	INÍCIO DAS ATIVIDADES 04/09/2018	PRAZO DE DURAÇÃO PRAZO INDETERMINADO		
NOME COMERCIAL M.K.R. COMERCIO DE EQUIPAMENTOS LTDA					TIPO JURÍDICO LIMITADA UNIPessoAL (E.P.P.)	
C.N.P.J. 31.499.939/0001-76	ENDEREÇO RUA MARECHAL MASCARENHAS DE MORAES			NÚMERO 88	COMPLEMENTO SALA B	
BAIRRO PARQUE INDUSTRIAL	MUNICÍPIO ARACATUBA	UF SP	CEP 16075-370	MOEDA R\$	VALOR CAPITAL 95.400,00	

OBJETO SOCIAL
COMÉRCIO VAREJISTA DE OUTROS PRODUTOS NÃO ESPECIFICADOS ANTERIORMENTE MANUTENÇÃO E REPARAÇÃO DE MÁQUINAS E EQUIPAMENTOS PARA USO GERAL NÃO ESPECIFICADOS ANTERIORMENTE COMÉRCIO ATACADISTA DE INSTRUMENTOS E MATERIAIS PARA USO MÉDICO, CIRÚRGICO, HOSPITALAR E DE LABORATÓRIOS COMÉRCIO ATACADISTA DE MÁQUINAS E EQUIPAMENTOS PARA USO INDUSTRIAL; PARTES E PEÇAS COMÉRCIO ATACADISTA DE MÁQUINAS E EQUIPAMENTOS PARA USO COMERCIAL; PARTES E PEÇAS EXISTEM OUTRAS ATIVIDADES

SÓCIO E ADMINISTRADOR						
NOME WAGNER STANICHESKI						
ENDEREÇO ARY VILLELA MARTINS			NÚMERO 294	COMPLEMENTO		
BAIRRO CONDOMINIO HABIANA	MUNICÍPIO ARACATUBA	UF SP	CEP 16052-900	RG 272216318		
CPF 214.137.258-56	CARGO SÓCIO E ADMINISTRADOR				QUANTIDADE COTAS 95.400,00	

ÚLTIMO DOCUMENTO ARQUIVADO		
DATA 19/02/2021	NÚMERO 043.478/21-9	
ARQUIVAMENTO DE BALANÇO REFERENTE O PERÍODO DE 01/01/2019 À 31/12/2019 .		
DECISÃO DO TITULAR DATADA DE 16/03/2020: DEMONSTRAÇÃO FINANCEIRA, AO 16 (DECIMO SEXTO) DIA DO M S DE MARCO DE 2020 S 17:00 HORAS, NA SEDE DA EMPRESA M.K.R. COMERCIO DE EQUIPAMENTOS EIRELI EPP, NA CIDADE DE ARACATUBA, ESTADO DE SAO PAULO, NA RUA MARECHAL MASCARENHAS DE MORAES, 88, SALA B, PARQUE INDUSTRIAL, CEP 16.075-370, ESTEVE PRESENTE: WAGNER STANICHESKI, BRASILEIRO, CASADO SOB REGIME DE COMUNHAO PARCIAL DE BENS, EMPRESARIO, RESIDENTE E DOMICILIADO NA RUA ARY VILLELA MARTINS, 294, BAIRRO CONDOMINIO HABIANA I,		

CEP 16.052-900, NESTE MUNICIPIO DE ARACATUBA, ESTADO DE SAO PAULO, NASCIDO AOS 23/09/1976, PORTADOR 1065 CEDULA DE RG 27.221.631-8 SSP/SP E DO CPF 214.137.258-56. CONSIDERANDO QUE: FOI LEVANTADO O BALANCO PATRIMONIAL EM 31/12/2019 E APROVADO, POR MEIO DO QUAL SE VERIFICOU A APURACAO DE LUCROS E RESULTADOS DISPONIVEIS.

FIM DAS INFORMAÇÕES PARA NIRE: 35602258561
DATA DA ÚLTIMA ATUALIZAÇÃO DA BASE DE DADOS: 11/01/2024



documento
assinado
digitalmente

Certidão Simplificada. Documento certificado por MARIA CRISTINA FREI, Secretária Geral da Jucesp. A Junta Comercial do Estado de São Paulo, garante a autenticidade deste documento quando visualizado diretamente no portal www.jucesponline.sp.gov.br sob o número de autenticidade 228175724, quinta-feira, 11 de janeiro de 2024 às 09:16:54.



ATESTADO DE CAPACIDADE TÉCNICA

O CENTRO DE PROGRESSÃO PENITENCIÁRIA "DR. ALBERTO BROCCHEIRI" DE BAURU, estabelecido NA Rodovia Marechal Rondon, km 350, Zona Rural, inscrito no CNPJ 96.291.141/0040-96, vem através deste documento, **ATESTAR** a idoneidade técnica da empresa **M.K.R COMÉRCIO DE EQUIPAMENTOS EIRELLI**, inscrita no CNPJ sob o CNPJ. n.º 31.499.939/0001-76 e Inscrição Estadual n.º 177.427.143.110, de quem adquirimos **1** unidade item **BALANCA ELETRONICA, MARCA LIDER MOD. B-650 CAP. 500 KG DIV. 100 G ACO CARBONO LISA 1,00 X 1,00 M LD 1050 NUMEROS DE SERIE 69955**.

Atestamos para os devidos fins que os equipamentos acima listados foram fornecidos e instalados pela empresa **M.K.R COMÉRCIO DE EQUIPAMENTOS EIRELLI**, estando atualmente em pleno funcionamento. Atestamos ainda que os mesmos executaram os serviços e venda satisfatoriamente e que os equipamentos atendem todas as funcionalidades descritas e propostas pelo fornecedor de maneira satisfatória e até o presente momento não há fatos que desabonem sua conduta e responsabilidade com as obrigações assumidas.

Para que produza efeito firmamos o presente atestado.

Bauru, 07 de dezembro de 2020.

VALTER LANCOROVICI
Diretor Técnico III
CPF 043.147.478-89
Rg .17.917.161-6

Valter Lancorovici
Diretor Técnico III

Coordenadoria de Unidades Prisionais da Região Noroeste do Estado
Centro de Progressão Penitenciária "Dr. Alberto Brocchieri" de Bauru
Rodovia Marechal Rondon, Km 353, Centro Prisional, Bauru/SP – CEP 17.022-900
Tel.: (14) 3109-2450



Av. Epitácio Pessoa, 1145 Bairro dos Estados 58030-00, João Pessoa PB
Tel.: (83) 3244-5404 / Fax: (83) 3244-5484
<http://www.azevedobastos.not.br>
E-mail: cartorio@azevedobastos.not.br



DECLARAÇÃO DE SERVIÇO DE AUTENTICAÇÃO DIGITAL

O Bel. Válber Azevêdo de Miranda Cavalcanti, Oficial do Primeiro Registro Civil de Nascimentos e Óbitos e Privativo de Casamentos, Interdições e Tutelas com atribuição de autenticar e reconhecer firmas da Comarca de João Pessoa Capital do Estado da Paraíba, em virtude de Lei, etc...

DECLARA para os devidos fins de direito que, o documento em anexo identificado individualmente em cada Código de Autenticação Digital¹ ou na referida sequência, foi autenticado de acordo com as Legislações e normas vigentes².

DECLARO ainda que, para garantir transparência e segurança jurídica de todos os atos oriundos da atividade Notarial e Registral no Estado da Paraíba, foi instituído pela Lei Nº 10.132, de 06 de novembro de 2013, a aplicação obrigatória de um Selo Digital de Fiscalização Extrajudicial em todos os atos de notas e registro, composto de um código único (por exemplo: Selo Digital: ABC12345-X1X2) e dessa forma, cada autenticação processada pela nossa Serventia pode ser verificada e confirmada tantas vezes quanto for necessário através do site do Tribunal de Justiça do Estado da Paraíba, endereço <https://corregedoria.tjpb.jus.br/selo-digital/>

A autenticação digital do documento faz prova de que, na data e hora em que ela foi realizada, a empresa M.K.R. COMERCIO DE EQUIPAMENTOS EIRELI tinha posse de um documento com as mesmas características que foram reproduzidas na cópia autenticada, sendo da empresa M.K.R. COMERCIO DE EQUIPAMENTOS EIRELI a responsabilidade, única e exclusiva, pela idoneidade do documento apresentado a este Cartório.

Esta DECLARAÇÃO foi emitida em **08/12/2020 15:05:38 (hora local)** através do sistema de autenticação digital do Cartório Azevedo Bastos, de acordo com o Art. 1º, 10º e seus §§ 1º e 2º da MP 2200/2001, como também, o documento eletrônico autenticado contendo o Certificado Digital do titular do Cartório Azevedo Bastos, poderá ser solicitado diretamente a empresa **M.K.R. COMERCIO DE EQUIPAMENTOS EIRELI** ou ao Cartório pelo endereço de e-mail autentica@azevedobastos.not.br

Para informações mais detalhadas deste ato, acesse o site <https://autdigital.azevedobastos.not.br> e informe o *Código de Autenticação Digital*.

Esta Declaração é válida por **tempo indeterminado** e está disponível para consulta em nosso site.

¹**Código de Autenticação Digital:** 97040812206971035122-1

²**Legislações Vigentes:** Lei Federal nº 8.935/94, Lei Federal nº 10.406/2002, Medida Provisória nº 2200/2001, Lei Federal nº 13.105/2015, Lei Estadual nº 8.721/2008, Lei Estadual nº 10.132/2013 e Provimento CGJ Nº 003/2014.

O referido é verdade, dou fé.

CHAVE DIGITAL

00005b1d734fd94f057f2d69fe6bc05b533257e4eb15818c94932adfa8b574485f5b44d2e97b6388175586a5bef6299e94539e43df0e3e4b338fef3d946f0ac830
082754836bf11b2c31a0fd3cb4b091



Presidência da República
Casa Civil
Medida Provisória Nº 2.200-2,
de 24 de agosto de 2001.



SECRETARIA MUNICIPAL DE ADMINISTRAÇÃO



ATESTADO DE CAPACIDADE TÉCNICA

Atestamos, para os devidos fins de direito, e a empresa M.K.R COMERCIO DE EQUIPAMENTOS ERELLI EPP, com sede na rua marechal Mascarenhas de Moraes n 88 bairro industrial CEP 16075-370 cidade de Araçatuba - São Paulo, inscrita no CNPJ sob o nº 31.499.939/000176, venceu o processo licitatório pregão presencial nº 082/2019, com vistas ao fornecimento de balança adulto para 200kg e balança digital tipo profissional portátil conforme consta no empenho 2066/2019, não havendo fatos supervenientes que desabonem sua conduta técnica e comercial dentro dos padrões de qualidade e desempenho e cumpriu com suas obrigações, não havendo reclamação ou objeção quanto a qualidade dos produtos entregues.

Araçatuba (SP), 08 de setembro de 2021.

2º CARTÓRIO
10
ARAÇATUBA

fl.

CARLOS ALBERTO COELHO SALESSE
ASSESSOR EXECUTIVO DA SECRETARIA MUNICIPAL DE ADMINISTRAÇÃO



Confira os dados do ato em: <https://selodigital.tjpb.jus.br> ou Consulte o Documento em: <https://azevedobastos.not.br/documento/97041309214552855854>



CARTÓRIO
Autenticação Digital Código: 97041309214552855854-1
Data: 13/09/2021 09:55:35
Valor Total do Ato: R\$ 4,66
Selo Digital Tipo Normal C: AMA13112-1YPC;



Cartório Azevêdo Bastos
Av. Presidente Epitácio Pessoa - 1145
Bairro dos Estado, João Pessoa - PB
(83) 3244-5404 - cartorio@azevedobastos.not.br
<https://azevedobastos.not.br>

Válber Azevêdo de M. Cavalcanti
Titular

TJPB



PRIMEIRO REGISTRO CIVIL DE NASCIMENTO E ÓBITOS E PRIVATIVO DE CASAMENTOS, INTERDIÇÕES E TUTELAS DA COMARCA DE JOÃO PESSOA

Av. Epitácio Pessoa, 1145 Bairro dos Estados 58030-00, João Pessoa PB
Tel.: (83) 3244-5404 / Fax: (83) 3244-5484
<http://www.azevedobastos.not.br>
E-mail: cartorio@azevedobastos.not.br



DECLARAÇÃO DE SERVIÇO DE AUTENTICAÇÃO DIGITAL

O Bel. Válber Azevêdo de Miranda Cavalcanti, Oficial do Primeiro Registro Civil de Nascimentos e Óbitos e Privativo de Casamentos, Interdições e Tutelas com atribuição de autenticar e reconhecer firmas da Comarca de João Pessoa Capital do Estado da Paraíba, em virtude de Lei, etc...

DECLARO ainda que, para garantir transparência e segurança jurídica de todos os atos oriundos da atividade Notarial e Registral no Estado da Paraíba, foi instituído pela Lei Nº 10.132, de 06 de novembro de 2013, a aplicação obrigatória de um Selo Digital de Fiscalização Extrajudicial em todos os atos de notas e registro, composto de um código único (por exemplo: Selo Digital: ABC12345-X1X2) e dessa forma, cada autenticação processada pela nossa Serventia pode ser verificada e confirmada tantas vezes quanto for necessário através do site do Tribunal de Justiça do Estado da Paraíba, endereço <https://corregedoria.tjpb.jus.br/selo-digital/>.

A autenticação digital do documento faz prova de que, na data e hora em que ela foi realizada, a empresa M.K.R. COMERCIO DE EQUIPAMENTOS EIRELI tinha posse de um documento com as mesmas características que foram reproduzidas na cópia autenticada, sendo da empresa M.K.R. COMERCIO DE EQUIPAMENTOS EIRELI a responsabilidade, única e exclusiva, pela idoneidade do documento apresentado a este Cartório.

Nesse sentido, declaro que a M.K.R. COMERCIO DE EQUIPAMENTOS EIRELI assumiu, nos termos do artigo 8º, §1º, do Decreto nº 10.278/2020, que regulamentou o artigo 3º, inciso X, da Lei Federal nº 13.874/2019 e o artigo 2º-A da Lei Federal 12.682/2012, a responsabilidade pelo processo de digitalização dos documentos físicos, garantindo perante este Cartório e terceiros, a sua autoria e integridade.

De acordo com o disposto no artigo 2º-A, §7º, da Lei Federal nº 12.682/2012, o documento em anexo, identificado individualmente em cada Código de Autenticação Digital¹ ou na referida sequência, poderá ser reproduzido em papel ou em qualquer outro meio físico.

Esta DECLARAÇÃO foi emitida em **14/09/2021 08:38:00 (hora local)** através do sistema de autenticação digital do Cartório Azevedo Bastos, de acordo com o Art. 1º, 10º e seus §§ 1º e 2º da MP 2200/2001, como também, o documento eletrônico autenticado contendo o Certificado Digital do titular do Cartório Azevedo Bastos, poderá ser solicitado diretamente a empresa M.K.R. COMERCIO DE EQUIPAMENTOS EIRELI ou ao Cartório pelo endereço de e-mail autentica@azevedobastos.not.br Para informações mais detalhadas deste ato, acesse o site <https://autdigital.azevedobastos.not.br> e informe o Código de Autenticação Digital

Esta Declaração é válida por **tempo indeterminado** e está disponível para consulta em nosso site.

¹**Código de Autenticação Digital:** 97041309214552855854-1

²**Legislações Vigentes:** Lei Federal nº 8.935/94, Lei Federal nº 10.406/2002, Medida Provisória nº 2200/2001, Lei Federal nº 13.105/2015, Lei Estadual nº 8.721/2008, Lei Estadual nº 10.132/2013, Provimento CGJ Nº 003/2014 e Provimento CNJ Nº 100/2020.

O referido é verdade, dou fé.

CHAVE DIGITAL

00005b1d734fd94f057f2d69fe6bc05b0217d6b0a840321500429ee4b0bea2a9650d9fbc25126c28f0469ed4e4774dc987d498eff22731c431b06efc5233d32430082754836bf11b2c31a0fd3cb4b091



Presidência da República
Casa Civil
Medida Provisória Nº 2.200-2,
de 24 de agosto de 2001.



Data Emissão: 17/01/2020 17:18:10		Página: 1				
 <p>Prefeitura Municipal de Araçatuba COELHO NETO Nº 73 CNPJ 45.511.847/0001-79 Insc. Estadual: Isenta CEP - 16.015-920</p>		<p>AUTORIZAÇÃO DE FORNECIMENTO 5449/2019</p>				
<p>Modalidade: PREGÃO Nro: 82/2019</p>		<p>Unid. Gestora:</p>				
Números RC's:	2130	Número Pedido: 4017				
Valor Total (R\$):	Valor total por extenso					
20.160,00	VINTE MIL E CENTO E SESSENTA REAIS					
<p>Fornecedor: 31591 - M.K.R. COMÉRCIO DE EQUIPAMENTOS EIRELI E-mail: licitacao2@kcrequipamentos.com.br Endereço: AV. MARECHAL MASCARENHAS DE MORAIS, 88, Bairro: PARQUE INDUSTRIAL Cidade: ARACATUBA Estado: SP CEP: 16.075-370 CNPJ.(CPF) 31.499.939/0001-76 Telefone: Fax: Banco: Agência: - Conta: Condição Pagto: ATÉ 30 DIAS Prazo Entrega: ATÉ 30 DIAS ÚTEIS Local Entrega: COELHO NETO 1999 CEP 16025-347 VILA NOVA VILA NOVA Fonte de Recurso/Convênio: 05 - Transferências e Convênios Federais - Vinculados Unidade de Orçamentária/Nº da Frota: GABINETE DA SECRETARIA MUNICIPAL DE SAÚDE Ação: 02.022001.10.122.0037-1033-Equipar as Unidade de Saúde Unidade Requisitante: DEPARTAMENTO DE ATENÇÃO BASICA Convênio: 0 -</p>						
Processo	Unidade Requisitante	Nota de Empenho	Dotação/Elemento de Despesa	Contrato		
1750/2019	GABINETE DA SECRETARIA	20668 / 2019	1040 / 44905201	0/2019		
<p>Aplicação: 3080001 - CONVÊNIO SUS-Convênios/entidades/fundos Elemento: 44905201 - Equipamentos e Material Permanente</p>						
Item:	Descrição do Produto:	Unid.	Quantidade:	Marca:	Valor Unitário:	Valor Total:
1	22804 Balança adulto para 200 kg, digital, com régua: eletrônica, capacidade de 200 kg, frações de 100 gramas, tapete anti-aderente em borracha, pés reguláveis em borracha sintética e com seletor de voltagem de 110 v e 220 v. Régua antropométrica com escala de 2m, display com 05 dígitos	UN	28,0000	LIDER	720,0000	20.160,00
<p>Observação: RECURSOS FINANCEIROS ORIUNDO DAS PROPOSTAS Nº11834.275000/1180-01 - 2018 - PORTARIA 896. PROPOSTA: 11834.275000/1180-07 - 2018 - PORTARIA 896. PROPOSTA: 11834.275000/1180-05/2018 - PORTARIA 896, DATADA EM 18/04/2018, E CONFORME PORTARIA Nº3 134, DE 17 DE DEZEMBRO DE 2013 DO MINISTÉRIO DA SAÚDE, CONSIDERANDO O PRAZO PARA LIQUIDAÇÃO DA COMPRA DE NO MÁXIMO 24 (VINTE QUATRO) MESES CONTADOS DO EFETIVO RECEBIMENTO DOS RECURSOS, PELO ENTE FEDERATIVO BENEFICIÁRIO, CONTADOS A PARTIR DE 05/06/2018 E 19/11/2018, VIGÊNCIA FIXADA</p> <p>Justificativa: Solicitamos a aquisição destes equipamentos, para atender a DIVISÃO DE ATENÇÃO BASICA, PEDIDO CONFORME OFÍCIO SMS/DAB 698/2019, SOLICITADO pela SRA. MARIA TERESINHA U. SUMIDA E JULIANA NICOLETTI RODRIGUES/DAB.</p> <p>1- Somente recebemos mercadorias das 08:00 às 11:00 - 13:00 às 17:00 nos dias úteis. 2- Não será aceita qualquer alteração de preço, marca, especificação, qualidade, quantidade ou condição de entrega. 3- As mercadorias adquiridas estão sujeitas a nossa inspeção e aprovação, na hipótese de serem recusadas, serão devolvidas juntamente com os documentos que as acompanham. 4- Para efeito de pagamento, solicitamos que seja informado na nota fiscal o número do empenho, havendo informação divergente no empenho, deverá a empresa informar a alteração antes de faturar.</p> <p>Autorizo o Fornecimento. Araçatuba/SP, 16 de janeiro de 2020</p> <p style="text-align: center;">RUTE CELIA MARSIGLIO DA SILVA DEPARTAMENTO DE ADMINISTRAÇÃO DE BENS E SERVIÇOS</p>						

total



Data Emissão: 17/01/2020 16:47:08		Página: 1				
 <p>Prefeitura Municipal de Araçatuba COELHO NETO Nº 73 CNPJ 45.511.847/0001-79 Insc. Estadual: Isenta CEP - 16.015-920</p>		<p>AUTORIZAÇÃO DE FORNECIMENTO</p> <p>5450/2020</p>		<p>EMPENHOS</p> <p>20668 / 2019</p>		
Modalidade: PREGÃO		Nro: 82/2019		Unid. Gestora:		
Números RC's: 2177		Número Pedido: 4018				
Valor Total (R\$): 12.080,00		Valor total por extenso: DOZE MIL E OITENTA REAIS				
<p>Fornecedor: 31591 - M.K.R. COMÉRCIO DE EQUIPAMENTOS EIRELI E-mail: licitacao2@kcrequipamentos.com.br Endereço: AV. MARECHAL MASCARENHAS DE MORAIS, 88, Bairro: PARQUE INDUSTRIAL Cidade: ARACATUBA Estado: SP CEP: 16.075-370 CNPJ.(CPF) 31.499.939/0001-76 Telefone: - Fax: - Banco: - Agência: - Conta: -</p> <p>Condição Pagto: ATÉ 30 DIAS Prazo Entrega: ATÉ 30 DIAS ÚTEIS Local Entrega: COELHO NETO 1999 CEP 16025-347 VILA NOVA VILA NOVA Fonte de Recurso/Convênio: 01 - Tesouro Unidade de Orçamentária/Nº da Frota: FUNDO SOCIAL DE SOLIDARIEDADE Ação: 02.021904.08.244.0032-2102-Ações Sociais - FSS Unidade Requisitante: Convênio: 0 -</p>						
Processo	Unidade Requisitante	Nota de Empenho	Dotação/Elemento de Despesa		Contrato	
1750/2019	GABINETE DA SECRETARIA	20668 / 2019	1040 / 44905201		0/2019	
Aplicação: -						
Elemento: 44905201 - Equipamentos e Material Permanente						
Item:	Descrição do Produto:	Unid.	Quantidade:	Marca:	Valor Unitário:	Valor Total:
1	22804 Balança adulto para 200 kg, digital, com régua: eletrônica, capacidade de 200 kg, frações de 100 gramas, tapete anti-aderente em borracha, pés reguláveis em borracha sintética e com seletor de voltagem de 110 v e 220 v. Régua antropométrica com escala de 2m, display com 05 dígitos	UN	13,0000	LIDER	720,0000	9.360,00
2	44448 Balança digital tipo profissional portatil, capacidade de pesagem de 200kg, confeccionada em estrutura em aço, display integrado, peso líquido da balança máximo 6kg, com alça para transporte, frações de 100 gramas, tapete antiderrapante, seletor de 110v e 220v com bateria recarregavel.	UN	4,0000	LIDER	680,0000	2.720,00



Data Emissão: 17/01/2020 16:47:08		Página: 2	
 <p>Prefeitura Municipal de Araçatuba COELHO NETO Nº 73 CNPJ 45.511.847/0001-79 Insc. Estadual: Isenta CEP - 16.015-920</p>	<p>AUTORIZAÇÃO DE FORNECIMENTO</p> <p>5450/ 2020</p>		<p>EMPENHOS</p> <p>20668 / 2019</p>
	<p>Observação: AQUISIÇÃO COM RECURSOS PMAQ-PROGRAMA DE MELHORIAS DE ACESSO E QUALIDADE DA ATENÇÃO BÁSICA.</p>		
<p>Justificativa: Solicitamos a aquisição destes equipamentos para ser utilizada nas UNIDADES DE ATENDIMENTO BÁSICA, DENTRO DO PMAQ-PROGRAMA DE MELHORIA DE ACESSO E QUALIDADE DA ATENÇÃO BÁSICA, considerando a Portaria nº447/2018 e seu anexo, habilitando o recebimento de recursos financeiros do VAN-VIGILÂNCIA ALIMENTAR E NUTRICIONAL, que tem seus repasses estabelecidos conforme PORARIA 2.975 DE 14 DE DEZEMBRO DE 2011, que institui a estruturação da VIGILÂNCIA NUTRICIONAL PARA OS MUNICÍPIOS, que tiveram desempenho do PMAQ. Pedido conforme OFÍCIO SMS/DAB 677/2019 DA SRA. ROBERTA RAMOS E SRA. JULIANA NICOLETTI RODRIGUES DA DIVISÃO DE ATENÇÃO BÁSICA.</p> <p>1- Somente RAMOS E SRA. JULIANA NICOLETTI RODRIGUES DA DIVISÃO DE ATENÇÃO BÁSICA.</p> <p>2- Não será a</p> <p>3- As mercadorias adquiridas estão sujeitas a nossa inspeção e aprovação, na hipótese de serem recusadas, serão devolvidas juntamente com os documentos que as acompanham.</p> <p>4- Para efeito de pagamento, solicitamos que seja informado na nota fiscal o número do empenho, havendo informação divergente no empenho, deverá a empresa informar a alteração antes de faturar.</p> <p>Autorizo o Fornecimento.</p> <p>Araçatuba/SP, 16 de janeiro de 2020</p>			
<p>_____ RUTE CELIA MARSIGLIO DA SILVA DEPARTAMENTO DE ADMINISTRAÇÃO DE BENS E SERVIÇOS</p>			



PRIMEIRO REGISTRO CIVIL DE NASCIMENTO E ÓBITOS E PRIVATIVO DE CASAMENTOS, INTERDIÇÕES E TUTELAS DA COMARCA DE JOÃO PESSOA

Av. Epitácio Pessoa, 1145 Bairro dos Estados 58030-00, João Pessoa PB
Tel.: (83) 3244-5404 / Fax: (83) 3244-5484
<http://www.azevedobastos.not.br>
E-mail: cartorio@azevedobastos.not.br



DECLARAÇÃO DE SERVIÇO DE AUTENTICAÇÃO DIGITAL

O Bel. Válber Azevêdo de Miranda Cavalcanti, Oficial do Primeiro Registro Civil de Nascimentos e Óbitos e Privativo de Casamentos, Interdições e Tutelas com atribuição de autenticar e reconhecer firmas da Comarca de João Pessoa Capital do Estado da Paraíba, em virtude de Lei, etc...

DECLARO ainda que, para garantir transparência e segurança jurídica de todos os atos oriundos da atividade Notarial e Registral no Estado da Paraíba, foi instituído pela Lei nº 10.132, de 06 de novembro de 2013, a aplicação obrigatória de um Selo Digital de Fiscalização Extrajudicial em todos os atos de notas e registro, composto de um código único (por exemplo: Selo Digital: ABC12345-X1X2) e dessa forma, cada autenticação processada pela nossa Serventia pode ser verificada e confirmada tantas vezes quanto for necessário através do site do Tribunal de Justiça do Estado da Paraíba, endereço <https://corregedoria.tjpb.jus.br/selo-digital/>.

A autenticação digital do documento faz prova de que, na data e hora em que ela foi realizada, a empresa M.K.R. COMERCIO DE EQUIPAMENTOS EIRELI tinha posse de um documento com as mesmas características que foram reproduzidas na cópia autenticada, sendo da empresa M.K.R. COMERCIO DE EQUIPAMENTOS EIRELI a responsabilidade, única e exclusiva, pela idoneidade do documento apresentado a este Cartório.

Nesse sentido, declaro que a M.K.R. COMERCIO DE EQUIPAMENTOS EIRELI assumiu, nos termos do artigo 8º, §1º, do Decreto nº 10.278/2020, que regulamentou o artigo 3º, inciso X, da Lei Federal nº 13.874/2019 e o artigo 2º-A da Lei Federal 12.682/2012, a responsabilidade pelo processo de digitalização dos documentos físicos, garantindo perante este Cartório e terceiros, a sua autoria e integridade.

De acordo com o disposto no artigo 2º-A, §7º, da Lei Federal nº 12.682/2012, o documento em anexo, identificado individualmente em cada Código de Autenticação Digital¹ ou na referida sequência, poderá ser reproduzido em papel ou em qualquer outro meio físico.

Esta DECLARAÇÃO foi emitida em **15/09/2021 17:44:09 (hora local)** através do sistema de autenticação digital do Cartório Azevedo Bastos, de acordo com o Art. 1º, 10º e seus §§ 1º e 2º da MP 2200/2001, como também, o documento eletrônico autenticado contendo o Certificado Digital do titular do Cartório Azevedo Bastos, poderá ser solicitado diretamente a empresa M.K.R. COMERCIO DE EQUIPAMENTOS EIRELI ou ao Cartório pelo endereço de e-mail autentica@azevedobastos.not.br Para informações mais detalhadas deste ato, acesse o site <https://autdigital.azevedobastos.not.br> e informe o Código de Autenticação Digital

Esta Declaração é válida por **tempo indeterminado** e está disponível para consulta em nosso site.

¹**Código de Autenticação Digital:** 97041509214226980272-1 a 97041509214226980272-3

²**Legislações Vigentes:** Lei Federal nº 8.935/94, Lei Federal nº 10.406/2002, Medida Provisória nº 2200/2001, Lei Federal nº 13.105/2015, Lei Estadual nº 8.721/2008, Lei Estadual nº 10.132/2013, Provimento CGJ N° 003/2014 e Provimento CNJ N° 100/2020.

O referido é verdade, dou fé.

CHAVE DIGITAL

00005b1d734fd94f057f2d69fe6bc05bcf8d64a0e35e3f6f0e45d8096c8455e7968bb7fde8a1aab781716d063704b15e9ffd7130693c3f6e98db0b092fbd00a630082754836bf11b2c31a0fd3cb4b091



Presidência da República
Casa Civil
Medida Provisória Nº 2.200-2,
de 24 de agosto de 2001.





MINISTÉRIO DA EDUCAÇÃO

INSTITUTO FEDERAL DO ESPÍRITO SANTO

CAMPUS PIÚMA

Rua Augusto Costa de Oliveira, 660 - Praia Doce - Cep. 29285-000 - Piúma/ES

Tel.: (28) 3520-0600

COORDENADORIA DE PATRIMÔNIO, MATERIAIS E SUPRIMENTOS

ATESTADO DE CAPACIDADE TÉCNICA

Atestamos para os devidos fins, que a empresa **M.K.R. COMÉRCIO DE EQUIPAMENTOS EIRELI**, com sede na Rua Marechal Mascarenhas de Moraes, 88 - Bairro Industrial - Araçatuba/SP - Cep. 16075-370, inscrita no CNPJ sob nº. 31.499.939/0001-76, forneceu ao Ifes - Campus Piúma os seguintes equipamentos, entregues com a nota fiscal nº. 2.918, referentes à nota de empenho 2020NE800234, pregão SRP 07/2020.

Item	Quant.	Descrição
01	02	Balança eletrônica de bancada, em aço carbono, display digital e teclas de controle, portas RS232 e Ethernet, capacidade de 100g a 15Kg, cor cinza, alimentação bivolt, modelo B-160, marca Líder.

Informamos que até a presente data, NADA CONSTA que desabone a conduta da empresa em relação à qualidade do material entregue, bem como aos prazos acordados.

Piúma/ES, 15 de julho de 2021

Gustavo Biancardi Braga
 Siape 1925445
 Coord. de Patrimônio, Materiais e Suprimentos
 Ifes - Campus Piúma



Emitido em 15/07/2021

ATESTADO Nº 2/2021 - PIU-CAP (11.02.28.01.06.01.08)

(Nº do Protocolo: NÃO PROTOCOLADO)

(Assinado digitalmente em 15/07/2021 17:33)

GUSTAVO BIANCARDI BRAGA

COORDENADOR - TITULAR

PIU-CAP (11.02.28.01.06.01.08)

Matrícula: 1925445

Para verificar a autenticidade deste documento entre em <https://sipac.ifes.edu.br/documentos/> informando seu número: **2**, ano: **2021**, tipo: **ATESTADO**, data de emissão: **15/07/2021** e o código de verificação: **0ecec8d802**



PREFEITURA MUNICIPAL DE PIRITIBA

SECRETARIA MUNICIPAL DA SAÚDE

Largo Genésio Pereira Lima, s/n, Centro, 44830-000
Piritiba/Ba – Tel/Fax.: (74) 3628-2123 secsaudepiritiba@hotmail.com
CNPJ 11412164/0001-42



ATESTADO DE CAPACIDADE TÉCNICA

Ao **FUNDO MUNICIPAL DE SAUDE DE PIRITIBA**, estabelecida Lgo Genesio Pereira Lima, SN, centro, inscrito no CNPJ 11.412.164/0001-42, vem através deste documento, atestar a idoneidade técnica da empresa **M.K.R COMÉRCIO DE EQUIPAMENTOS EIRELLI**, inscrita no CNPJ sob o CNPJ. n.º **31.499.939/0001-76** e Inscrição Estadual n.º 177.427.143.110, de quem adquirimos 2 unidades de BALANCA ELETRONICA, MARCA LIDER, MOD. P-200C CAP. 200 KG DIV. 100 G ACO CARBONO 0,30 x 0,40 M LD 1050 NUMERO DE SERIE: 60092 E 60093.

Atestamos para os devidos fins que os equipamentos acima listados foram fornecidos e instalados pela empresa **M.K.R COMÉRCIO DE EQUIPAMENTOS EIRELLI**, estando atualmente em pleno funcionamento. Atestamos ainda que os mesmos executaram os serviços e venda satisfatoriamente e que os equipamentos atendem todas as funcionalidades descritas e propostas pelo fornecedor de maneira satisfatória e até o presente momento não há fatos que desabonem sua conduta e responsabilidade com as obrigações assumidas.

Para que produza efeito firmamos o presente atestado.

Piritiba, 06 de dezembro de 2018.

Antonio José da Veiga Marcelino
Secretário de Saúde

Antonio José da V. Marcelino
Secretário de Saúde
Decreto: 009/2017

Tribunal de Justiça do Estado de Bahia Ato Notarial ou de Registro 0423.AB048862-6 Consulte o selo em www.tjba.jus.br/autenticidade	Reconheço a firma de <input checked="" type="checkbox"/> Por Semelhança <input type="checkbox"/> Por Autenticidade <u>Antonio José da Veiga Marcelino</u>
	O referido é verdade. Dou fé
	Piritiba-BA <u>12</u> de <u>12</u> de <u>2018</u>
	<input type="checkbox"/> JULIANO JELLY D. M. ARRUDA TABELIA <input checked="" type="checkbox"/> ESCREVENTE Válido com selo Autêntico

Av. Epitácio Pessoa, 1145 Bairro dos Estados 58030-00, João Pessoa PB
Tel.: (83) 3244-5404 / Fax: (83) 3244-5484
<http://www.azevedobastos.not.br>
E-mail: cartorio@azevedobastos.not.br



DECLARAÇÃO DE SERVIÇO DE AUTENTICAÇÃO DIGITAL

O Bel. Válber Azevêdo de Miranda Cavalcanti, Oficial do Primeiro Registro Civil de Nascimentos e Óbitos e Privativo de Casamentos, Interdições e Tutelas com atribuição de autenticar e reconhecer firmas da Comarca de João Pessoa Capital do Estado da Paraíba, em virtude de Lei, etc...

DECLARA para os devidos fins de direito que, o documento em anexo identificado individualmente em cada Código de Autenticação Digital¹ ou na referida sequência, foi autenticado de acordo com as Legislações e normas vigentes².

DECLARO ainda que, para garantir transparência e segurança jurídica de todos os atos oriundos da atividade Notarial e Registral no Estado da Paraíba, foi instituído pela Lei Nº 10.132, de 06 de novembro de 2013, a aplicação obrigatória de um Selo Digital de Fiscalização Extrajudicial em todos os atos de notas e registro, composto de um código único (por exemplo: Selo Digital: ABC12345-X1X2) e dessa forma, cada autenticação processada pela nossa Serventia pode ser verificada e confirmada tantas vezes quanto for necessário através do site do Tribunal de Justiça do Estado da Paraíba, endereço <https://corregedoria.tjpb.jus.br/selo-digital/>

A autenticação digital do documento faz prova de que, na data e hora em que ela foi realizada, a empresa M.K.R. COMERCIO DE EQUIPAMENTOS EIRELI tinha posse de um documento com as mesmas características que foram reproduzidas na cópia autenticada, sendo da empresa M.K.R. COMERCIO DE EQUIPAMENTOS EIRELI a responsabilidade, única e exclusiva, pela idoneidade do documento apresentado a este Cartório.

Esta DECLARAÇÃO foi emitida em **23/11/2020 10:37:58 (hora local)** através do sistema de autenticação digital do Cartório Azevedo Bastos, de acordo com o Art. 1º, 10º e seus §§ 1º e 2º da MP 2200/2001, como também, o documento eletrônico autenticado contendo o Certificado Digital do titular do Cartório Azevedo Bastos, poderá ser solicitado diretamente a empresa **M.K.R. COMERCIO DE EQUIPAMENTOS EIRELI** ou ao Cartório pelo endereço de e-mail autentica@azevedobastos.not.br

Para informações mais detalhadas deste ato, acesse o site <https://autdigital.azevedobastos.not.br> e informe o *Código de Autenticação Digital*.

Esta Declaração é válida por **tempo indeterminado** e está disponível para consulta em nosso site.

¹**Código de Autenticação Digital:** 97041212181336320202-1

²**Legislações Vigentes:** Lei Federal nº 8.935/94, Lei Federal nº 10.406/2002, Medida Provisória nº 2200/2001, Lei Federal nº 13.105/2015, Lei Estadual nº 8.721/2008, Lei Estadual nº 10.132/2013 e Provimento CGJ Nº 003/2014.

O referido é verdade, dou fé.

CHAVE DIGITAL

00005b1d734fd94f057f2d69fe6bc05b5ee4d88c74d994da56dd84ef8f0f8eb803378290d5aae22d7188aa8aeba388e2575be74738152161e45fa057f109d3ff30
082754836bf11b2c31a0fd3cb4b091



Presidência da República
Casa Civil
Medida Provisória Nº 2.200-2,
de 24 de agosto de 2001.





Secretaria da Segurança Pública

POLICIA CIVIL DO ESTADO DE SÃO PAULO

Departamento de Polícia Judiciária da Macro São Paulo – DEMACRO

Delegacia Seccional de Polícia de Santo André

ATESTADO DE CAPACIDADE TÉCNICA

A **POLICIA CIVIL DO ESTADO DE SAO PAULO**, através da Delegacia Seccional de Polícia de Santo André, estabelecido Rua Xingu, 745, Vila Valparaíso, inscrito no CNPJ 04.236.548/0084-13, vem através deste documento, atestar a idoneidade técnica da empresa **M.K.R COMÉRCIO DE EQUIPAMENTOS EIRELLI**, inscrita no CNPJ sob o CNPJ. n.º 31.499.939/0001-76 e Inscrição Estadual n.º 177.427.143.110, de quem adquirimos 11 unidades de balanças de precisão, sendo 10 de **BALANCA ELETRONICA, MARCA LIDER MOD. B-160 CAP. 5 KG DIV. 1 G PRATO ACO INOX 0,24 X 0,32 M LD 1050 ABS C/ LCD NUMEROS DE SERIE 68736, 68737, 68738, 68739, 68740, 68741, 68742, 68743, 68744 E 68745.**

Atestamos para os devidos fins que os equipamentos acima listados foram fornecidos e instalados pela empresa **M.K.R COMÉRCIO DE EQUIPAMENTOS EIRELLI**, estando atualmente em pleno funcionamento. Atestamos ainda que os mesmos executaram os serviços e venda satisfatoriamente e que os equipamentos atendem todas as funcionalidades descritas e propostas pelo fornecedor de maneira satisfatória e até o presente momento não há fatos que desabonem sua conduta e responsabilidade com as obrigações assumidas.

Para que produza efeito firmamos o presente atestado.

Santo Andre-SP, 04 de Dezembro de 2020.

JESSICA REJANE NOARDO:22243505894

Assinado de forma digital por JESSICA REJANE NOARDO:22243505894
Dados: 2020.12.04 14:46:13 -03'00'



Prefeitura de
Porto Alegre

SECRETARIA MUNICIPAL DA FAZENDA
SETOR DE CADASTRO DE FORNECEDORES - EC/UFPC/SLC/SMF
ATESTADO

ATESTADO DE QUALIFICAÇÃO TÉCNICA

Atestamos, para os devidos fins, que a empresa **M.K.R. COMÉRCIO DE EQUIPAMENTOS EIRELI**, estabelecida à Rua Marechal Mascarenhas de Moraes, 88, Araçatuba, SP, **CNPJ 31.499.939/0001-76**, é integrante do Cadastro de Fornecedores deste Município, e forneceu o material abaixo discriminado, em 2019, através dos empenhos 2019/54719 e 2019/54720, de acordo com condições estabelecidas em Editais.

DESCRIÇÃO	QUANTIDADE/UNIDADE
Balança antropométrica, digital, capacidade min. 200 kg	05 PC
Balança digital portátil, capacidade 200 kg	120 PC



Documento assinado eletronicamente por **Daltro Carlos Roll, Assistente Administrativo**, em 22/05/2020, às 10:39, conforme o art. 1º, III, "b", da Lei 11.419/2006, e o Decreto Municipal 18.916/2015.

Documento assinado eletronicamente por **Arnaldo Lima Wagner, Chefe de Setor**, em 22/05/2020, às 14:37, conforme o art. 1º, III, "b", da Lei 11.419/2006, e o Decreto Municipal 18.916/2015.

TJPB

Bel. Valber Azevedo Bastos
Tribunal

Cartório Azevedo Bastos
Av. Presidente Epitácio Pessoa - 1145
Bairro dos Estados, João Pessoa - PB
(83) 3244-5404 - cartorio@azevedobastos.not.br
<https://azevedobastos.not.br>

CNPJ: 06.870-0-



Autenticação Digital Código: 97042605207400206146-1
Data: 26/05/2020 09:31:42
Valor Total do Ato: R\$ 4,56
Selo Digital Tipo Normal C: AKB58429-JZVT;

CARTÓRIO





Documento assinado eletronicamente por **Jose Otavio Ferreira Ferraz, Superintendente**, em 22/05/2020, às 15:21, conforme o art. 1º, III, "b", da Lei 11.419/2006, e o Decreto Municipal 18.916/2015.



A autenticidade do documento pode ser conferida no site <http://sei.procempa.com.br/autenticidade/seipmpa> informando o código verificador **10418139** e o código CRC **0AE065F2**.

20.0.000014423-2

10418139v3

1080



TJPB



Bel. Valber Azevedo Bastos
Título

Cartório Azevedo Bastos
Av. Presidente Epitácio Pessoa - 1145
Bairro dos Estados - João Pessoa - PB
(83) 3241-5104 - cartorio@azevedobastos.net.br
<https://azevedobastos.net.br>

CNPJ: 06.870-0



Autenticação Digital Código: 97042605207400206146-2
Data: 26/05/2020 09:31:42
Valor Total do Ato: R\$ 4,56
Selo Digital Tipo Normal C: AKB58430-MEV7;
CARTÓRIO



PRIMEIRO REGISTRO CIVIL DE NASCIMENTO E ÓBITOS E PRIVATIVO DE CASAMENTOS, INTERDIÇÕES E TUTELAS DA COMARCA DE JOÃO PESSOA

Av. Epitácio Pessoa, 1145 Bairro dos Estados 58030-00, João Pessoa PB
Tel.: (83) 3244-5404 / Fax: (83) 3244-5484
<http://www.azevedobastos.not.br>
E-mail: cartorio@azevedobastos.not.br



DECLARAÇÃO DE SERVIÇO DE AUTENTICAÇÃO DIGITAL

O Bel. Válber Azevêdo de Miranda Cavalcanti, Oficial do Primeiro Registro Civil de Nascimentos e Óbitos e Privativo de Casamentos, Interdições e Tutelas com atribuição de autenticar e reconhecer firmas da Comarca de João Pessoa Capital do Estado da Paraíba, em virtude de Lei, etc...

DECLARO ainda que, para garantir transparência e segurança jurídica de todos os atos oriundos da atividade Notarial e Registral no Estado da Paraíba, foi instituído pela Lei Nº 10.132, de 06 de novembro de 2013, a aplicação obrigatória de um Selo Digital de Fiscalização Extrajudicial em todos os atos de notas e registro, composto de um código único (por exemplo: Selo Digital: ABC12345-X1X2) e dessa forma, cada autenticação processada pela nossa Serventia pode ser verificada e confirmada tantas vezes quanto for necessário através do site do Tribunal de Justiça do Estado da Paraíba, endereço <https://corregedoria.tjpb.jus.br/selo-digital/>.

A autenticação digital do documento faz prova de que, na data e hora em que ela foi realizada, a empresa M.K.R. COMERCIO DE EQUIPAMENTOS EIRELI tinha posse de um documento com as mesmas características que foram reproduzidas na cópia autenticada, sendo da empresa M.K.R. COMERCIO DE EQUIPAMENTOS EIRELI a responsabilidade, única e exclusiva, pela idoneidade do documento apresentado a este Cartório.

Nesse sentido, declaro que a M.K.R. COMERCIO DE EQUIPAMENTOS EIRELI assumiu, nos termos do artigo 8º, §1º, do Decreto nº 10.278/2020, que regulamentou o artigo 3º, inciso X, da Lei Federal nº 13.874/2019 e o artigo 2º-A da Lei Federal 12.682/2012, a responsabilidade pelo processo de digitalização dos documentos físicos, garantindo perante este Cartório e terceiros, a sua autoria e integridade.

De acordo com o disposto no artigo 2º-A, §7º, da Lei Federal nº 12.682/2012, o documento em anexo, identificado individualmente em cada Código de Autenticação Digital¹ ou na referida sequência, poderá ser reproduzido em papel ou em qualquer outro meio físico.

Esta DECLARAÇÃO foi emitida em **10/06/2021 10:31:24 (hora local)** através do sistema de autenticação digital do Cartório Azevedo Bastos, de acordo com o Art. 1º, 10º e seus §§ 1º e 2º da MP 2200/2001, como também, o documento eletrônico autenticado contendo o Certificado Digital do titular do Cartório Azevedo Bastos, poderá ser solicitado diretamente a empresa M.K.R. COMERCIO DE EQUIPAMENTOS EIRELI ou ao Cartório pelo endereço de e-mail autentica@azevedobastos.not.br Para informações mais detalhadas deste ato, acesse o site <https://autdigital.azevedobastos.not.br> e informe o Código de Autenticação Digital

Esta Declaração é válida por **tempo indeterminado** e está disponível para consulta em nosso site.

¹**Código de Autenticação Digital:** 97042605207400206146-1 a 97042605207400206146-2

²**Legislações Vigentes:** Lei Federal nº 8.935/94, Lei Federal nº 10.406/2002, Medida Provisória nº 2200/2001, Lei Federal nº 13.105/2015, Lei Estadual nº 8.721/2008, Lei Estadual nº 10.132/2013, Provimento CGJ Nº 003/2014 e Provimento CNJ Nº 100/2020.

O referido é verdade, dou fé.

CHAVE DIGITAL

00005b1d734fd94f057f2d69fe6bc05bbdf6ed4fbe36eadf4f280ef68e418f2e1335cf88b7a1fa60f5eb9c49e94910b3b173abf25d363e3f7e7ab16fed237f3230082754836bf11b2c31a0fd3cb4b091



Presidência da República
Casa Civil
Medida Provisória Nº 2.200-2,
de 24 de agosto de 2001.





PREFEITURA MUNICIPAL DE PIRITIBA

SECRETARIA MUNICIPAL DA SAÚDE

Largo Genésio Pereira Lima, s/n, Centro, 44830-000

Piritiba/Ba – Tel/Fax.: (74) 3628-2123 secsaudepiritiba@hotmail.com

CNPJ 11412164/0001-42



ATESTADO DE CAPACIDADE TÉCNICA

Ao **FUNDO MUNICIPAL DE SAÚDE DE PIRITIBA**, estabelecida Lgo Genesio Pereira Lima, SN, centro, inscrito no CNPJ 11.412.164/0001-42, vem através deste documento, atestar a idoneidade técnica da empresa **M.K.R COMÉRCIO DE EQUIPAMENTOS EIRELLI**, inscrita no CNPJ sob o CNPJ. n.º **31.499.939/0001-76** e Inscrição Estadual n.º 177.427.143.110, de quem adquirimos 2 unidades de BALANCA ELETRONICA, MARCA LIDER, MOD. P-200C CAP. 200 KG DIV. 100 G ACO CARBONO 0,30 x 0,40 M LD 1050 NUMERO DE SERIE: 60092 E 60093.

Atestamos para os devidos fins que os equipamentos acima listados foram fornecidos e instalados pela empresa **M.K.R COMÉRCIO DE EQUIPAMENTOS EIRELLI**, estando atualmente em pleno funcionamento. Atestamos ainda que os mesmos executaram os serviços e venda satisfatoriamente e que os equipamentos atendem todas as funcionalidades descritas e propostas pelo fornecedor de maneira satisfatória e até o presente momento não há fatos que desabonem sua conduta e responsabilidade com as obrigações assumidas.

Para que produza efeito firmamos o presente atestado.

Piritiba, 06 de dezembro de 2018.

Antonio José da Veiga Marcelino
Secretário de Saúde

Antonio José da V. Marcelino
Secretário de Saúde
Decreto: 009/2017

TABELIONATO DE NOTAS CNPJ 0423.AB048662-6 Tribunal de Justiça do Estado de Bahia Ato Notarial ou de Registro	Reconheço a firma de <input checked="" type="checkbox"/> Por Semelhança <input type="checkbox"/> Por Autenticidade
	<i>Antonio José da Veiga Marcelino</i>
	O referido é verdade. Dou fé
	Piritiba-BA, 12 de 12 de 2018
<input type="checkbox"/> JULIANO JELLY D. M. ARRUDA TABELIA	Válido com selo Autêntico
<input checked="" type="checkbox"/> ESCREVENTE	

**REPÚBLICA FEDERATIVA DO BRASIL
ESTADO DA PARAÍBA
CARTÓRIO AZEVEDO BASTOS
FUNDADO EM 1888
PRIMEIRO REGISTRO CIVIL DE NASCIMENTO E ÓBITOS E PRIVATIVO DE CASAMENTOS, INTERDIÇÕES E TUTELAS DA COMARCA DE
JOÃO PESSOA**

Av. Epitácio Pessoa, 1145 Bairro dos Estados 58030-00, João Pessoa PB
Tel.: (83) 3244-5404 / Fax: (83) 3244-5484
http://www.azevedobastos.not.br
E-mail: cartorio@azevedobastos.not.br



DECLARAÇÃO DE SERVIÇO DE AUTENTICAÇÃO DIGITAL

O Bel. Válber Azevêdo de Miranda Cavalcanti, Oficial do Primeiro Registro Civil de Nascimentos e Óbitos e Privativo de Casamentos, Interdições e Tutelas com atribuição de autenticar e reconhecer firmas da Comarca de João Pessoa Capital do Estado da Paraíba, em virtude de Lei, etc...

DECLARA para os devidos fins de direito que, o documento em anexo identificado individualmente em cada *Código de Autenticação Digital*¹ ou na referida sequência, foi autenticados de acordo com as Legislações e normas vigentes².

DECLARO ainda que, para garantir transparência e segurança jurídica de todos os atos oriundos dos respectivos serviços de Notas e Registros do Estado da Paraíba, a Corregedoria Geral de Justiça editou o Provimento CGJPB N° 003/2014, determinando a inserção de um código em todos os atos notoriais e registrais, assim, cada Selo Digital de Fiscalização Extrajudicial contém um código único (por exemplo: **Selo Digital: ABC12345-X1X2**) e dessa forma, cada autenticação processada pela nossa Serventia pode ser confirmada e verificada tantas vezes quanto for necessário através do site do Tribunal de Justiça do Estado da Paraíba, endereço <http://corregedoria.tjpb.jus.br/selo-digital/>

A autenticação digital do documento faz prova de que, na data e hora em que ela foi realizada, a empresa **M.K.R. COMERCIO DE EQUIPAMENTOS EIRELI** tinha posse de um documento com as mesmas características que foram reproduzidas na cópia autenticada, sendo da empresa **M.K.R. COMERCIO DE EQUIPAMENTOS EIRELI** a responsabilidade, única e exclusiva, pela idoneidade do documento apresentado a este Cartório.

Esta DECLARAÇÃO foi emitida em **30/10/2019 15:49:08 (hora local)** através do sistema de autenticação digital do Cartório Azevedo Bastos, de acordo com o Art. 1º, 10º e seus §§ 1º e 2º da MP 2200/2001, como também, o documento eletrônico autenticado contendo o Certificado Digital do titular do Cartório Azevedo Bastos, poderá ser solicitado diretamente a empresa **M.K.R. COMERCIO DE EQUIPAMENTOS EIRELI** ou ao Cartório pelo endereço de e-mail autentica@azevedobastos.not.br

Para informações mais detalhadas deste ato, acesse o site <https://autdigital.azevedobastos.not.br> e informe o *Código de Consulta desta Declaração*.

Código de Consulta desta Declaração: 1132521

A consulta desta Declaração estará disponível em nosso site até **30/10/2020 15:48:47 (hora local)**.

¹**Código de Autenticação Digital:** 97041212181336320202-1

²**Legislações Vigentes:** Lei Federal n° 8.935/94, Lei Federal n° 10.406/2002, Medida Provisória n° 2200/2001, Lei Federal n° 13.105/2015, Lei Estadual n° 8.721/2008, Lei Estadual n° 10.132/2013 e Provimento CGJ N° 003/2014.

O referido é verdade, dou fé.

CHAVE DIGITAL

00005b1d734fd94f057f2d69fe6bc05b8fbda695e21cb5205e8f4cb3bad1277fb1e968f285a5af442b19018ed5fe6bd30082754836bf11b2c31a0fd3cb4b09113c64b6ecd678b509019fb61ead757bc

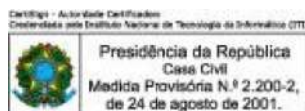



PREFEITURA MUNICIPAL DE PIRITIBA

CONTRATO DE FORNECIMENTO Nº. 295/2018
Pregão Presencial nº. 33/2018

CONTRATO QUE ENTRE SI FAZEM DE UM LADO O FUNDO MUNICIPAL DE SAÚDE DE PIRITIBA E DO OUTRO A EMPRESA M.K.R COMÉRCIO DE EQUIPAMENTOS EIRELI EPP.

Contrato que entre si celebram de um lado o **FUNDO MUNICIPAL DE SAÚDE DE PIRITIBA, ESTADO DA BAHIA**, situada no Largo Genésio Pereira Lima, S/Nº, Piritiba - Bahia, inscrita no Cadastro Nacional de Pessoa Jurídica sob nº 11.412.164/0001-42, neste ato representado pelo seu Gestor Sr. **ANTONIO JOSÉ DA VEIGA MARCELINO**, brasileiro, maior, Agente Político, portador do CPF Nº. 397.387.795-53 e RG. Nº 02487455 81 – SSP-BA, daqui por diante designada **CONTRATANTE**, e de outro lado a Empresa **M.K.R COMÉRCIO DE EQUIPAMENTOS EIRELI EPP**, CNPJ nº 31.499.939/0001-76, sediada à Avenida Marechal Mascarenhas de Moraes, nº 88, Sala B, Araçatuba, Estado de São Paulo, neste ato representada pela Srª. **KAREN CRISTIANE RIBEIRO STANICHESKI**, portadora da Carteira de Identidade nº 27.601.293-8, SSP/SP e CPF nº 277.277.558-50, daqui por diante designada simplesmente **CONTRATADA**, tem justo e acertado o seguinte:

CLÁUSULA PRIMEIRA- DO OBJETO

1.1 Constitui objeto do presente o fornecimento de materiais permanentes para unidades de atenção especializada em saúde do município de Piritiba, de acordo com os quantitativos e especificações constantes do Anexo I do Pregão Presencial nº 33/2018 e Planilha abaixo:

ITEM	DISCRIMINAÇÃO	UND	MARCA	QUANT	VALOR UNIT	VALOR TOTAL
1	BALANÇA ANTOPOMÉTRICA – MODO DE OPERAÇÃO DIGITAL CAPACIDADE ADULTO	UND	Líder	02	990,00	1.980,00
Total:						R\$ 1.980,00

1.2 O objeto desta cláusula está discriminado no Edital do Pregão Presencial nº 33/2018 e seus anexos, que constituem partes integrantes deste Contrato para todos os efeitos legais, independentemente de transcrição.

CLÁUSULA SEGUNDA - DAS OBRIGAÇÕES

PARÁGRAFO PRIMEIRO - DAS OBRIGAÇÕES DA CONTRATADA

Constituem obrigações da CONTRATADA:

2.1. A licitante vencedora ficará obrigada a:

2.1.1 Executar o objeto contratado com elevada qualidade após ordem de fornecimento;

2.1.2 Fornecer os materiais solicitados nos locais determinados pela Secretaria requisitante;

Rua Francisco Horácio Sampaio, s/n. Cep:44830-000. Piritiba-BA- Tel.:74-3628-2153
CNPJ: 13.795.786/0001-22



PREFEITURA MUNICIPAL DE PIRITIBA

CLÁUSULA QUARTA - DO PAGAMENTO

- 4.1. O pagamento será efetuado, pela Prefeitura, no prazo, valor e condições estabelecidas no Contrato, em até 30 dias após o recebimento da Nota Fiscal/Fatura atestada.
- 4.2. Havendo erro na Nota Fiscal/Fatura ou descumprimento das condições pactuadas, no todo ou em parte, a tramitação da Nota Fiscal/Fatura será suspensa para que a CONTRATADA tome as providências necessárias à sua correção. Passará a ser considerado, para efeito de pagamento, a data de reapresentação do documento em questão, corrigido e atestado.

CLÁUSULA QUINTA- DAS PENALIDADES

PARÁGRAFO PRIMEIRO-A CONTRATADA estará sujeita às sanções previstas na Lei Federal 8666/93. A multa aplicada para a inexecução do contrato terá os seguintes limites máximos:

- 5.1. 10% (dez por cento) sobre o valor do contrato, em caso de descumprimento total da obrigação, inclusive no de recusa do adjudicatário em firmar o contrato, ou ainda na hipótese de negar-se a efetuar o reforço da caução, dentro de 10 (dez) dias contados da sua convocação;
- 5.2. 2 % (dois por cento) ao dia, até o 30º (trigésimo) dia corrido de atraso no fornecimento, sobre o valor do fornecimento não realizado;

PARÁGRAFO SEGUNDO: O valor correspondente a multas ou indenizações contratuais será descontado da fatura que a contratada tiver a receber.

CLÁUSULA SEXTA – DO PRAZO DE EXECUÇÃO E VIGÊNCIA

6.1 Este Contrato terá o prazo de execução e vigência até 31/12/2018, com início a partir da data de assinatura do presente contrato, podendo ser prorrogado mediante Termo Aditivo.

CLÁUSULA SÉTIMA - DA RESCISÃO

PARÁGRAFO PRIMEIRO - Considerar-se-á extinto o Contrato nas seguintes hipóteses, sempre garantido à CONTRATADA o amplo direito de defesa:

- 7.1 Término do prazo de vigência contratual.
- 7.2 Rescisão unilateral, por inexecução contratual, nos termos do artigo 78 da Lei nº 8.666/93 ou por inadimplemento das obrigações financeiras por parte da CONTRATADA, nos termos que dispõe o Edital.
- 7.3 Rescisão amigável ou judicial, nos termos dos incisos II e III do artigo 79 da Lei 8.666/93;

Rua Francisco Horácio Sampaio, s/n. Cep:44830-000. Piritiba-BA- Tel.:74-3628-2153
CNPJ: 13.795.786/0001-22





PREFEITURA MUNICIPAL DE PIRITIBA

3. São partes integrantes deste Contrato o Pregão Presencial nº 33/2018, incluindo as condições ali estabelecidas e as correções e esclarecimentos feitos durante o processo licitatório, bem como as Propostas de Preço da CONTRATADA, além dos Anexos ao Edital Pregão Presencial nº 33/2018.

4. Os materiais objeto deste Contrato serão fornecidos de forma adequada e entregue no local indicado pela Secretaria requisitante.

CLÁUSULA DÉCIMA SEGUNDA - DO FORO

12.1 Fica eleito o Foro da Comarca de Piritiba para dirimir as questões decorrentes deste Contrato, excluindo-se qualquer outro, por mais privilegiado que seja.

12.2 E por assim estarem acordes, assinam este Contrato, em 03 (três) vias, as partes contratantes, na presença das testemunhas abaixo firmadas.

Piritiba - Bahia, 05 de Novembro de 2018.

PREFEITURA MUNICIPAL DE PIRITIBA
SAMUEL OLIVEIRA SANTANA
 Prefeito



FUNDO MUNICIPAL DE SAÚDE
ANTONIO JOSÉ DA VEIGA MARCELINO
 Contratante

Antonio Jose da Veiga Marcelino
 Secretario Municipal de Saude
 Decreto 009/2017

M.K.R COMÉRCIO DE EQUIPAMENTOS EIRELI EPP
KAREN CRISTIANE RIBEIRO STANICHESKI
 Contratada

TESTEMUNHAS:

1-

 CPF: 766.221.007-35

2-

 CPF: 915198885-20

PRIMEIRO REGISTRO CIVIL DE NASCIMENTO E ÓBITOS E PRIVATIVO DE CASAMENTOS, INTERDIÇÕES E TUTELAS DA COMARCA DE JOÃO PESSOA

Av. Epitácio Pessoa, 1145 Bairro dos Estados 58030-00, João Pessoa PB
Tel.: (83) 3244-5404 / Fax: (83) 3244-5484
<http://www.azevedobastos.not.br>
E-mail: cartorio@azevedobastos.not.br



DECLARAÇÃO DE SERVIÇO DE AUTENTICAÇÃO DIGITAL

O Bel. Válber Azevêdo de Miranda Cavalcanti, Oficial do Primeiro Registro Civil de Nascimentos e Óbitos e Privativo de Casamentos, Interdições e Tutelas com atribuição de autenticar e reconhecer firmas da Comarca de João Pessoa Capital do Estado da Paraíba, em virtude de Lei, etc...

DECLARO ainda que, para garantir transparência e segurança jurídica de todos os atos oriundos da atividade Notarial e Registral no Estado da Paraíba, foi instituído pela Lei nº 10.132, de 06 de novembro de 2013, a aplicação obrigatória de um Selo Digital de Fiscalização Extrajudicial em todos os atos de notas e registro, composto de um código único (por exemplo: Selo Digital: ABC12345-X1X2) e dessa forma, cada autenticação processada pela nossa Serventia pode ser verificada e confirmada tantas vezes quanto for necessário através do site do Tribunal de Justiça do Estado da Paraíba, endereço <https://corregedoria.tjpb.jus.br/selo-digital/>.

A autenticação digital do documento faz prova de que, na data e hora em que ela foi realizada, a empresa EMPRESA tinha posse de um documento com as mesmas características que foram reproduzidas na cópia autenticada, sendo da empresa EMPRESA a responsabilidade, única e exclusiva, pela idoneidade do documento apresentado a este Cartório.

Nesse sentido, declaro que a EMPRESA assumiu, nos termos do artigo 8º, §1º, do Decreto nº 10.278/2020, que regulamentou o artigo 3º, inciso X, da Lei Federal nº 13.874/2019 e o artigo 2º-A da Lei Federal 12.682/2012, a responsabilidade pelo processo de digitalização dos documentos físicos, garantindo perante este Cartório e terceiros, a sua autoria e integridade.

De acordo com o disposto no artigo 2º-A, §7º, da Lei Federal nº 12.682/2012, o documento em anexo, identificado individualmente em cada Código de Autenticação Digital¹ ou na referida sequência, poderá ser reproduzido em papel ou em qualquer outro meio físico.

Esta DECLARAÇÃO foi emitida em **12/01/2021 11:30:39 (hora local)** através do sistema de autenticação digital do Cartório Azevedo Bastos, de acordo com o Art. 1º, 10º e seus §§ 1º e 2º da MP 2200/2001, como também, o documento eletrônico autenticado contendo o Certificado Digital do titular do Cartório Azevedo Bastos, poderá ser solicitado diretamente a empresa EMPRESA ou ao Cartório pelo endereço de e-mail autentica@azevedobastos.not.br Para informações mais detalhadas deste ato, acesse o site <https://autdigital.azevedobastos.not.br> e informe o Código de Autenticação Digital

Esta Declaração é válida por **tempo indeterminado** e está disponível para consulta em nosso site.

¹**Código de Autenticação Digital:** 97040909191200040588-1 a 97040909191200040588-3

²**Legislações Vigentes:** Lei Federal nº 8.935/94, Lei Federal nº 10.406/2002, Medida Provisória nº 2200/2001, Lei Federal nº 13.105/2015, Lei Estadual nº 8.721/2008, Lei Estadual nº 10.132/2013, Provimento CGJ N° 003/2014 e Provimento CNJ N° 100/2020.

O referido é verdade, dou fé.

CHAVE DIGITAL

00005b1d734fd94f057f2d69fe6bc05beb322762020e4d7022367d47160f358b3939749ff02f9d82dc39cd985714cece023e481f18a12570cb5cbbb3c14b9a343
0082754836bf11b2c31a0fd3cb4b091



Presidência da República
Casa Civil
Medida Provisória Nº 2.200-2,
de 24 de agosto de 2001.





Imagem meramente ilustrativa.

A Líder Balanças traz a linha P150C/P180C/P200C/P300C, a qual é composta de balança digital e antropômetro, um produto de alta tecnologia, excelente qualidade e confiabilidade, além de possuir grande facilidade de uso e precisão. Nosso produto foi criado obedecendo as mais rigorosas normas técnicas e está aliado a uma experiência no mercado de mais de seis décadas, dedicadas exclusivamente à medição de massa e aplicadas à satisfação das necessidades de nossos clientes.

As balanças P150C/P180C/P200C/P300C são compostas por um sistema eletrônico dedicado a operações de pesagem. A medição de altura é realizada através de régua antropométrica, indicada para uso em pessoas, sendo de fabricação totalmente nacional. Ela é ideal para ser utilizada em clínicas médicas, farmácias, drogarias, hospitais, academias, residências, etc.

É um equipamento construído com, célula de carga central, com 5 limitadores de proteção contra sobrecarga podendo chegar até 150% da capacidade sem danos ao sensor, o sistema conta com correção automática de temperatura, inibindo totalmente possíveis erros na medição. É um produto fabricado em aço carbono, equipada com pés de borracha ajustáveis ao solo, display de LED vermelho ou LCD de fácil leitura, 6 dígitos e 14,2mm estão presentes inúmeros recursos de software totalmente configuráveis.

P150C/P180C/P200C/P300C balança antropométrica, para 150 a 300kg

Principais benefícios

- Facilidade de instalação e operação;
- Sistema de medida de peso central que minimiza o erro de canto e a variação de peso com a temperatura;
- Simplicidade, robustez e baixo custo de manutenção;
- Baixo consumo de energia;
- Assistência técnica em todo o Brasil;

Este produto foi desenvolvido sob um rigoroso critério de precisão, conforme Portaria 236/94 do INMETRO e foi projetado para acelerar o ritmo e desempenho de trabalhos com cuidados de animais em consultórios, clínicas e haras, com absoluta segurança e confiabilidade, podendo atender a todas as demandas e necessidades, possuindo ainda diversas funções automáticas, as quais agilizam ainda mais os processos, tornando as tarefas do dia a dia mais rápidas e precisas.

Especificações Gerais		
Classe de exatidão	Classe III, conforme portaria 236/94 do INMETRO.	
Divisão mínima	50 a 100g	
Capacidade	Modelo P150C 150kg; Modelo P180C 180kg; Modelo P200C 200kg; Modelo P300C 300kg;	
Display	Tipo Led 6 dígitos, 7 segmentos mais ponto decimal. Dimensões do dígito 14,2mm x 9,8mm; Tipo LCD* (liquid cristal display) 6 dígitos, 7 segmentos mais ponto decimal. Dimensões do dígito 15mm x 7,0mm;	
Indicador	Com acabamento em ABS ou aço inoxidável*, com as seguintes dimensões: A 95 x L 185 x P 47 (Versão em ABS) A 93 x L 182 x P 47 (Versão em aço inoxidável*) A = Altura, L = Largura e P = Profundidade.	
Acabamento/Estrutura	Fabricada em aço carbono ou em aço inoxidável* 304 com piso em borracha antiderrapante, sistema de controle (terminal) em ABS ou aço inoxidável* 304, possuindo ainda a régua antropométrica com escala de 1,00m a 2,10m, conforme detalhes abaixo, podendo ainda ser personalizada conforme as necessidades dos clientes.	
	Indicador	Com acabamento em ABS ou aço inoxidável* 304, com as seguintes dimensões: A 95 x L 185 x P 47 (Versão em ABS) A 93 x L 182 x P 47 (Versão em aço inoxidável*) A = Altura, L = Largura e P = Profundidade.
	Teclado	Membrana com 4 teclas de fácil digitação, resistência mecânica > 1.000.000 toques por tecla + tecla/botão liga-desliga.
	Coluna*	Coluna com 1m* de comprimento.
	Base	A 120 x L 300 x P 400 até A 120 x L 500 x P 600 (em aço carbono ou inoxidável* 304); A = Altura, L = Largura e P = Profundidade. Nota: Conforme a tabela de dimensões no final deste folder, sendo que outras medidas podem ser feitas de acordo com a solicitação e necessidades do cliente.
	Plataforma	A plataforma de pesagem é feita em PP (polipropileno), porém, pode ser aço carbono* ou aço inoxidável* 304, todas com piso em borracha antiderrapante.
	Braço antropométrico	Em PP (polipropileno).
	Régua antropométrica	Em aço carbono ou alumínio*.
	Pintura	Quando com partes em aço carbono, com pintura na cor branca sem textura ou pintura eletrostática na cor cinza* claro (texturizada). Demais cores ou personalizações no produto podem ser feitas sob consulta.
	Pés	Pés com sistema de regulagem de altura, visando um perfeito nivelamento do produto.
Grau de Proteção	IP40 (NBR6146).	
Alimentação	Alimentação universal (90 ~ 240Vca, 50/60Hz), consumo de 1,5W. Alimentação com bateria* (consumo de 7W, durante o carregamento), consultar a fabricação.	
Bateria*	Bateria interna de 3,6V @ com autonomia de bateria de 50 horas.	
Condições ambientais	Temperatura de operação -10° ~ 50°C Umidade relativa do ar 10% ~ 95% sem condensação	
Peso total	30kg;	
Altura total do conjunto	1300mm (1,30m), com o braço antropométrico recolhido.	
Indicações	Zero, líquido, bateria* e valor medido.	
Aprovação	Lacre de segurança emitido pelo INMETRO.	

* Itens opcionais e fornecidos conforme as necessidades do cliente.

Características de Software e Funções	
Manutenção de Zero	Auto Zero ao ligar
Sistema de pesagem	Possui o sistema de medida de peso central, o qual minimiza o erro de canto e variações de peso com a variação da temperatura.
Função mamãe bebê	Com esta função, o primeiro peso a subir na balança é zerado e o indicador de TARA fica ligado, assim que o segundo peso “entra” na pesagem o mesmo passa a ser exibido no display, sendo o processo reiniciado assim que o peso total é removido da balança.
Sobrepeso	Indicação de sobrecarga, quando o peso estiver acima da capacidade máxima calibrada mais nove divisões.
Subpeso	Indicação de subcarga, quando o peso estiver abaixo da capacidade máxima negativa calibrada, o display irá indicar subcarga.
Som do painel*	Função configurável*, que permite habilitar ou não o som emitido ao serem pressionadas as teclas do painel.
Tara	Possui as funções de Tara manual e automática.
Tipo de operação	Pesagem contínua ou Tara automática.

Itens Opcionais	
Display	Tipo LED na montagem convencional, com possibilidade de montagem em LCD (sob consulta).
Indicador	Com possibilidade de montagem em aço inoxidável 304, com a possibilidade de montagem com outros tipos de aço inox (sob consulta), conforme as necessidades do cliente.
Base	Com possibilidade de montagem em aço inoxidável 304, com a possibilidade de montagem com outros tipos de aço inox (sob consulta), conforme as necessidades do cliente.
Régua antropométrica	Com possibilidade de montagem em alumínio.
Plataforma	Com possibilidade de montagem em aço carbono ou em aço inoxidável 304, com a possibilidade de montagem com outros tipos de aço inox (sob consulta), conforme as necessidades do cliente.
Coluna	Com tamanho disponível de 1,0m, devido a utilização da régua antropométrica o dimensional da coluna não pode ser inferior;
Som do painel	Esta função é opcional com a utilização do indicador LD1050, no LD2051 é padrão;
Bateria	O produto pode ser montado com bateria interna para alimentação.
Capacidades	150kg, 180kg, 200kg e 300kg;

Sistema de entrada e medição	
Células	Sistema de trabalho Compressão Grau de proteção IP66 Nota: uma célula de carga;
Tipo	Resistiva, 1, 2 e 3mV/V e 35 a 2000 ohms.

Principais aplicações, carga da bateria e observações de uso	
Pesagem	Pesagem e medição de pessoas em clínicas médicas, academias, farmácias, drogarias, hospitais, residências, etc.
Carga da bateria	Os modelos de balanças que estiverem equipados com bateria interna no indicador, requerem um tempo de carga para a bateria de 6:00h. Neste período, a balança pode ou não estar ligada (com display aceso ou realizando pesagens), porém, deve estar conectada a tomada da rede de energia elétrica, o que garantirá o carregamento da bateria neste período.
Observações de uso	Para que o produto funcione corretamente, verifique todos os detalhes contidos nestas informações técnicas. Não deve haver nada encostado na parte inferior da balança nem em sua superfície durante a pesagem. Mantenha-a sempre limpa, evitando lugares úmidos, calor excessivo e produtos químicos. Recomendamos também nunca utilizar abrasivos, produtos corrosivos ou qualquer tipo de solvente químico para a limpeza do conjunto, pois isto poderá danificar o seu produto. Para limpá-la use pano umedecido e sabão neutro. Em caso de dúvidas, sempre consulte a nossa equipe técnica para auxiliá-lo.
NOTA:	A régua antropométrica não é aferida pelo INMETRO. O INMETRO verifica e lacra o sistema de medição de peso.

O produto não pode ser utilizado em ambientes com atmosferas explosivas e/ou inflamáveis e também não deve ser instalado em outros ambientes que estejam fora de suas especificações nominais contidas neste folder ou manual do produto. Nunca deixe um peso sobre a plataforma da balança, quando a mesma não estiver sendo utilizada. O teclado foi desenhado e projetado para ser pressionado com os dedos, não devendo ser pressionado de outras formas, sendo que sua vida útil diminui drasticamente se for pressionado com objetos metálicos e/ou pontiagudos, desta forma, evite o mau uso de seu equipamento.

Dimensional e capacidades detalhado

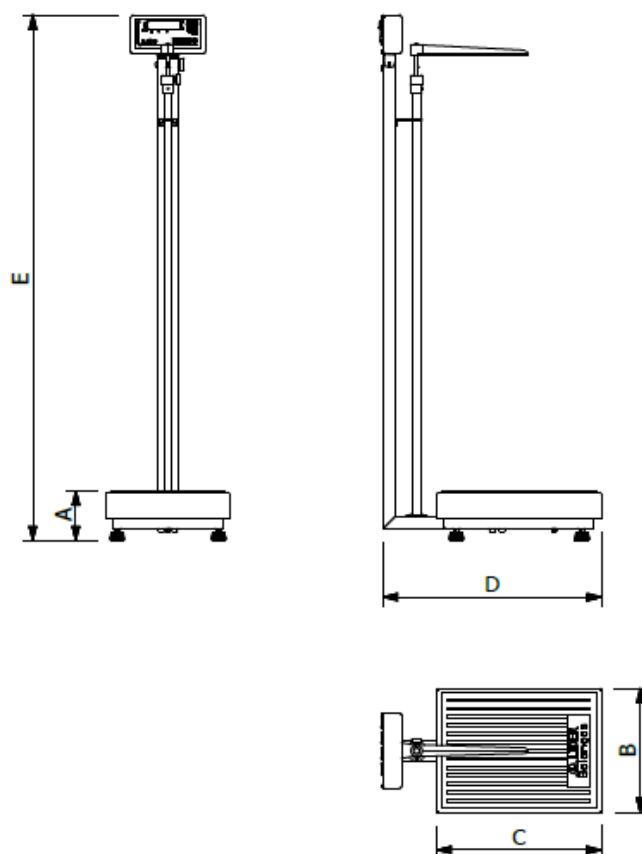

Dimensões (cm)	Dimensões da plataforma					Peso (kg)	Capacidade e divisão mínimas			
	A (mm)	B (mm)	C (mm)	D (mm)	E (mm)		150kg (div 50g)	180kg (div 50g)	200kg (div 50g)	300kg (div 100g)
30 x 40	120	300	400	540	1300	16	X	X	X	X
34 x 40	120	340	400	540	1300	17	X	X	X	X
40 x 40	120	400	400	540	1300	19	X	X	X	X
40 x 50	120	400	500	640	1300	21	X	X	X	X
40 x 60	120	400	600	740	1300	23	X	X	X	X
44 x 60	120	440	600	740	1300	24	X	X	X	X
50 x 60	120	500	600	740	1300	26	X	X	X	X

Outras dimensões e capacidades sob consulta.

Obs: O presente catálogo não comporta todas as possibilidades e especificações disponíveis do produto, sendo que há outras possibilidades, especificações especiais, alterações de acessórios e personalização sob consulta.

Garantia

Garantia de 12 meses, conforme termo existente na proposta comercial.

Não rompa o lacre nem abra a sua balança. Você poderá pôr em risco o seu funcionamento e perder a garantia Líder Balanças, além de poder sofrer multa e interdição pelo órgão fiscalizador metrológico – IPEM / INMETRO;

Detalhes técnicos sobre o produto podem ser obtidos diretamente no site da Líder Balanças, em: <http://www.liderbalancas.com.br>, ou através do e-mail: lider@liderbalancas.com.br.



Sistema de Cadastramento Unificado de Fornecedores - SICAF

Declaração

Declaramos para os fins previstos na Lei nº 8.666, de 1993, conforme documentação registrada no SICAF, que a situação do fornecedor no momento é a seguinte:

Dados do Fornecedor

CNPJ: 43.352.606/0001-07
Razão Social: MORETI DISTRIBUIDORA DE PRODUTOS MEDICOS E ODONTOLOGICOS LTDA
Nome Fantasia: MORETI DISTRIBUIDORA
Situação do Fornecedor: Credenciado Data de Vencimento do Cadastro: 16/01/2025
Natureza Jurídica: SOCIEDADE EMPRESÁRIA LIMITADA
MEI: Não
Porte da Empresa: Empresa de Pequeno

Ocorrências e Impedimentos

Ocorrência: Nada Consta
Impedimento de Licitar: Nada Consta
Ocorrências Impeditivas indiretas: Nada Consta
Vínculo com "Serviço Público": Nada Consta

Níveis cadastrados:

Automática: a certidão foi obtida através de integração direta com o sistema emissor. Manual: a certidão foi inserida manualmente pelo fornecedor.

I - Credenciamento**II - Habilitação Jurídica****III - Regularidade Fiscal e Trabalhista Federal**

Receita Federal e PGFN	Validade:	11/06/2024	Automática
FGTS	Validade:	01/02/2024	Automática
Trabalhista (http://www.tst.jus.br/certidao)	Validade:	30/01/2024	Automática

IV - Regularidade Fiscal Estadual/Distrital e Municipal

Receita Estadual/Distrital	Validade:	02/05/2024
Receita Municipal	Validade:	02/02/2024

VI - Qualificação Econômico-Financeira

Validade:	30/04/2024
-----------	------------

Para: Prefeitura do Município de Marmeleiro

Pregão eletrônico nº 103/2023

Item	Qde	UN	Produto	\$ unit	\$ total
20	06	Un.	Estetoscópio pediátrico com duas olivas maleáveis de borracha macia ou similar, com sistema de fixação sem rosca formato duo- Sonic que permita ausculta de sons de baixa e alta frequência, com audibilidade de 20 a 500 Hz, podendo ocorrer variação de até 10 Hz para o menor valor e de até 20 Hz para o maior valor. O diafragma deverá possuir uma espessura entre 200 e 350 micra e deverá conter anel não frio flexível e consistente, facilitando sua limpeza. Borda do sino com proteção de borracha macia e consistente. Na extremidade proximal deverá possuir mola na junção dos tubos auriculares, permitindo flexibilidade e distensibilidade, proporcionando adaptação suave das olivas nos condutos auditivos externos. Deverá ser entregue em embalagem individual. Garantia de no mínimo um (1) ano. Apresentar Registro no MS/ANVISA, Manual e Catálogo em português e assistência técnica local comprovada. Marca: Advantive. RMS: 10296900044.	15,60	93,60
22	19	Un.	Lanterna Clínica para Exames com Lâmpada de halogênio, iluminação mais clara para destacar a cor real do tecido, construída em estrutura metálica, alimentada por duas pilhas AAA (palito), protetor para lâmpada e ajuste de foco, botão liga/desliga. Medida: 14 cm de comprimento. Marca: Bioland. Produto isento de Anvisa.	18,20	345,80
46	20	Un.	Material Clínico: cabo para espelho de aço inoxidável - autoclavável Espelho bucal nº 5 de aço inoxidável - autoclavável Sonda exploradora nº 5 de aço inoxidável- autoclavável Sonda odontológica milimetrada OMS de aço inoxidável - autoclavável. Pinça para algodão de aço inoxidável - autoclavável Espátula nº 01 de aço inoxidável - autoclavável Seringa Carpule com refluxo de aço inoxidável - autoclavável	305,00	6.100,00

		Escavador de dentina nº 11 de aço inox - autoclavável Material para ART Cortante de Black duplo nº 14/15 Espátula de plástico para ionômero Aplicador de hidróxido de cálcio duplo de aço inox - autoclavável Porta matriz metálico tofflemire adulto de aço inox - autoclavável Tesoura Goldman Fox reta de 13 cm de aço inox- autoclavável Escavador de dentina nº 17 de aço inox - autoclavável Escavador de dentina nº 20 de aço inox - autoclavável Cabo de bisturi nº 3 de aço inox- autoclavável Holleback 3 S de aço inox- autoclavável. Marca: Golgran		
Total da proposta:		R\$ 6.538,40 (Seis mil, quinhentos e trinta e nove reais e quarenta centavos)		

CONDIÇÕES GERAIS DE FORNECIMENTO:

Validade da proposta:	60 dias
Prazo de entrega:	15 dias
Condições de pagamento:	Conforme edital
Frete, impostos e demais encargos:	Incluso nos preços
CNPJ:	43.352.606/0001-07
E-mail:	prepara.negocios@gmail.com / 43-999940912
Dados bancários:	Banco do Brasil - ag 0520-7 c/c: 24.881-9
Dados do responsável pelo contrato:	Cleodimar Donizete Moreti
CPF e RG:	025.437.249-07 - 6.423.373-4 - SSP Pr.

Loanda, 24 de janeiro de 2.024.

CLEODIMAR

DONIZETE

MORETI:0254372

4907

Assinado de forma digital

por CLEODIMAR

DONIZETE

MORETI:02543724907

Dados: 2024.01.30

08:50:50 -03'00'

Cleodimar Donizete Moreti

CPF: 025.437.249-07

1

**MORETI DISTRIBUIDORA DE PRODUTOS MÉDICOS E
ODONTOLÓGICOS LTDA
PRIMEIRA ALTERAÇÃO E CONSOLIDAÇÃO DO CONTRATO SOCIAL
NIRE – 41601122147
CNPJ – 43.352.606/0001-07**

CLEODIMAR DONIZETE MORETI, brasileiro, casado sob o regime de comunhão parcial de bens, nascido em 06/10/1976, empresário, CPF sob n.º 025.437.249-07 e portador da cédula de Identidade Civil RG sob n.º 6.423.373-4 SESP/PR, residente e domiciliado na cidade de Loanda – Estado do Paraná, na Rua Napoleão Laureano, n.º 99 – Vila União - CEP 87.900-000. Único sócio da Empresa Limitada Unipessoal que gira sob o nome empresarial de **MORETI DISTRIBUIDORA DE PRODUTOS MÉDICOS E ODONTOLÓGICOS LTDA** na cidade de Loanda – Estado do Paraná, na Rua Prudente de Moraes, n.º 418 – Sala B – Centro – CEP 87.900-000 – com contrato social arquivado na Junta Comercial do Paraná, sob n.º 41601122147 em data de 31/08/2021 e inscrita no CNPJ (MF) sob n.º 43.352.606/0001-07, resolve modificar o primitivo ato constitutivo e posteriores alterações pelo presente instrumento de alteração e consolidação contratual:

CLÁUSULA PRIMEIRA

A sede da empresa localizada na cidade de Loanda – Estado do Paraná, na Rua Prudente de Moraes, n.º 418 – Sala B – Centro – CEP 87.900-000 **fica transferida para** Avenida São Paulo, n.º 1504 – Centro – CEP 87.900-000 – na cidade de Loanda – Estado do Paraná.

CLÁUSULA SEGUNDA

A vista da modificação ora ajustada e em consonância com o que determina o art. 2.031 da Lei n.º 10.406/2002, os sócios RESOLVEM, por este instrumento, atualizar e consolidar o ato constitutivo, tornando assim sem efeito, a partir desta data as cláusulas e condições contidas no contrato primitivo que, adequado às disposições da referida Lei n.º 10.406/2002 aplicáveis a este tipo societário, passa a ter a seguinte redação:

**CONSOLIDAÇÃO DO CONTRATO SOCIAL
MORETI DISTRIBUIDORA DE PRODUTOS MÉDICOS E
ODONTOLÓGICOS LTDA
NIRE – 41601122147
CNPJ – 43.352.606/0001-07**

CLEODIMAR DONIZETE MORETI, brasileiro, casado sob o regime de comunhão parcial de bens, nascido em 06/10/1976, empresário, CPF sob n.º 025.437.249-07 e portador da cédula de Identidade Civil RG sob n.º 6.423.373-4 SESP/PR, residente e domiciliado na cidade de Loanda – Estado do Paraná, na Rua Napoleão Laureano, n.º 99 – Vila União - CEP 87.900-000. Único sócio da Empresa Limitada Unipessoal que gira sob o nome empresarial de **MORETI DISTRIBUIDORA DE PRODUTOS MÉDICOS E ODONTOLÓGICOS LTDA** na cidade de Loanda – Estado do Paraná, na Avenida São Paulo, n.º 1504 – Centro – CEP 87.900-000 – com contrato social arquivado na Junta Comercial do Paraná, sob n.º 41601122147 em data de 31/08/2021 e inscrita no CNPJ (MF) sob n.º 43.352.606/0001-07, promove a Consolidação Contratual, conforme as cláusulas a seguir:

2

**MORETI DISTRIBUIDORA DE PRODUTOS MÉDICOS E
ODONTOLÓGICOS LTDA
PRIMEIRA ALTERAÇÃO E CONSOLIDAÇÃO DO CONTRATO SOCIAL
NIRE – 41601122147
CNPJ – 43.352.606/0001-07**

1ª A sociedade gira sob o nome empresarial de **MORETI DISTRIBUIDORA DE PRODUTOS MÉDICOS E ODONTOLÓGICOS LTDA** na cidade de Loanda – Estado do Paraná, na Avenida São Paulo, n.º 1504 – Centro – CEP 87.900-000.

Parágrafo único: Nos termos da Instrução Normativa DREI n.º 63, de 11 de Junho de 2019, a sociedade permanecerá UNIPESSOAL.

2ª O objeto social da empresa é Comércio atacadista de produtos odontológicos; Comércio atacadista de instrumentos e materiais para uso médico, cirúrgico, hospitalar e de laboratórios; Comércio atacadista de máquinas, aparelhos e equipamentos para uso odonto-médico-hospitalar; partes e peças; Comércio atacadista de próteses e artigos de ortopedia; Comércio atacadista e varejista de produtos saneantes domissanitários e Comércio atacadista de artigos descartáveis em geral.

3ª O capital social é de R\$ 110.000,00 (Cento e dez mil reais) divididos em 110.000 (Cento e dez mil) quotas de valor nominal R\$ 1,00 (dez reais), integralizadas em moeda corrente do País, pelos sócios:

SOCIO	QUOTAS	R\$
CLEODIMAR DONIZETE MORETI	110.000	110.000,00
TOTAL	110.000	110.000,00

4ª A sociedade iniciou suas atividades em 27 de Agosto de 2021 e seu prazo de duração é indeterminado.

5ª As quotas são indivisíveis e não poderão ser cedidas ou transferidas a terceiros sem o consentimento do outro sócio, a quem fica assegurado, em igualdade de condições e preço direito de preferência para a sua aquisição se postas à venda, formalizando, se realizada a cessão delas, a alteração contratual pertinente.

6ª A responsabilidade de cada sócio é restrita ao valor de suas quotas, mas todos respondem solidariamente pela integralização do capital social.

7ª A administração da sociedade caberá a **CLEODIMAR DONIZETE MORETI** com os poderes e atribuições de administrador, autorizado o uso em conjunto do nome empresarial, vedado, no entanto, em atividades estranhas ao interesse social ou assumir obrigações seja em favor de qualquer dos quotistas ou de terceiros, bem como onerar ou alienar bens imóveis da sociedade, sem autorização do outro sócio.

3

**MORETI DISTRIBUIDORA DE PRODUTOS MÉDICOS E
ODONTOLÓGICOS LTDA
PRIMEIRA ALTERAÇÃO E CONSOLIDAÇÃO DO CONTRATO SOCIAL
NIRE – 41601122147
CNPJ – 43.352.606/0001-07**

Parágrafo Primeiro: Faculta-se aos administradores, atuando sempre isoladamente, constituir, em nome da sociedade, procuradores para o período determinado, devendo o instrumento de mandato especificar os atos e operações a serem praticados.

Parágrafo Segundo: Poderão ser designados não sócios, obedecendo ao disposto do Artigo 1061 da Lei nº. 10.406/2002, ou seja, a designação deles dependerá da unanimidade dos sócios, enquanto o capital social não estiver integralizado, e dois terços, no mínimo, após a integralização.

8ª Ao término de cada exercício social, em 31 de dezembro, os administradores prestarão contas justificadas de sua administração, procedendo à elaboração do inventário, do balanço patrimonial e do balanço de resultado econômico, cabendo aos sócios, na proporção de suas quotas, os lucros ou perdas apuradas.

9ª Nos quatro meses seguintes ao término do exercício social, os sócios deliberarão sobre as contas e designarão administradores quando for o caso.

10ª A sociedade poderá a qualquer tempo, abrir ou fechar filial ou outra dependência, mediante alteração contratual assinada por todos os sócios.

11ª Os sócios poderão, de comum acordo, fixar uma retirada mensal, a título de "pro labore", observadas as disposições regulamentares pertinentes.

12ª Falecendo ou interditado qualquer sócio, a sociedade continuará suas atividades com os herdeiros, sucessores e o incapaz. Não sendo possível ou inexistindo interesse destes ou dos sócios remanescentes, o valor de seus haveres será apurado e liquidado com base na situação patrimonial da sociedade, à data da resolução, verificada em balanço especialmente levantado.

Parágrafo único - O mesmo procedimento será adotado em outros casos em que a sociedade se resolva em relação a seu sócio.

13ª O Administrador declara, sob as penas da lei, de que não está impedido de exercer a administração da sociedade, por lei especial, ou em virtude de condenação criminal, ou por se encontrarem sob os efeitos dela, a pena que vede, ainda que temporariamente, o acesso a cargos públicos; ou por crime falimentar, de prevaricação, peita ou suborno, concussão, peculato, ou contra a economia popular, contra o sistema financeiro nacional, contra normas de defesa da concorrência, contra as relações de consumo, fé pública, ou a propriedade.

14ª A sócio declara sob as penas da Lei que se enquadra na situação de EMPRESA DE PEQUENO PORTE nos termos da Lei Complementar n.º 123 de 14 de dezembro de 2006.

4

**MORETI DISTRIBUIDORA DE PRODUTOS MÉDICOS E
ODONTOLÓGICOS LTDA
PRIMEIRA ALTERAÇÃO E CONSOLIDAÇÃO DO CONTRATO SOCIAL
NIRE – 41601122147
CNPJ – 43.352.606/0001-07**

15ª Fica eleito o foro de **Loanda – Estado do Paraná** para o exercício e o cumprimento dos direitos e obrigações resultantes deste contrato.

E por estar justo e contratado, lavram, datam e assinam o presente instrumento particular de alteração contratual em via única, obrigando-se fielmente por si e seus herdeiros a cumpri-lo em todos os seus termos.

Loanda - Paraná, 14 de Julho de 2023.

CLEODIMAR DONIZETE MORETI



ASSINATURA ELETRÔNICA

Certificamos que o ato da empresa MORETI DISTRIBUIDORA DE PRODUTOS MEDICOS E ODONTOLOGICOS LTDA consta assinado digitalmente por:

IDENTIFICAÇÃO DO(S) ASSINANTE(S)	
CPF/CNPJ	Nome
02543724907	CLEODIMAR DONIZETE MORETI



CERTIFICO O REGISTRO EM 17/07/2023 17:07 SOB Nº 20234842709.
PROTOCOLO: 234842709 DE 17/07/2023.
CÓDIGO DE VERIFICAÇÃO: 12310581944. CNPJ DA SEDE: 43352606000107.
NIRE: 41601122147. COM EFEITOS DO REGISTRO EM: 14/07/2023.
MORETI DISTRIBUIDORA DE PRODUTOS MEDICOS E ODONTOLOGICOS LTDA

LEANDRO MARCOS RAYSEL BISCAIA
SECRETÁRIO-GERAL
www.empresafacil.pr.gov.br



**REPÚBLICA FEDERATIVA DO BRASIL
ESTADO DO PARANÁ
COMARCA DE LOANDA**

DISTRIBUIDOR, CONTADOR, PARTIDOR E AVALIADOR
RUA ROMA, N.º 920 - CENTRO
LOANDA/PR - 87900-00

TITULAR
GILSON DE ALMEIDA
JURAMENTADOS
ROGERIO SPECIA
ALUIZIO SANTOS DE ALMEIDA

Certidão Negativa

Certifico, a pedido de parte interessada, que revendo os livros e arquivos de distribuições e o fichário de pessoas vinculadas a distribuições de Ações de Recuperação Judicial e Extra Judicial e Falência, sob minha guarda neste cartório, verifiquei **NÃO CONSTAR** nenhum registro em andamento contra:

MORETI DISTRIBUIDORA DE PRODUTOS MEDICOS E ODONTOLOGICOS EIRELI
CNPJ 43.352.606/0001-07, no período compreendido entre a presente data e os últimos 20 anos que a antecedem.

LOANDA/PR, 02 de Janeiro de 2024

**GILSON DE
ALMEIDA:74466097968**

Assinado de forma digital por GILSON DE
ALMEIDA:74466097968
Dados: 2024.01.03 14:18:14 -03'00'

ALUIZIO SANTOS DE ALMEIDA



Certificação

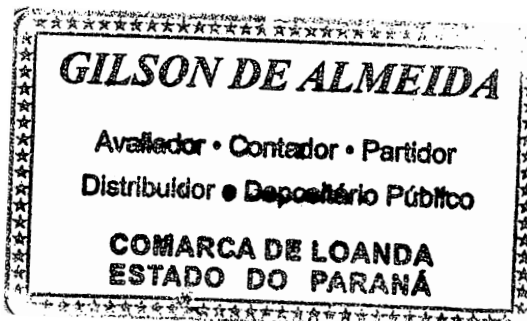



Sistema de Cadastramento Unificado de Fornecedores - SICAF

Relatório de Credenciamento

Dados do Fornecedor

CNPJ: 43.352.606/0001-07
Razão Social: MORETI DISTRIBUIDORA DE PRODUTOS MEDICOS E ODONTOLOGICOS LTDA
Nome Fantasia: MORETI DISTRIBUIDORA
Situação do Fornecedor: Credenciado Data de Vencimento do Cadastro: 16/01/2025

Dados do Nível

Situação do Nível: Cadastrado

Dados do Fornecedor

Porte da Empresa: Empresa de Pequeno Porte
Natureza Jurídica: SOCIEDADE EMPRESÁRIA LIMITADA MEI: Não
Capital Social: R\$ 110.000,00 Data de Abertura da Empresa: 31/08/2021
CNAE Primário: 4645-1/03 - COMÉRCIO ATACADISTA DE PRODUTOS ODONTOLÓGICOS

CNAE Secundário 1: 4645-1/01 - COMÉRCIO ATACADISTA DE INSTRUMENTOS E MATERIAIS
CNAE Secundário 2: 4645-1/02 - COMÉRCIO ATACADISTA DE PRÓTESES E ARTIGOS DE
CNAE Secundário 3: 4649-4/99 - COMÉRCIO ATACADISTA DE OUTROS EQUIPAMENTOS E
CNAE Secundário 4: 4664-8/00 - COMÉRCIO ATACADISTA DE MÁQUINAS, APARELHOS E
CNAE Secundário 5: 4789-0/05 - COMÉRCIO VAREJISTA DE PRODUTOS SANEANTES

Dados para Contato

CEP: 87.900-000
Endereço: AVENIDA SAO PAULO, 1504 - CENTRO
Município / UF: Loanda / Paraná
Telefone: (44) 34251983
E-mail: moretiloanda@hotmail.com

Dados do Responsável Legal

CPF: 025.437.249-07
Nome: CLEODIMAR DONIZETE MORETI

Dados do Responsável pelo Cadastro

CPF: 025.437.249-07
Nome: CLEODIMAR DONIZETE MORETI
E-mail: prepara.negocios@gmail.com

Sócios / Administradores

Dados do Sócio/Administrador 1

CPF: 025.437.249-07 Participação Societária: 100,00%
Nome: CLEODIMAR DONIZETE MORETI
Número do Documento: 6423373-4 Órgão Expedidor: SESP/PR
Data de Expedição: 08/09/2021 Data de Nascimento: 06/10/1976
Filiação Materna: LOURDES BENEDITA CASARIN MORETI
Estado Civil: Casado(a)

Dados do Cônjuge/Companheiro(a)

Estrangeiro: Não CPF: 060.620.199-83
Nome: JOICE CARLA DA SILVA
Carteira de Identidade: 9658223-4 Órgão Expedidor: SESP/PR
Data de Expedição: 30/06/2015

CEP: 87.900-000
Endereço: RUA NAPOLEAO LAUREANO, 99 - TERREO - CENTRO
Município / UF: Loanda / Paraná
Telefone: (44) 99757624
E-mail: moretiloanda@hotmail.com

PREFEITURA MUNICIPAL DE LOANDA
SECRETARIA MUNICIPAL DE SAÚDE
VIGILÂNCIA SANITÁRIA



LICENÇA SANITÁRIA Nº 202400010000009

VENCIMENTO: 29 / 03 / 2024

Razão Social: MORETI DISTRIBUIDORA DE PRODUTOS MEDICOS E ODONTOLOGICOS LTDA
Nome Fantasia: MORETI DISTRIBUIDORA
CNPJ: 43.352.606/0001-07
Endereço: Sao Paulo, 1504 - Centro - Loanda/PR - 87900-000

ATIVIDADES LICENCIADAS:

- 4645-1/01 - Comércio atacadista de instrumentos e materiais para uso médico, cirúrgico, hospitalar e de laboratórios
- 4664-8/00 - Comércio atacadista de máquinas, aparelhos e equipamentos para uso odonto-médico-hospitalar; partes e peças
- 4649-4/99 - Comércio atacadista de outros equipamentos e artigos de uso pessoal e doméstico não especificados anteriormente
- 4645-1/03 - Comércio atacadista de produtos odontológicos
- 4645-1/02 - Comércio atacadista de próteses e artigos de ortopedia
- 4789-0/05 - Comércio varejista de produtos saneantes domissanitários

OBSERVAÇÃO: LIBERAÇÃO DA LICENÇA SANITÁRIA. É LIBERADA A LICENÇA SANITÁRIA ... RESP. TÉCNICO.: JESSICA FERNANDA DA CONCEIÇÃO PASSARELI... CRO: 28773, O ESTABELECIMENTO ENCONTRA-SE EM CONFORMIDADES COM A LEGISLAÇÃO SANITÁRIA VIGENTE, ESTANDO APTA PODENDO ASSIM EXERCER À ATIVIDADE DE DISTRIBUIÇÃO DE SANEANTES DOMISSANITÁRIOS E CORRELATOS.

LOCAL E DATA: Loanda, 08 de Janeiro de 2024

Rotinberg Domingos de Oliveira
Gestor da Vigilância Sanitária

Código de Autenticidade: 3AA48AA4BF60FE55AF032F6A1A3621BD
Endereço para Validação: <https://www.sievisa.sesa.pr.gov.br/sievisa/validarLicenca>

Rua Paranavaí, 50 - CEP: 87.900-000 - Fone: (44)3425-1447 - Loanda- Pr

VÁLIDA EM TODO TERRITÓRIO NACIONAL
ESTE DOCUMENTO DEVE SER FIXADO EM LOCAL VISÍVEL AO PÚBLICO (ART.166 – LEI 13.331/2001)

Página: 01/01



Sistema de Cadastramento Unificado de Fornecedores - SICAF

Relatório Nível III - Regularidade Fiscal e Trabalhista Federal

Dados do Fornecedor

CNPJ: 43.352.606/0001-07
Razão Social: MORETI DISTRIBUIDORA DE PRODUTOS MEDICOS E ODONTOLOGICOS LTDA
Nome Fantasia: MORETI DISTRIBUIDORA
Situação do Fornecedor: Credenciado Data de Vencimento do Cadastro: 16/01/2025

Dados do Nível

Situação do Nível: Cadastrado

Comprovante de Regularidade da Receita Federal e PGFN

Tipo de Comprovante: Certidão Data de Validade: 11/06/2024
Código de Controle: FEC3234690D38F1E

Comprovante de Regularidade do FGTS

Tipo de Comprovante: Certidão Data de Validade: 01/02/2024
Código de Controle: 2024010319421575843670

Comprovante de Regularidade do TST

Tipo de Comprovante: Certidão Data de Validade: 30/01/2024
Código de Controle: 388623392023



Estado do Paraná
Secretaria de Estado da Fazenda
Receita Estadual do Paraná

1105

Certidão Negativa
de Débitos Tributários e de Dívida Ativa Estadual
Nº 032567220-04

Certidão fornecida para o CNPJ/MF: **43.352.606/0001-07**

Nome: **MORETI DISTRIBUIDORA DE PRODUTOS MEDICOS E ODONTOLOGICOS LTDA**

Ressalvado o direito da Fazenda Pública Estadual inscrever e cobrar débitos ainda não registrados ou que venham a ser apurados, certificamos que, verificando os registros da Secretaria de Estado da Fazenda, constatamos não existir pendências em nome do contribuinte acima identificado, nesta data.

Obs.: Esta Certidão engloba todos os estabelecimentos da empresa e refere-se a débitos de natureza tributária e não tributária, bem como ao descumprimento de obrigações tributárias acessórias.

Válida até 02/05/2024 - Fornecimento Gratuito

A autenticidade desta certidão deverá ser confirmada via Internet
www.fazenda.pr.gov.br



PREFEITURA MUNICIPAL DE LOANDA
Estado do Paraná
SECRETARIA DE FINANÇAS E ADMINISTRAÇÃO
DIVISÃO DE TRIBUTAÇÃO E FISCALIZAÇÃO

Certidão Negativa de Débitos Nº 41 / 2024

CONTRIBUINTE GLOBAL

CERTIFICAMOS, que para fins **LICITAÇÃO**, que **NÃO CONSTAM DÉBITOS** **RELATIVOS A TRIBUTOS MUNICIPAIS (impostos, taxas, contribuição de melhoria e dívida ativa dos cadastros Mobiliários e Imobiliários)**, até a presente data **em nome de MORETI DISTRIBUIDORA DE PRODUTOS MEDICOS E ODONTOLOGICOS EIRELI**, CPF/CNPJ nº **43.352.606/0001-07**, situado(a) no município de Loanda .

Fica ressalvado o direito da Fazenda Pública Municipal cobrar débitos posteriormente apurados, mesmo referentes a períodos compreendidos nesta Certidão.

A presente certidão não isenta débitos vincendos a partir desta data.

Certidão Número: **41/2024**

Código de Autenticidade: **84054D481F8AE46BE3E599A25D2B7A0A**

Emitida em: **03/01/2024** Válida até: **02/02/2024**

Qualquer rasura ou emenda invalidará este documento.

Certidão emitida gratuitamente pela internet.

DECLARAÇÃO CONJUNTA DE RESPONSABILIDADE

Moreti Distribuidora de Produtos Médicos e Odontológicos Eireli ME, CNPJ n.º **43.352.606/0001-07** sediada Avenida São Paulo, 1.504 – Centro, Loanda - Pr, por intermédio de seu representante legal o Senhor Cleodimar Donizete Moreti, portador da Carteira de Identidade n.º 6423373-4 SSP Pr e do CPF N.º. 025.437.249-07, para fins de participação no procedimento licitatório e em cumprimento a legislação e regulamentos vigentes, às quais se submete, declara que:

- 1) Declaramos, para os fins do disposto no inciso V do art. 27 da Lei n.º 8.666/93, acrescido pela Lei n.º 9.854/99, que não empregamos menores de 18 (dezoito) anos em trabalho noturno, perigoso ou insalubre e não empregamos menores de 16 (dezesesseis) anos.
- 2) Declaramos, sob as penas da lei, que a empresa não foi declarada inidônea para licitar ou contratar com a Administração Pública.
- 3)- Declaramos, para os devidos fins de direito, na qualidade de Proponente dos procedimentos licitatórios, instaurados por este Município, que o responsável legal da empresa é o Senhor Cleodimar Donizete Moreti, portador da Carteira de Identidade n.º 6423373-4 SSP Pr e do CPF N.º. 025.437.249-07, cuja função é sócio administrador, responsável pela assinatura da Ata de Registro de Preços/contrato.
- 4) Declaramos para os devidos fins que NENHUM sócio desta empresa exerce cargo ou função pública impeditiva de relacionamento comercial com a Administração Pública.
- 5) Declaramos de que a empresa não contratará empregados com incompatibilidade com as autoridades contratantes ou ocupantes de cargos de direção ou de assessoramento até o terceiro grau, na forma da Súmula Vinculante n.º 013 do STF (Supremo Tribunal Federal).
- 6) Declaramos, para os devidos fins que em caso de qualquer comunicação futura referente e este processo licitatório, bem como em caso de eventual contratação, concordo que a Ata de Registro de Preços/Contrato seja encaminhado para o seguinte endereço:

E-mail: prepara.negocios@gmail.com

Telefone: (43)-99994-0912

- 7) Caso altere o citado e-mail ou telefone comprometo-me em protocolizar pedido de alteração junto ao Sistema de Protocolo deste Município, sob pena de ser considerado como intimado nos dados anteriormente fornecidos.

- 8) Nomeamos e constituímos o Sr. Cleodimar Donizete Moreti, portador da Carteira de Identidade n.º 6423373-4 SSP Pr e do CPF N.º. 025.437.249-07, e-mail prepara.negocios@gmail.com, número de telefone (43) 99994-0912, responsável para acompanhar a execução da Ata de Registro de Preços/contrato, referente ao Pregão Eletrônico n.º N.º 103/2023 e todos os atos necessários ao cumprimento das obrigações contidas no instrumento convocatório, seus Anexos e na Ata de Registro de Preços/Contrato.

Loanda, 24 de janeiro de 2.024.

CLEODIMAR

DONIZETE

MORETI:025437249

07

Assinado de forma digital
por CLEODIMAR DONIZETE
MORETI:02543724907
Dados: 2024.01.24 09:58:10
-03'00'

Cleodimar Donizete Moreti

CPF: 025.437.249-07

DECLARAÇÃO DE EMPRESA DE PEQUENO PORTE

Moreti Distribuidora de Produtos Médicos e Odontológicos Ltda, CNPJ n.º **43.352.606/0001-07** sediada Avenida São Paulo, 1.504 – Centro, Loanda - Pr, por intermédio de seu representante legal o Senhor Cleodimar Donizete Moreti, portador da Carteira de Identidade n.º 6423373-4 SSP Pr e do CPF N.º. 025.437.249-07, para fins de participação no procedimento licitatório e em cumprimento a legislação e regulamentos vigentes, às quais se submete, **DECLARA**, que cumpre os requisitos legais para a qualificação como microempresa, empresa de pequeno porte, estabelecido pela Lei Complementar n.º 123, de 14.12.2006, alterada pela Lei Complementar n.º 147/14, assim como observa e atende aos parágrafos 1º, 2º e 3º do artigo 4º da Lei Federal n.º 14.133/2021.

Loanda, 24 de janeiro de 2.024.

CLEODIMAR
DONIZETE
MORETI:0254372490
7

Assinado de forma digital
por CLEODIMAR DONIZETE
MORETI:02543724907
Dados: 2024.01.24 10:18:20
-03'00'

Cleodimar Donizete Moreti
CPF: 025.437.249-07



Governo do Estado do Paraná
Secretaria de Estado da Indústria, Comércio e Serviços
Junta Comercial do Estado do Paraná



CERTIDÃO SIMPLIFICADA

Sistema Nacional de Registro de Empresas Mercantis - SINREM

Certificamos que as informações abaixo constam dos documentos arquivados
nesta Junta Comercial e são vigentes na data da sua expedição.

Nome Empresarial: MORETI DISTRIBUIDORA DE PRODUTOS MEDICOS E ODONTOLOGICOS LTDA			Protocolo: PRC2419086318		
NIRE : 41601122147 Natureza Jurídica: Sociedade Empresária Limitada					
NIRE (Sede) 41601122147		CNPJ 43.352.606/0001-07		Data de Ato Constitutivo 31/08/2021	Início de Atividade 27/08/2021
Endereço Completo Avenida SAO PAULO, Nº 1504, CENTRO - Loanda/PR - CEP 87900-000					
Objeto Social COMERCIO ATACADISTA DE PRODUTOS ODONTOLOGICOS COMERCIO ATACADISTA DE INSTRUMENTOS E MATERIAIS PARA USO MEDICO CIRURGICO HOSPITALAR E DE LABORATORIOS COMERCIO ATACADISTA DE MAQUINAS APARELHOS E EQUIPAMENTOS PARA USO ODONTO-MEDICO-HOSPITALAR PARTES E PECAS COMERCIO ATACADISTA DE PROTESES E ARTIGOS DE ORTOPEDIA COMERCIO ATACADISTA E VAREJISTA DE PRODUTOS SANEANTES DOMISSANITARIOS E COMERCIO ATACADISTA DE ARTIGOS DESCARTAVEIS EM GERAL					
Capital Social R\$ 110.000,00 (cento e dez mil reais) Capital Integralizado R\$ 110.000,00 (cento e dez mil reais)			Porte EPP (Empresa de Pequeno Porte)		Prazo de Duração Indeterminado
Dados do Sócio					
Nome CLEODIMAR DONIZETE MORETI	CPF/CNPJ 025.437.249-07	Participação no capital R\$ 110.000,00	Espécie de sócio Sócio	Administrador S	Término do mandato Indeterminado
Dados do Administrador					
Nome CLEODIMAR DONIZETE MORETI		CPF 025.437.249-07		Término do mandato Indeterminado	
Último Arquivamento			Ato/eventos		Situação
Data 17/07/2023	Número 20234842709	002 / 021 - ALTERAÇÃO DE DADOS (EXCETO NOME EMPRESARIAL)			ATIVA Status SEM STATUS

Esta certidão foi emitida automaticamente em 11/01/2024, às 08:41:54 (horário de Brasília).
Se impressa, verificar sua autenticidade no <https://www.empresafacil.pr.gov.br>, com o código **G3DOAHMV**.



PRC2419086318

SEBASTIÃO MOTA
Secretário(a) Geral



Sistema de Cadastramento Unificado de Fornecedores - SICAF

Declaração

Declaramos para os fins previstos na Lei nº 8.666, de 1993, conforme documentação registrada no SICAF, que a situação do fornecedor no momento é a seguinte:

Dados do Fornecedor

CNPJ: 24.384.602/0001-58 DUNS®: 944466284
Razão Social: MZZ - COMERCIO DE PRODUTOS PARA SAUDE LTDA
Nome Fantasia: PROMEDIC SAUDE
Situação do Fornecedor: **Credenciado** Data de Vencimento do Cadastro: 10/04/2024
Natureza Jurídica: SOCIEDADE EMPRESÁRIA LIMITADA
MEI: Não
Porte da Empresa: Micro Empresa

Ocorrências e Impedimentos

Ocorrência: Nada Consta
Impedimento de Licitar: Nada Consta
Ocorrências Impeditivas indiretas: Nada Consta
Vínculo com "Serviço Público": Nada Consta

Níveis cadastrados:

Documento(s) assinalado(s) com "*" está(ão) com prazo(s) vencido(s).

Fornecedor possui alguma pendência no Nível de Cadastramento indicado. Verifique mais informações sobre pendências nas funcionalidades de consulta.

Automática: a certidão foi obtida através de integração direta com o sistema emissor. Manual: a certidão foi inserida manualmente pelo fornecedor.

I - Credenciamento**II - Habilitação Jurídica****III - Regularidade Fiscal e Trabalhista Federal**

Receita Federal e PGFN	Validade:	03/02/2024	Automática
FGTS	Validade:	10/02/2024	Automática
Trabalhista (http://www.tst.jus.br/certidao)	Validade:	08/04/2024	Automática

IV - Regularidade Fiscal Estadual/Distrital e Municipal (Possui Pendência)

Receita Estadual/Distrital	Validade:	23/02/2024
Receita Municipal	Validade:	22/01/2024 (*)

V - Qualificação Técnica**VI - Qualificação Econômico-Financeira**

Validade: 31/05/2024

MZZ – COMERCIO DE PRODUTOS PARA SAUDE LTDA

PROPOSTA COMERCIAL

A empresa MZZ – COMERCIO DE PRODUTOS PARA SAUDE LTDA estabelecida na Rua Francisco Alves 388 Bairro: Menino Deus, Pato Branco – PR, (46)31990922, endereço eletrônico: licitacoes@promedicsaude.com.br, inscrita no CNPJ sob nº: 24.384.602/0001-58 neste ato representada por Fernando Luiz Marcon, cargo, RG 9228625-8 CPF 062.653.599-74 Pato Branco - PR, propõe fornecer à Prefeitura Municipal de Marmeleiro, em estrito cumprimento ao previsto no Edital de Pregão Eletrônico nº 103/2023, conforme abaixo discriminado:

Item	Qtde	Unid. Medida	Descrição	Marca	Valor Unitário	Valor Total
12	1	Un	Banqueta giratória tipo mocho totalmente em aço inoxidável, altura regulável com apoio para os pés. Altura mínima de 0,46 m X máxima de 0,61 m. Estofamento resistente e impermeável e com base rígida, revestimento em PVC e espuma de densidade controlada que permite limpeza e desinfecção. Garantia mínima de 01 (um) ano para defeitos de fabricação. Fabricada em conformidade com as normas da ABNT.	Renascer	194,76	194,76
19	2	Un	Equipamento portátil, compacto, para medição de comprimento de indivíduos em posição horizontal (deitada). Confeccionado em acrílico, e/ou alumínio, e/ou PVC, e/ou lona plástica, resistente à abrasão, que não absorva a umidade e que possibilite a higienização sem deterioração da escala de medição. Escala numerada a cada centímetro, com faixa de indicação de 30 cm a 1,0 m. Garantia de 1 (um) ano. Apresentar Registro na ANVISA	Avanutre	136,20	272,40

MZZ – COMERCIO DE PRODUTOS PARA SAUDE LTDA

28	4	Un	Suporte para soro tipo coluna em tubo de aço inoxidável de 1” de diâmetro com anel de regulagem, haste em tubo de aço inoxidável de ¾ de diâmetro com 4 ganchos na extremidade superior, base com 4 pés de ferro fundido, pintura epóxi na cor branca, com rodízios, dimensões aproximadas de no máximo 2,40 e mínimo de 1,70 m. Garantia de 1 (um) ano. Fabricada em conformidade com as normas da ABNT	Metalic medical	107,50	430,00
32	18	Un	Oxímetro de pulso portátil, avançado, pequeno e versátil, projetado para avaliar com precisão a saturação de oxigênio e a frequência cardíaca. Características e Funcionalidades: Simples - Fácil de operar Compacto - pesa apenas 215 gr. Flexível - Funciona com baterias tipo AA ou energia AC (Opcional vendido separadamente). Poderoso - memória de 72 horas para armazenamento de dados. Eficiente - Opera 60 horas com pilhas AA. < p align="justify">Versatilidade - combinou tecnologia e algoritmos avançados baseados em anos de experiência, para oferecer uma variedade de funções em suas equipes. Especificações; Oxímetro: Limite de saturação de oxigênio (% SpO2) 0% a 100% Limite de frequência cardíaca de 18 a 300 batimentos por minuto. Indicadores: Qualidade do pulso: LED tricolor Indicador de alarme: LED tricolor Silêncio de Alarmes: LED amarelo Display numérico: LED com 3 dígitos e 7	jziki	39,44	709,92

MZZ – COMERCIO DE PRODUTOS PARA SAUDE LTDA

			<p>segmentos, vermelho Indicador de carga baixa: LED amarelo. Precisão: Saturação arterial de oxigênio: (% SpO2) (± 1 S.D.)b Sem movimento: Adultos, pediátricos 70 - 100% ± 2 dígitos Recémnascidos 70 - 100% ± 3 dígitos Em movimento: Adultos, pediátricos 70 - 100% ± 3 dígitos Neonatos 70 - 100% ± 4 dígitos Baixa Perfusão: Adultos, Pediátricos 70 - 100% ± 3 dígitos Neonatos 70 - 100% ± 4 dígitos Frequência cardíaca: Sem movimento: 18 - 300 lpm ± 3 dígitos Em movimento: 40 - 240 lpm ± 5 dígitos Perfusão Baixa: 20 - 250 lpm ± 3 dígitos Temperatura: Funcionamento de -4 ° a + 122 ° F (-20 ° a + 50 ° C) Durante o armazenamento ou transporte -22 ° a + 122 ° F (-30 ° a + 50 ° C) Umidade: Operando 10% a 90% sem condensação Durante o armazenamento ou transporte 10% a 95% sem condensação Altitude: Operando em altitude Até 40.000 pés (12.000 metros) Pressão Hiperbárica Até 4 atmosferas Opções de alimentação: 4 pilhas alcalinas AA de 1,5 V (6 horas) Assistência técnica: Fornecer assistência técnica especializada com laboratório próprio e equipe qualificada. Registro ANVISA.</p>			
--	--	--	--	--	--	--

Valor total: 1607,08

MZZ – COMERCIO DE PRODUTOS PARA SAUDE LTDA

Informar que a proponente obriga-se a cumprir todos os termos da Nota de Empenho a ser firmada com a vencedora do certame.

Informar que a validade desta proposta é de 60 (sessenta) dias corridos, contados da data da abertura da sessão pública de **PREGÃO ELETRÔNICO**.

Prazo máximo de entrega dos produtos será de acordo com o ANEXO I do edital.

Informar Agência e Conta para pagamento.

Nos preços ofertados já estão inclusos os tributos, fretes, taxas, seguros, encargos sociais, trabalhistas e todas as demais despesas necessárias à execução do objeto.

Pato Branco, 25 de Janeiro de 2024.



MZZ – COMÉRCIO DE PRODUTOS PARA SAUDE LTDA

CNPJ nº 24.384.602/0001-58

FERNANDO LUIZ MARCON

CPF nº 052.653.599-74

RG. Nº. 9.228.625-8

Administrador

MZZ COMÉRCIO DE PRODUTOS
PARA SAUDE LTDA - ME

AV. BRASIL, 442

CEP 85.501-071

PATO BRANCO

PR

**13ª ALTERAÇÃO CONTRATUAL E COSOLIDAÇÃO
MZZ COMÉRCIO DE PRODUTOS PARA A SAUDE LTDA.
CNPJ: 24.384.602/0001-58 NIRE 41211068831**

Folha 1

FERNANDO LUIZ MARCON, brasileiro, solteiro, maior, nascido em Pato Branco-PR em 10/08/1987, empresário, Rua Noel Rosa 380, Bairro Menino Deus CEP nº 85502-530, Pato Branco-PR, portador do RG Nº 9228625-8 SESP-PR, emitido em 10/07/2006, e CPF Nº 052.653.599-74, único sócio da Sociedade Empresária Limitada Unipessoal **MZZ - COMÉRCIO DE PRODUTOS PARA A SAUDE LTDA**, com sede à Rua Uruguaiana, 51, Bairro Novo Horizonte, CEP 85.507-500, Pato Branco – PR, com seu contrato social registrado na JUCEPAR em 04/02/2021, devidamente inscritos no **CNPJ sob nº 24.384.602/0001-58, Nire nº 41211068831 em 07/10/2022**, resolve, alterar e consolidar o presente contrato mediante as condições e cláusulas seguintes:

Cláusula 1ª: Altera-se o endereço para: Rua Francisco Alves, nº 388, Bairro Menino Deus, CEP 85502-110, Pato Branco – PR.

Cláusula 2ª: Fica alterada as atividades econômicas da empresa, passando a ser: 4645-1/01 - Comércio atacadista de instrumentos e materiais para uso médico, cirúrgico, hospitalar e de laboratórios; 4645-1/02 - Comércio atacadista de próteses e artigos de ortopedia; 4664-8/00 - Comércio atacadista de máquinas, aparelhos e equipamentos para uso odonto-médico-hospitalar; partes e peças; 4637-1/99 - Comércio atacadista especializado em produtos alimentícios; 4691-5/00 - Comércio atacadista de mercadorias, com predominância de produtos alimentícios; 4651-6/01 - comércio atacadista de equipamentos de informática; 4651-6/02 - comércio atacadista de suprimentos para informática; 4635-4/99 - comércio atacadista de bebidas não alcoólicas e refrigerantes.

Cláusula 3ª: Permanecem inalteradas as demais cláusulas vigentes que não colidem com as disposições do presente instrumentos.

Cláusula 4ª: Para tanto, firma em ato contínuo, Ato constitutivo de Sociedade Empresária Limitada Unipessoal.

**ATO CONSTITUTIVO DE SOCIEDADE EMPRESARIA LTDA UNIPESSOAL
MZZ - COMÉRCIO DE PRODUTOS PARA A SAUDE LTDA
CNPJ Nº 24.384.602/0001-58**

FERNANDO LUIZ MARCON, brasileiro, solteiro, maior, nascido em Pato Branco-PR em 10/08/1987, empresário, Rua Noel Rosa 380, Bairro Menino Deus CEP nº 85502-530, Pato Branco-PR, portador do RG Nº 9228625-8 SESP-PR, emitido em 10/07/2006, e CPF Nº 052.653.599-74.

Único sócio da Sociedade Empresária Limitada Unipessoal **MZZ - COMÉRCIO DE PRODUTOS PARA A SAUDE LTDA**, com sede : Rua Francisco Alves, nº 388, Bairro Menino Deus, CEP 85502-110, Pato Branco – PR., com seu contrato social registrado na JUCEPAR sob **Nire nº 41211068831 em 07/10/2022**, devidamente inscritos no **CNPJ sob nº 24.384.602/0001-58**, os quais resolve, constituir uma sociedade limitada, e consolidar o presente contrato mediante as condições e cláusulas seguintes:

**13ª ALTERAÇÃO CONTRATUAL E COSOLIDAÇÃO
MZZ COMÉRCIO DE PRODUTOS PARA A SAUDE LTDA.
CNPJ: 24.384.602/0001-58 NIRE 41211068831**

Folha 2

Cláusula 1ª: A Sociedade Empresária Ltda UNIPESSOAL gira sob o nome empresarial de **MZZ - COMÉRCIO DE PRODUTOS PARA A SAUDE LTDA**, com sede à Rua Francisco Alves, nº 388, Bairro Menino Deus, CEP 85502-110, Pato Branco – PR.

Cláusula 2ª: O objeto social da Sociedade Empresária Ltda UNIPESSOAL é: 4645-1/01 - Comércio atacadista de instrumentos e materiais para uso médico, cirúrgico, hospitalar e de laboratórios; 4645-1/02 - Comércio atacadista de próteses e artigos de ortopedia; 4664-8/00 - Comércio atacadista de máquinas, aparelhos e equipamentos para uso odonto-médico-hospitalar; partes e peças; 4637-1/99 - Comércio atacadista especializado em produtos alimentícios; 4691-5/00 - Comércio atacadista de mercadorias, com predominância de produtos alimentícios; 4651-6/01 - comércio atacadista de equipamentos de informática; 4651-6/02 - comércio atacadista de suprimentos para informática; 4635-4/99 - comércio atacadista de bebidas não alcoólicas e refrigerantes.

Cláusula 3ª: O capital social da Sociedade Empresária Ltda UNIPESSOAL é de R\$ 300.000,00 (trezentos mil reais), divididos em 300.000 (trezentos mil) quotas no valor nominal de R\$ 1,00 (um real) cada uma, este totalmente integralizado em moeda corrente nacional, no ato da assinatura do presente instrumento ficando assim distribuindo:

NOME	%	QUOTAS	VALOR R\$
FERNANDO LUIZ MARCON	100%	300.000	300.000,00
TOTAL	100%	300.000	300.000,00

Cláusula 4ª: A Sociedade Empresária Ltda Unipessoal teve início com o Registro na Junta Comercial do Paraná, 15/03/2016, e o prazo de duração é indeterminado, sendo garantida a continuidade da pessoa jurídica diante do impedimento por força maior ou impedimento temporário, ou permanente do titular, podendo a empresa ser alterada para atender uma nova situação.

Cláusula 5ª: As quotas são indivisíveis e não poderão ser cedidas ou transferidas a terceiros sem o consentimento do outro sócio, a quem fica assegurado, em igualdade de condições preço direto de preferência para a sua aquisição se postas a venda, formalizando, se realizada a cessão delas, a alteração contratual pertinente.

Cláusula 6ª: A responsabilidade de cada sócio passa a ser restrita ao valor de suas quotas, mas todos respondem solidariamente pela integralização do capital social.

Cláusula 7ª: A administração da sociedade Empresaria LTDA Unipessoal caberá ao Sr. **FERNANDO LUIZ MARCON**, individualmente com os poderes e atribuições de administrar. Autorizado o uso do nome empresarial, vedado, no entanto, em atividades estranhas ao interesse social ou assumir obrigações seja em favor de qualquer dos quotistas ou de terceiros, bem como onerar ou alienar bens imóveis da sociedade, sem autorização do outro sócio.

Cláusula 8ª: Ao término de cada exercício, em 31/12, o administrador prestará contas justificadas de sua administração, procedendo à elaboração do inventário, do balanço patrimonial e do balanço de resultado econômico, cabendo ao empresário, os lucros ou perdas apuradas.

13ª ALTERAÇÃO CONTRATUAL E COSOLIDAÇÃO
MZZ COMÉRCIO DE PRODUTOS PARA A SAUDE LTDA.
CNPJ: 24.384.602/0001-58 NIRE 41211068831

Folha 3

Cláusula 9ª: Nos quatro meses seguintes ao término do exercício social, os sócios deliberarão sobre as contas e designarão administradores se os mesmos acharem necessário.

Cláusula 10ª: A reunião dos sócios será convocada pelo administrador e/ou sócio, com 10 (dez) dias de antecedência, mediante expedição de carta convocatória, com local, data, hora e a ordem do dia da reunião, para os endereços que os sócios, para esse fim, depositarem na sede da empresa.

Cláusula 11ª: A sociedade Empresária Ltda UNIPESSOAL poderá a qualquer tempo, abrir ou fechar filial ou outra dependência, mediante alteração contratual assinada por todos os sócios.

Cláusula 12ª: A Sociedade Empresaria LTDA Unipessoal declara, sob as penas da Lei, que se enquadra na condição de MICROEMPRESA, nos termos da Lei Complementar nº 123, de 14/12/2006.

Cláusula 13ª: O sócio poderá, de comum acordo, fixar uma retirada mensal, a título de pro labore para os sócios administradores, observadas as disposições regulamentares pertinentes.

Cláusula 14ª: Em caso de falecimento ou interdição de qualquer sócio, a sociedade continuará suas atividades com os herdeiros, sucessores e o incapaz, Não sendo possível ou inexistindo interesse destes ou do (s) sócio (s) remanescente (s), o valor de seus haveres será apurado e liquidado com base na situação patrimonial da sociedade, à data da resolução, verificada em balanço especialmente levantado.

Cláusula 15ª: O mesmo procedimento será adotado em outros casos em que a sociedade se resolva em relação a seu sócio.

Cláusula 16ª: O administrador declara sob penas da lei, de que não esta impedido de exercer a administração da sociedade, por lei especial, ou em virtude de condenação criminal, ou por se encontrarem sob os efeitos dela, a pena que vede ainda que temporariamente, o acesso a cargos públicos; ou por crimes falimentar, de prevaricação, peita ou suborno, concussão, peculato, ou contra a economia popular, contra o sistema financeiro nacional, contra as normas de defesa da concorrência, contra as relações de consumo, fé pública, ou a propriedade, (art.1.011 da LEI 10.406/2002).

Cláusula 17ª: O sócio poderá ser excluído extrajudicialmente, quando a maioria dos sócios, representativa de mais da metade do capital social, entender que ele está pondo em risco a continuidade da empresa, em virtude de atos de inegável gravidade, mediante alteração do contrato social.

Parágrafo único. A exclusão somente poderá ser determinada em reunião ou assembleia especialmente convocada para esse fim, ciente o acusado em tempo hábil para permitir seu comparecimento e o exercício do direito de defesa.

**13ª ALTERAÇÃO CONTRATUAL E COSOLIDAÇÃO
MZZ COMÉRCIO DE PRODUTOS PARA A SAUDE LTDA.
CNPJ: 24.384.602/0001-58 NIRE 41211068831**

Folha 4

Cláusula 18ª: Fica eleito o Foro da comarca de Pato Branco, PR para o exercício e o cumprimento dos direitos, obrigações e resultantes deste contrato, renunciando as partes a qualquer outro por mais privilegiado que seja.

E, por estarem justos e contratados, mandam lavrar o presente instrumento em uma via, que é assinado pelas partes e levado para registro na Junta Comercial do Paraná, para ter efeitos legais.

Pato Branco, PR, 20 de outubro de 2023

FERNANDO LUIZ MARCON

**VALDEMIR LUIZ BIAVA
CONTADOR
CRC 033561 O3**



ASSINATURA ELETRÔNICA

Certificamos que o ato da empresa MZZ - COMERCIO DE PRODUTOS PARA SAUDE LTDA consta assinado digitalmente por:

IDENTIFICAÇÃO DO(S) ASSINANTE(S)	
CPF/CNPJ	Nome
05265359974	FERNANDO LUIZ MARCON
60433914904	VALDEMIR LUIZ BIAVA



CERTIFICO O REGISTRO EM 26/10/2023 09:26 SOB Nº 20236322109.
PROTOCOLO: 236322109 DE 24/10/2023.
CÓDIGO DE VERIFICAÇÃO: 12315557197. CNPJ DA SEDE: 24384602000158.
NIRE: 41211068831. COM EFEITOS DO REGISTRO EM: 20/10/2023.
MZZ - COMERCIO DE PRODUTOS PARA SAUDE LTDA

LEANDRO MARCOS RAYSEL BISCAIA
SECRETÁRIO-GERAL
www.empresafacil.pr.gov.br

1120

REPÚBLICA FEDERATIVA DO BRASIL
TRIBUNAL DE JUSTIÇA DO ESTADO DO PARANÁ
COMARCA DE PATO BRANCO

OFICIO DO DISTRIBUIDOR E ANEXOS
Rua Maria Bueno, nº 284 - Trevo da Guarany
cartoriodistribuidorpb@gmail.com
PATO BRANCO/PR - 85501-560

TITULAR
DIRSO ANTONIO VERONESE
JURAMENTADOS
DILMAR ALUIZIO VERONESE
JULIANO VERONESE

Certidão Negativa

Certifico, a pedido de parte interessada, que revendo os livros e arquivos de distribuição de FALÊNCIA E CONCORDATA, sob minha guarda neste cartório, verifiquei **NÃO CONSTAR** nenhum registro em andamento contra:

MZZ - COMERCIO DE PRODUTOS PARA SAUDE LTDA

CNPJ 24.384.602/0001-58, no período compreendido desde 14/12/1960, data de instalação deste cartório, até a presente data.

PATO BRANCO/PR, 17 de Janeiro de 2024

DILMAR ALUIZIO VERONESE



Certificação

1121

REPÚBLICA FEDERATIVA DO BRASIL
TRIBUNAL DE JUSTIÇA DO ESTADO DO PARANÁ
COMARCA DE PATO BRANCO

OFICIO DO DISTRIBUIDOR E ANEXOS
Rua Maria Bueno, nº 284 - Trevo da Guarany
cartoriodistribuidorpb@gmail.com
PATO BRANCO/PR - 85501-560

TITULAR
DIRSO ANTONIO VERONESE
JURAMENTADOS
DILMAR ALUIZIO VERONESE
JULIANO VERONESE

Certidão Negativa

Certifico, a pedido de parte interessada, que revendo os livros e arquivos de distribuição de RECUPERAÇÃO JUDICIAL E EXTRAJUDICIAL, sob minha guarda neste cartório, verifiquei **NÃO CONSTAR** nenhum registro em andamento contra:

MZZ - COMERCIO DE PRODUTOS PARA SAUDE LTDA

CNPJ 24.384.602/0001-58, no período compreendido desde 14/12/1960, data de instalação deste cartório, até a presente data.

PATO BRANCO/PR, 17 de Janeiro de 2024

DILMAR ALUIZIO VERONESE



Certificação



REPÚBLICA FEDERATIVA DO BRASIL

CADASTRO NACIONAL DA PESSOA JURÍDICA

NÚMERO DE INSCRIÇÃO 24.384.602/0001-58 MATRIZ	COMPROVANTE DE INSCRIÇÃO E DE SITUAÇÃO CADASTRAL	DATA DE ABERTURA 15/03/2016
NOME EMPRESARIAL MZZ - COMERCIO DE PRODUTOS PARA SAUDE LTDA		
TÍTULO DO ESTABELECIMENTO (NOME DE FANTASIA) PROMEDIC SAUDE		PORTE ME
CÓDIGO E DESCRIÇÃO DA ATIVIDADE ECONÔMICA PRINCIPAL 46.45-1-01 - Comércio atacadista de instrumentos e materiais para uso médico, cirúrgico, hospitalar e de laboratórios		
CÓDIGO E DESCRIÇÃO DAS ATIVIDADES ECONÔMICAS SECUNDÁRIAS 46.35-4-99 - Comércio atacadista de bebidas não especificadas anteriormente 46.37-1-99 - Comércio atacadista especializado em outros produtos alimentícios não especificados anteriormente 46.45-1-02 - Comércio atacadista de próteses e artigos de ortopedia 46.51-6-01 - Comércio atacadista de equipamentos de informática 46.51-6-02 - Comércio atacadista de suprimentos para informática 46.64-8-00 - Comércio atacadista de máquinas, aparelhos e equipamentos para uso odonto-médico-hospitalar; partes e peças 46.91-5-00 - Comércio atacadista de mercadorias em geral, com predominância de produtos alimentícios		
CÓDIGO E DESCRIÇÃO DA NATUREZA JURÍDICA 206-2 - Sociedade Empresária Limitada		
LOGRADOURO R FRANCISCO ALVES	NÚMERO 388	COMPLEMENTO *****
CEP 85.502-110	BAIRRO/DISTRITO MENINO DEUS	MUNICÍPIO PATO BRANCO
UF PR	ENDEREÇO ELETRÔNICO FERNANDO@PROMEDICSAUDE.COM.BR	
TELEFONE (46) 3225-1326/ (46) 9115-6080		
ENTE FEDERATIVO RESPONSÁVEL (EFR) *****		
SITUAÇÃO CADASTRAL ATIVA	DATA DA SITUAÇÃO CADASTRAL 15/03/2016	
MOTIVO DE SITUAÇÃO CADASTRAL		
SITUAÇÃO ESPECIAL *****	DATA DA SITUAÇÃO ESPECIAL *****	

Aprovado pela Instrução Normativa RFB nº 2.119, de 06 de dezembro de 2022.

Emitido no dia **09/01/2024** às **09:05:20** (data e hora de Brasília).

Página: **1/1**

Comprovante de Inscrição Cadastral - CICAD

Inscrição no CAD/ICMS	Inscrição CNPJ	Início das Atividades
90718392-03	24.384.602/0001-58	04/2016

Empresa / Estabelecimento	
Nome Empresarial	MZZ - COMERCIO DE PRODUTOS PARA SAUDE LTDA
Título do Estabelecimento	PROMEDIC SAUDE
Endereço do Estabelecimento	RUA FRANCISCO ALVES, 388 - MENINO DEUS - CEP 85502-110 FONE: (46) 3025-4489
Município de Instalação	PATO BRANCO - PR, DESDE 04/2016 (Estabelecimento Matriz)

Qualificação	
Situação Atual	ATIVO - REGIME NORMAL / NORMAL - DIA 12 DO MES+1, DESDE 11/2020
Natureza Jurídica	206-2 - SOCIEDADE EMPRESÁRIA LTDA
Atividade Econômica Principal do Estabelecimento	4645-1/01 - COMERCIO ATACADISTA DE INSTRUMENTOS E MATERIAIS PARA USO MEDICO, CIRURGICO, HOSPITALAR E DE LABORATORIOS
	4635-4/99 - COMERCIO ATACADISTA DE BEBIDAS NAO ESPECIFICADAS ANTERIORMENTE
	4637-1/99 - COMERCIO ATACADISTA ESPECIALIZADO EM OUTROS PRODUTOS ALIMENTICIOS NAO ESPECIFICADOS ANTERIORMENTE
	4645-1/02 - COMERCIO ATACADISTA DE PROTESES E ARTIGOS DE ORTOPEDIA
Atividade(s) Econômica(s) Secundária(s) do Estabelecimento	4651-6/01 - COMERCIO ATACADISTA DE EQUIPAMENTOS DE INFORMATICA
	4651-6/02 - COMERCIO ATACADISTA DE SUPRIMENTOS PARA INFORMATICA
	4664-8/00 - COMERCIO ATACADISTA DE MAQUINAS, APARELHOS E EQUIPAMENTOS PARA USO ODONTO-MEDICO-HOSPITALAR; PARTES E PECAS
	4691-5/00 - COMERCIO ATACADISTA DE MERCADORIAS EM GERAL, COM PREDOMINANCIA DE PRODUTOS ALIMENTICIOS

Quadro Societário			
Tipo	Inscrição	Nome Completo / Nome Empresarial	Qualificação
CPF	052.653.599-74	FERNANDO LUIZ MARCON	SÓCIO-ADMINISTRADOR

Este CICAD tem validade até 08/02/2024.

Os dados cadastrais deste estabelecimento poderão ser confirmados via Internet www.fazenda.pr.gov.br





Estado do Paraná
Secretaria de Estado da Fazenda
Receita Estadual do Paraná

CAD/ICMS Nº 90718392-03

Emitido Eletronicamente via Internet
09/01/2024 9:12:55



Dados transmitidos de forma segura
Tecnologia CELEPAR

	SINGRA Consulta Pública ao Cadastro do Estado do Paraná	
---	--	--

IDENTIFICAÇÃO
 Cadastro atualizado até
 a data da consulta

 Data/Hora Host
 CELEPAR
 26/10/2023 - 11:15:07

CNPJ:	24.384.602/0001-58	Inscrição Estadual:	90718392-03
Nome Empresarial:	MZZ - COMERCIO DE PRODUTOS PARA SAUDE LTDA		

ENDEREÇO

Logradouro:	RUA FRANCISCO ALVES		
Número:	388	Complemento:	
Bairro:	MENINO DEUS		
Município:	PATO BRANCO	UF:	PR
CEP:	85.502-110	Telefone:	(46)3025-4489
E-mail:	BIAVA3003@HOTMAIL.COM		

INFORMAÇÕES COMPLEMENTARES

Atividade Econômica Principal:	4645101 - COMERCIO ATACADISTA DE INSTRUMENTOS E MATERIAIS PARA USO MEDICO, CIRURGICO, HOSPITALAR E DE LABORATORIOS
Atividade(s) Econômica(s) Secundária(s):	4635499 - COMERCIO ATACADISTA DE BEBIDAS NAO ESPECIFICADAS ANTERIORMENTE 4637199 - COMERCIO ATACADISTA ESPECIALIZADO EM OUTROS PRODUTOS ALIMENTICIOS NAO ESPECIFICADOS ANTERIORMENTE 4645102 - COMERCIO ATACADISTA DE PROTESES E ARTIGOS DE ORTOPEDIA 4651601 - COMERCIO ATACADISTA DE EQUIPAMENTOS DE INFORMATICA 4651602 - COMERCIO ATACADISTA DE SUPRIMENTOS PARA INFORMATICA 4664800 - COMERCIO ATACADISTA DE MAQUINAS, APARELHOS E EQUIPAMENTOS PARA USO ODONTO-MEDICO-HOSPITALAR; PARTES E PECAS 4691500 - COMERCIO ATACADISTA DE MERCADORIAS EM GERAL, COM PREDOMINANCIA DE PRODUTOS ALIMENTICIOS
Início das Atividades:	04/2016
Situação Atual:	HABILITADO - DESDE 04/2016
Situação Cadastral:	ATIVO - DESDE 04/2016
Regime Tributário:	REGIME NORMAL / NORMAL - DIA 12 DO MES+1
SPED (EFD, NF-e, CT-e):	Maiores informações clique aqui

OBSERVAÇÃO: Os dados acima são baseados em informações fornecidas pelo próprio contribuinte cadastrado. Não valem como certidão de sua efetiva existência de fato e de direito, não são oponíveis à Fazenda e nem excluem a responsabilidade tributária derivada de operações com ele ajustadas.

[Consultar novo contribuinte do Paraná](#)

[Acessar cadastro de outros Estados](#)



ESTADO DO PARANÁ
PREFEITURA MUNICIPAL DE PATO
BRANCO
SECRETARIA MUNICIPAL DE
ADMINISTRAÇÃO E FINANÇAS

Empresa  Fácil

INSCRIÇÃO MUNICIPAL

Número 813015

Nome Fantasia: PROMEDIC SAUDE

Razão Social: MZZ - COMERCIO DE PRODUTOS PARA SAUDE LTDA

CNPJ: 24.384.602/0001-58

Atividade Principal: 4645-1/01 - Comércio atacadista de instrumentos e materiais para uso médico, cirúrgico, hospitalar e de laboratórios

Atividade(s) Secundária(s): 4691-5/00 - Comércio atacadista de mercadorias em geral, com predominância de produtos alimentícios, 4651-6/02 - Comércio atacadista de suprimentos para informática, 4635-4/99 - Comércio atacadista de bebidas não especificadas anteriormente, 4651-6/01 - Comércio atacadista de equipamentos de informática, 4664-8/00 - Comércio atacadista de máquinas, aparelhos e equipamentos para uso odonto-médico-hospitalar; partes e peças, 4637-1/99 - Comércio atacadista especializado em outros produtos alimentícios não especificados anteriormente, 4645-1/02 - Comércio atacadista de próteses e artigos de ortopedia

Município: Pato Branco **Endereço:** RUA FRANCISCO ALVES, 388, , MENINO DEUS

CEP: 85502110

Local e data: Pato Branco, 2023-10-26 09:34:48.393025

Secretaria Municipal de Administração e Finanças

Código de Autenticidade: **QBUSXG1W**

EMITIDO ELETRONICAMENTE PELO EMPRESA FÁCIL PARANÁ

Esse documento deverá permanecer exposto em local visível no estabelecimento empresarial



MINISTÉRIO DA FAZENDA
Secretaria da Receita Federal do Brasil
Procuradoria-Geral da Fazenda Nacional

**CERTIDÃO POSITIVA COM EFEITOS DE NEGATIVA DE DÉBITOS RELATIVOS AOS TRIBUTOS
FEDERAIS E À DÍVIDA ATIVA DA UNIÃO**

Nome: MZZ - COMERCIO DE PRODUTOS PARA SAUDE LTDA
CNPJ: 24.384.602/0001-58

Ressalvado o direito de a Fazenda Nacional cobrar e inscrever quaisquer dívidas de responsabilidade do sujeito passivo acima identificado que vierem a ser apuradas, é certificado que:

1. constam débitos administrados pela Secretaria da Receita Federal do Brasil (RFB) com exigibilidade suspensa nos termos do art. 151 da Lei nº 5.172, de 25 de outubro de 1966 - Código Tributário Nacional (CTN), ou objeto de decisão judicial que determina sua desconsideração para fins de certificação da regularidade fiscal, ou ainda não vencidos; e
2. não constam inscrições em Dívida Ativa da União (DAU) na Procuradoria-Geral da Fazenda Nacional (PGFN).

Conforme disposto nos arts. 205 e 206 do CTN, este documento tem os mesmos efeitos da certidão negativa.

Esta certidão é válida para o estabelecimento matriz e suas filiais e, no caso de ente federativo, para todos os órgãos e fundos públicos da administração direta a ele vinculados. Refere-se à situação do sujeito passivo no âmbito da RFB e da PGFN e abrange inclusive as contribuições sociais previstas nas alíneas 'a' a 'd' do parágrafo único do art. 11 da Lei nº 8.212, de 24 de julho de 1991.

A aceitação desta certidão está condicionada à verificação de sua autenticidade na Internet, nos endereços <<http://rfb.gov.br>> ou <<http://www.pgfn.gov.br>>.

Certidão emitida gratuitamente com base na Portaria Conjunta RFB/PGFN nº 1.751, de 2/10/2014.

Emitida às 11:57:46 do dia 11/01/2024 <hora e data de Brasília>.

Válida até 09/07/2024.

Código de controle da certidão: **BBBF.D4B9.F2B4.5BE8**

Qualquer rasura ou emenda invalidará este documento.



Estado do Paraná
Secretaria de Estado da Fazenda
Receita Estadual do Paraná

1128

Certidão Negativa
de Débitos Tributários e de Dívida Ativa Estadual
Nº 032105234-38

Certidão fornecida para o CNPJ/MF: **24.384.602/0001-58**
Nome: **MZZ - COMERCIO DE PRODUTOS PARA SAUDE LTDA**

Ressalvado o direito da Fazenda Pública Estadual inscrever e cobrar débitos ainda não registrados ou que venham a ser apurados, certificamos que, verificando os registros da Secretaria de Estado da Fazenda, constatamos não existir pendências em nome do contribuinte acima identificado, nesta data.

Obs.: Esta Certidão engloba todos os estabelecimentos da empresa e refere-se a débitos de natureza tributária e não tributária, bem como ao descumprimento de obrigações tributárias acessórias.

Válida até 23/02/2024 - Fornecimento Gratuito

A autenticidade desta certidão deverá ser confirmada via Internet
www.fazenda.pr.gov.br



MUNICÍPIO DE
PATO BRANCO

**SECRETARIA MUNICIPAL
DE ADMINISTRAÇÃO E FINANÇAS**
DIVISÃO DE FISCALIZAÇÃO E TRIBUTAÇÃO

CERTIDÃO POSITIVA COM EFEITO DE NEGATIVA DE TRIBUTOS MUNICIPAIS - CONTRIBUINTE

CÓDIGO.....: 24384602000158
NOME.....: MZZ - COMERCIO DE PRODUTOS PARA SAUDE LTDA
CNPJ/CPF...: 24.384.602/0001-58
ENDEREÇO...: FRANCISCO ALVES , 388 - MENINO DEUS
CEP.....: 85502110
MUNICIPIO.: Pato Branco UF: PR

FINALIDADE: Consulta de Débitos

Certificamos para os devidos fins que de conformidade com as informações prestadas pelos órgãos competentes desta Prefeitura no cadastro de contribuintes do sujeito passivo acima identificado, que CONSTAM DÉBITOS NÃO VENCIDOS OU CUJA EXIGIBILIDADE ENCONTRAM-SE SUSPENSA referente a Tributos Municipais inscritos ou não em Dívida Ativa, até a presente data.

A Fazenda Municipal reserva-se o direito de cobrar Dívidas posteriormente constatadas, mesmo referente a períodos compreendidos nesta CERTIDÃO.

A presente certidão está condicionada à verificação de sua autenticidade na Internet, no endereço <<http://www.patobranco.pr.gov.br>> ou através do QR Code com os dados abaixo:

Emitida em: 19/01/2024.
Válida até: 18/04/2024.
Ano da Certidão.....: 2024
Número da certidão.....: 0004959
Código de autenticidade da certidão: 763351728763351



Certidão emitida no Portal do Cidadão, com base na Lei Municipal.

Pato Branco - PR em, 19 de Janeiro de 2024.

ATENÇÃO: QUALQUER RASURA OU EMENDA INVALIDARÁ ESTE DOCUMENTO.

[Voltar](#)[Imprimir](#)

Certificado de Regularidade do FGTS - CRF

Inscrição: 24.384.602/0001-58
Razão Social: MZZ COMERCIO DE PRODUTOS PARA SAUDE LT
Endereço: AVENIDA BRASIL 442 / CENTRO / PATO BRANCO / PR / 85501-071

A Caixa Econômica Federal, no uso da atribuição que lhe confere o Art. 7, da Lei 8.036, de 11 de maio de 1990, certifica que, nesta data, a empresa acima identificada encontra-se em situação regular perante o Fundo de Garantia do Tempo de Serviço - FGTS.

O presente Certificado não servirá de prova contra cobrança de quaisquer débitos referentes a contribuições e/ou encargos devidos, decorrentes das obrigações com o FGTS.

Validade: 12/01/2024 a 10/02/2024

Certificação Número: 2024011221225792756490

Informação obtida em 19/01/2024 09:49:01

A utilização deste Certificado para os fins previstos em Lei esta condicionada a verificação de autenticidade no site da Caixa:
www.caixa.gov.br



PODER JUDICIÁRIO
JUSTIÇA DO TRABALHO

CERTIDÃO NEGATIVA DE DÉBITOS TRABALHISTAS

Nome: MZZ - COMERCIO DE PRODUTOS PARA SAUDE LTDA (MATRIZ E FILIAIS)
CNPJ: 24.384.602/0001-58
Certidão n°: 59367738/2023
Expedição: 26/10/2023, às 11:06:10
Validade: 23/04/2024 - 180 (cento e oitenta) dias, contados da data de sua expedição.

Certifica-se que **MZZ - COMERCIO DE PRODUTOS PARA SAUDE LTDA (MATRIZ E FILIAIS)**, inscrito(a) no CNPJ sob o n° **24.384.602/0001-58**, **NÃO CONSTA** como inadimplente no Banco Nacional de Devedores Trabalhistas. Certidão emitida com base nos arts. 642-A e 883-A da Consolidação das Leis do Trabalho, acrescentados pelas Leis ns.º 12.440/2011 e 13.467/2017, e no Ato 01/2022 da CGJT, de 21 de janeiro de 2022. Os dados constantes desta Certidão são de responsabilidade dos Tribunais do Trabalho.

No caso de pessoa jurídica, a Certidão atesta a empresa em relação a todos os seus estabelecimentos, agências ou filiais.

A aceitação desta certidão condiciona-se à verificação de sua autenticidade no portal do Tribunal Superior do Trabalho na Internet (<http://www.tst.jus.br>).

Certidão emitida gratuitamente.

INFORMAÇÃO IMPORTANTE

Do Banco Nacional de Devedores Trabalhistas constam os dados necessários à identificação das pessoas naturais e jurídicas inadimplentes perante a Justiça do Trabalho quanto às obrigações estabelecidas em sentença condenatória transitada em julgado ou em acordos judiciais trabalhistas, inclusive no concernente aos recolhimentos previdenciários, a honorários, a custas, a emolumentos ou a recolhimentos determinados em lei; ou decorrentes de execução de acordos firmados perante o Ministério Público do Trabalho, Comissão de Conciliação Prévia ou demais títulos que, por disposição legal, contiver força executiva.

MZZ – COMERCIO DE PRODUTOS PARA SAUDE LTDA

DECLARAÇÃO UNIFICADA

EDITAL DE PREGÃO Nº 103/2023 PROCESSO ADMINISTRATIVO Nº 195/2023
MODALIDADE: PREGÃO ELETRÔNICO TIPO: MENOR PREÇO GLOBAL DO ITEM
OBJETO: contratação de empresa para aquisição de equipamentos de atenção primária e equipamentos odontológicos, conforme determinado na Resolução SESA nº 860/2022, bem como saldo referente a Resolução SESA nº 631/2020, atendendo as necessidades do Departamento de Saúde

Ao(A) Pregoeiro(a) e equipe de apoio

Pelo presente instrumento, a empresa MZZ – COMERCIO DE PRODUTOS PARA SAUDE LTDA, CNPJ nº: 24.384.602/0001-58 com sede na Rua Francisco Alves 388 Bairro: Menino Deus, através de seu representante legal infra-assinado, que:

1) Declaramos, para os fins do disposto no inciso V do art. 27 da Lei n.º 8.666/93, acrescido pela Lei n.º 9.854/99, que não empregamos menores de 18 (dezoito) anos em trabalho noturno, perigoso ou insalubre e não empregamos menores de 16 (dezesesseis) anos. Ressalva ainda, que, caso empregue menores na condição de aprendiz (a partir de 14 anos, deverá informar tal situação no mesmo documento).

2) Declaramos, sob as penas da lei, que a empresa não foi declarada inidônea para licitar ou contratar com a Administração Pública.

3) Declaramos para os devidos fins de direito, na qualidade de Proponente dos procedimentos licitatórios, instaurados por este Município, que o(a) responsável legal da empresa é o(a) Sr.(a): Fernando Luiz Marcon Portador(a) do RG sob nº: 9228625-8 e CPFº: 062.653.599-74 cuja função/cargo é diretor responsável pela assinatura do Contrato.

4) Declaramos para os devidos fins que NENHUM sócio desta empresa exerce cargo ou função pública impeditiva de relacionamento comercial com a Administração Pública.

5) Declaramos de que a empresa não contratará empregados com incompatibilidade com as autoridades contratantes ou ocupantes de cargos de direção ou de assessoramento até o terceiro grau, na forma da Súmula Vinculante nº 013 do STF (Supremo Tribunal Federal).

6) Declaramos para os devidos fins que em caso de qualquer comunicação futura referente e este processo licitatório, bem como em caso de eventual contratação, concordo que o Contrato seja encaminhado para o seguinte endereço:

E-mail: licitacoes@promedicsaude.com.br

Telefone: (46) 3199-0922 – (46) 99133-7679

7) Caso altere o citado e-mail ou telefone comprometo-me em protocolizar pedido de alteração junto ao Sistema de Protocolo deste Município, sob pena de ser considerado como intimado nos dados anteriormente fornecidos.

8) Nomeamos e constituímos o senhor(a): Fernando Luiz Marcon portador(a) do CPF/MF sob n.º 062.653.599-74 para ser o(a) responsável para acompanhar a execução do Contrato, referente ao Pregão Eletrônico n.º 103/2023 e todos os atos necessários ao cumprimento das obrigações contidas no instrumento convocatório, seus Anexos e na Ata de Registro de Preços/Contrato.

MZZ – COMERCIO DE PRODUTOS PARA SAUDE LTDA

Pato Branco, de 23 Janeiro de 2024.

Fernando Luiz Marcon

MZZ – COMÉRCIO DE PRODUTOS PARA SAUDE LTDA

CNPJ nº 24.384.602/0001-58

FERNANDO LUIZ MARCON

COMÉRCIO DE PRODUTOS PARA SAUDE LTDA - ME

CPF nº 052.653.599-74

RG. Nº. 9.228.625-8

Administrador

AV. BRASIL, 442
CEP 85.501-071
PATO BRANCO - PR

FERNANDO LUIZ

MARCON:05265359974

Assinado de forma digital por
FERNANDO LUIZ
MARCON:05265359974
Dados: 2024.01.23 11:21:16 -03'00'



Governo do Estado do Paraná
Secretaria de Estado da Indústria, Comércio e Serviços
Junta Comercial do Estado do Paraná



CERTIDÃO SIMPLIFICADA

Sistema Nacional de Registro de Empresas Mercantis - SINREM

Certificamos que as informações abaixo constam dos documentos arquivados
nesta Junta Comercial e são vigentes na data da sua expedição.

Nome Empresarial: MZZ - COMERCIO DE PRODUTOS PARA SAUDE LTDA NIRE : 41211068831 Natureza Jurídica: Sociedade Empresária Limitada			Protocolo: PRC2419158588		
NIRE (Sede) 41211068831		CNPJ 24.384.602/0001-58		Data de Ato Constitutivo 15/03/2016	Início de Atividade 15/03/2016
Endereço Completo Rua FRANCISCO ALVES, Nº 388, MENINO DEUS - Pato Branco/PR - CEP 85502-110					
Objeto Social 4645-1/01 - COMERCIO ATACADISTA DE INSTRUMENTOS E MATERIAIS PARA USO MEDICO, CIRURGICO, HOSPITALAR E DE LABORATORIOS 4645-1/02 - COMERCIO ATACADISTA DE PROTESES E ARTIGOS DE ORTOPEDIA 4664-8/00 - COMERCIO ATACADISTA DE MAQUINAS, APARELHOS E EQUIPAMENTOS PARA USO ODONTO-MEDICO-HOSPITALAR PARTES E PECAS 4637-1/99 - COMERCIO ATACADISTA ESPECIALIZADO EM PRODUTOS ALIMENTICIOS 4691-5/00 - COMERCIO ATACADISTA DE MERCADORIAS, COM PREDOMINANCIA DE PRODUTOS ALIMENTICIOS 4651-6/01 - COMERCIO ATACADISTA DE EQUIPAMENTOS DE INFORMATICA 4651-6/02 - COMERCIO ATACADISTA DE SUPRIMENTOS PARA INFORMATICA 4635-4/99 - COMERCIO ATACADISTA DE BEBIDAS NAO ALCOOLICAS E REFRIGERANTES.					
Capital Social R\$ 300.000,00 (trezentos mil reais) Capital Integralizado R\$ 300.000,00 (trezentos mil reais)			Porte ME (Microempresa)		Prazo de Duração Indeterminado
Dados do Sócio					
Nome FERNANDO LUIZ MARCON	CPF/CNPJ 052.653.599-74	Participação no capital R\$ 300.000,00	Espécie de sócio Sócio	Administrador S	Término do mandato Indeterminado
Dados do Administrador					
Nome FERNANDO LUIZ MARCON		CPF 052.653.599-74		Término do mandato Indeterminado	
Último Arquivamento			Ato/eventos		Situação
Data 26/10/2023	Número 20236322109	002 / 021 - ALTERAÇÃO DE DADOS (EXCETO NOME EMPRESARIAL)			ATIVA Status SEM STATUS

Esta certidão foi emitida automaticamente em 19/01/2024, às 14:57:48 (horário de Brasília).
Se impressa, verificar sua autenticidade no <https://www.empresafacil.pr.gov.br>, com o código TP5HCFL4.



PRC2419158588

LEANDRO MARCOS RAYSEL BISCAIA
Secretário(a) Geral



Sistema de Cadastramento Unificado de Fornecedores - SICAF

Declaração

Declaramos para os fins previstos na Lei nº 8.666, de 1993, conforme documentação registrada no SICAF, que a situação do fornecedor no momento é a seguinte:

Dados do Fornecedor

CNPJ: 28.254.793/0001-94 DUNS®: 944826529
Razão Social: R3 TECNOLOGIA LTDA
Nome Fantasia: R3
Situação do Fornecedor: **Credenciado** Data de Vencimento do Cadastro: 12/04/2024
Natureza Jurídica: **SOCIEDADE EMPRESÁRIA LIMITADA**
MEI: **Não**
Porte da Empresa: **Micro Empresa**

Ocorrências e Impedimentos

Ocorrência: **Nada Consta**
Impedimento de Licitar: **Nada Consta**
Ocorrências Impeditivas indiretas: **Nada Consta**
Vínculo com "Serviço Público": **Nada Consta**

Níveis cadastrados:

Automática: a certidão foi obtida através de integração direta com o sistema emissor. Manual: a certidão foi inserida manualmente pelo fornecedor.

I - Credenciamento**II - Habilitação Jurídica****III - Regularidade Fiscal e Trabalhista Federal**

Receita Federal e PGFN	Validade:	08/07/2024	Automática
FGTS	Validade:	30/01/2024	Automática
Trabalhista (http://www.tst.jus.br/certidao)	Validade:	16/07/2024	Automática

IV - Regularidade Fiscal Estadual/Distrital e Municipal

Receita Estadual/Distrital	Validade:	09/05/2024
Receita Municipal	Validade:	12/02/2024

VI - Qualificação Econômico-Financeira

Validade: 30/04/2024

**R3 TECNOLOGIA LTDA**

Rua: Genuíno Piacentini, 561, sobrado 3, Bairro Santa Terezinha, Pato Branco - PR CEP: 85506-220

1136

Telefone: (46)99110-6871

CNPJ: 28.254.793/0001-94 IE: 90771260-55

E-mail: jhonyromanini@gmail.com e jhonyrn@hotmail.com

Ao Órgão 454524 - PREFEITURA MUNICIPAL DE MARMELEIRO - PR. Pregão Eletrônico N° 1032023. Apresentamos nossa proposta de preços.

Item	Descrição	Unidade	Qty	R\$ Unitário	Valor Total
35	ESPECIFICAÇÃO MÍNIMA: QUE ESTEJA EM LINHA DE PRODUÇÃO PELO FABRICANTE. COMPUTADOR DESKTOP COM PROCESSADOR NO MÍNIMO QUE POSSUA: NO MÍNIMO 4 NÚCLEOS, 8 THEREADS E FREQUÊNCIA DE 3.0 GHZ; UNIDADE DE ARMAZENAMENTO SSD 240 GB INTERFACE PCIE NVME M.2, MEMÓRIA RAM DE 8 GB, EM 2 MÓDULOS IDÊNTICOS DE 4 GB CADA, DO TIPO SDRAM DDR4 2666MHZ MHZ OU SUPERIOR, OPERANDO EM MODALIDADE DUAL CHANNEL. A PLACA PRINCIPAL DEVE TER ARQUITETURA ATX, MICROATX, BTX OU MICROBTX, CONFORME PADRÕES ESTABELECIDOS E DIVULGADOS NO SÍTIO WWW.FORMFACTORS.ORG, ORGANISMO QUE DEFINE OS PADRÕES EXISTENTES. POSSUIR PELO MENOS 1 SLOT PCI-EXPRESS 2.0 X16 OU SUPERIOR. POSSUIR SISTEMA DE DETECÇÃO DE INTRUSÃO DE CHASSIS, COM ACIONADOR INSTALADO NO GABINETE. O ADAPTADOR DE VÍDEO INTEGRADO DEVERÁ SER NO MÍNIMO DE 1 GB DE MEMÓRIA POSSUIR SUPORTE AO MICROSOFT DIRECTX 10.1 OU SUPERIOR. SUPORTAR MONITOR ESTENDIDO. POSSUIR NO MÍNIMO 2 SAÍDAS DE VÍDEO, SENDO PELO MENOS 1 DIGITAL DO TIPO HDMI, DISPLAY PORT OU DVI. UNIDADE COMBINADA DE GRAVAÇÃO DE DISCO ÓTICO CD, DVD ROM. TECLADO USB, ABNT2, 107 TECLAS COM FIO E MOUSE USB, 800 DPI, 2 BOTÕES, SCROLL COM FIO. MONITOR DE LED 21,5 POLEGADAS (WIDESCREEEN 16:9) (1920 X 1080 A 60HZ), ENTRADAS DE VÍDEO HDMI E DISPLAY PORT, ÂNGULOS DE VISÃO VERTICAL E HORIZONTAL MÍNIMO DE 178°. INTERFACES DE REDE 10/100/1000 E WIFI PADRÃO IEEE 802.11 B/G/N/AC. SISTEMA OPERACIONAL WINDOWS 10 PRO (64 BITS). FONTE COMPATÍVEL E QUE SUPORTE TODA A CONFIGURAÇÃO EXIGIDA NO ITEM. GABINETE E PERIFÉRICOS DEVERÃO FUNCIONAR NA VERTICAL OU HORIZONTAL. TODOS OS EQUIPAMENTOS OFERTADOS (GABINETE, TECLADO, MOUSE, MONITOR E CAIXA DE SOM) DEVEM SER NA COR PRETA,	UNIDADE	8,00	2.588,00	20.704,00

**R3 TECNOLOGIA LTDA**Rua: Genuino Piacentini, 561, sobrado 3, Bairro Santa Terezinha, Pato Branco - PR CEP: 85506-220¹¹³⁷

Telefone: (46)99110-6871

CNPJ: 28.254.793/0001-94 IE: 90771260-55

E-mail: jhonyromanini@gmail.com e jhonyrn@hotmail.com

Ao Órgão 454524 - PREFEITURA MUNICIPAL DE MARMELEIRO - PR. Pregão Eletrônico N° 1032023. Apresentamos nossa proposta de preços.

Item	Descrição	Unidade	Qtd	R\$ Unitário	Valor Total
	MANTENDO O MESMO PADRÃO DE COR. TODOS OS COMPONENTES DO PRODUTO DEVERÃO SER NOVOS, SEM USO, REFORMA OU RECONDICIONAMENTO. MARCA: R3 FABRICANTE: R3 MODELO/VERSÃO: I3				
				Valor total da proposta:	20.704,00

O valor total dessa proposta é de R\$20.704,00 (vinte mil e setecentos e quatro reais).

Dados Comerciais:

Validade da proposta: 60(SESENTA) dias corridos, contados da data da abertura da sessão pública de PREGÃO ELETRÔNICO.

Observações:

A proponente obriga-se a cumprir todos os termos da Nota de Empenho a ser firmada com a vencedora do certame.

Nos preços ofertados já estão inclusos os tributos, fretes, taxas, seguros, encargos sociais, trabalhistas e todas as demais despesas necessárias à execução do objeto.

A apresentação da proposta implicará na plena aceitação das condições estabelecidas neste edital e seus anexos.

Garantia conforme edital.

Prazo máximo de entrega dos materiais será de acordo com o edital.

PATO BRANCO, 29 de Janeiro de 2024

Representante Legal	
JHONY ROMANINI	
RG: 81804036	CPF: 051.701.406-24

DADOS DE ASSINATURA

O documento acima foi assinado digitalmente e está em conformidade com a Resolução CG ICP-Brasil nº 182, de 18 de fevereiro de 2021. Para verificar a assinatura, visite o site <https://verificador.itl.gov.br> e selecione este arquivo.

O(s) certificado(s) utilizado(s) para assinatura em 29/01/2024 15:44:04 é(são):

Nome: **R3 TECNOLOGIA LTDA**

CNPJ: 28.254.793/0001-94

Data: 29/01/2024 15:44:04

R3 TECNOLOGIA LTDA
CNPJ/MF: 28.254.793/0001-94
NIRE: 41210682179
PRIMEIRA ALTERAÇÃO CONTRATUAL

O abaixo assinado, **JHONY ROMANINI NERI**, brasileiro, maior, empresário, solteiro, data de nascimento 05/03/1998, residente e domiciliado nesta cidade de Pato Branco-Pr, na Rua Genuino Piacentini, 561 bairro Sta Terezinha, CEP 85506-220, sobrado 103 portador da carteira de carteira de habilitação n. 03823800305-DETRAN-PR e do CPF sob n. 051.701.409-24, único sócio da R3 TECNOLOGIA LTDA, com sede na Rua Genuino Piacentini, 561, quadra 0112, lote 04 bairro Sta Terezinha, sobrado 103, nesta cidade e foro de Pato Branco-Pr CEP 85506-220, registrada na Junta Comercial do Paraná sob NIRE 41210682179 em 13/04/2022, inscrita no CNPJ sob nº 28.254.793/0001-94, resolve assim alterar o contrato social:

CLAUSULA PRIMEIRA: O objeto social passa a ser **COMERCIO VAREJISTA ESPECIALIZADO DE EQUIPAMENTOS E SUPRIMENTOS DE INFORMATICA, COMERCIO VAREJISTA ESPECIALIZADO DE EQUIPAMENTOS DE TELEFONIA E COMUNICACAO INSTALACAO E MANUTENCAO ELETRICA PROVEDORES DE ACESSO AS REDES DE COMUNICACOES TRATAMENTO DE DADOS, PROVEDORES DE SERVICOS DE APLICACAO E SERVICOS DE HOSPEDAGEM NA INTERNET REPARACAO E MANUTENCAO DE COMPUTADORES E DE EQUIPAMENTOS PERIFERICOS, COMERCIO VAREJISTA DE ARTIGOS DE ARMARINHO, COMERCIO VAREJISTA DE ARTIGOS DE CAMA, MESA E BANHO, COMERCIO VAREJISTA DE ARTIGOS DE PAPELARIA, COMERCIO VAREJISTA DE BRINQUEDOS E ARTIGOS RECREATIVOS, COMERCIO VAREJISTA DE ARTIGOS ESPORTIVOS COMERCIO, VAREJISTA DE BICICLETAS E TRICICLOS PECAS E ACESSORIOS, COMERCIO VAREJISTA DE ARTIGOS DE CACA, PESCA E CAMPING, COMERCIO VAREJISTA DE ARTIGOS DO VESTUARIO E ACESSORIOS, COMERCIO VAREJISTA DE CALCADOS, COMERCIO VAREJISTA DE ARTIGOS DE RELOJOARIA, COMERCIO VAREJISTA DE EQUIPAMENTOS PARA ESCRITORIO, COMERCIO VAREJISTA DE BRINQUEDOS E ARTIGOS RECREATIVOS, COMERCIO VAREJISTA DE TECIDOS.**

CLAUSULA SEGUNDA: O endereço passa a ser na Rua Genuino Piacentini, 561 casa 03, bairro Sta Terezinha, CEP 85506-220, nesta cidade e Foro de Pato Branco-Pr.

CLAUSULA TERCEIRA: Permanecem inalteradas as demais cláusulas de seu contrato social primitivo que não colidirem com as disposições do presente instrumento.

E, por estarem assim justo e contratado, assina o presente instrumento em uma única via.



R3 TECNOLOGIA LTDA
CNPJ/MF: 28.254.793/0001-94
NIRE: 41210682179
PRIMEIRA ALTERAÇÃO CONTRATUAL

Pato Branco-Pr, 25 de Abril de 2022.

JHONY ROMANINI NERI



ASSINATURA ELETRÔNICA

Certificamos que o ato da empresa R3 TECNOLOGIA LTDA consta assinado digitalmente por:

IDENTIFICAÇÃO DO(S) ASSINANTE(S)	
CPF/CNPJ	Nome
05170140924	JHONY ROMANINI NERI



CERTIFICO O REGISTRO EM 29/04/2022 13:16 SOB Nº 20222688190.
PROTOCOLO: 222688190 DE 28/04/2022.
CÓDIGO DE VERIFICAÇÃO: 12205386730. CNPJ DA SEDE: 28254793000194.
NIRE: 41210682179. COM EFEITOS DO REGISTRO EM: 25/04/2022.
R3 TECNOLOGIA LTDA

LEANDRO MARCOS RAYSEL BISCAIA
SECRETÁRIO-GERAL
www.empresafacil.pr.gov.br

A validade deste documento, se impresso, fica sujeito à comprovação de sua autenticidade nos respectivos portais, informando seus respectivos códigos de verificação.

**ALTERAÇÃO POR TRANSFORMAÇÃO DE EMPRESA INDIVIDUAL DE
RESPONSABILIDADE LIMITADA EM SOCIEDADE EMPRESÁRIA LTDA
ITURBO TELECOM - EIRELI
CNPJ: 28.254.793/0001-94 NIRE:41600589840**

Folha 1 de 4

Pelo presente instrumento particular de alteração por transformação de EMPRESA INDIVIDUAL DE RESPONSABILIDADE LIMITADA em sociedade empresária limitada:

JHONY ROMANINI NERI, brasileiro, solteiro, empresário, residente e domiciliado na cidade de Pato Branco, PR, na Genuíno Piacentini n.º 561, Bairro Santa Terezinha, CEP 85506-220, sobrado 103, portador da Cédula de Identidade n.º 81804036, SESP/MT, expedida em 29/08/1997, inscrito no CPF/MF n.º 051.701.409-24, sócio único da empresa sob o nome empresarial de **ITURBO TELECOM – EIRELLI**, com sede à Av. Mato Grosso n.º 852, Quadra 53, Lote 04, Sala 02, Bairro Zona 01 no município de Cianorte, estado do Paraná, CEP 87200-133, Inscrito na Junta Comercial do Estado do Paraná sob o **NIRE 41600589840** em **25/07/2017** e no **CNPJ/MF sob o número 28.254.793/0001-94**, ora transforma seu registro de **EMPRESA INDIVIDUAL DE RESPONSABILIDADE LIMITADA para SOCIEDADE EMPRESÁRIA LIMITADA**, mediante as seguintes cláusulas:

CLÁUSULA PRIMEIRA – DA TRANSFORMAÇÃO DO TIPO JURÍDICO: Fica transformada a natureza jurídica desta Empresa Individual de Responsabilidade Limitada, em Sociedade Empresária Limitada, sob a razão social de **R3 TECNOLOGIA LTDA**, conforme faculta a lei 10.406/02 artigo 980, que doravante se regerá com sub rogação de todos os direitos e obrigações pertinentes ao tipo jurídico ora transformado.

CLÁUSULA SEGUNDA: Para tanto, passa a transcrever, na íntegra, seu **CONTRATO SOCIAL** da referida empresa, com o seguinte teor:

**R3 TECNOLOGIA LTDA
CNPJ: 28.254.793/0001-94
CONTRATO SOCIAL**

JHONY ROMANINI NERI, brasileiro, solteiro, empresário, residente e domiciliado na cidade de Pato Branco, PR, na Genuíno Piacentini n.º 561, Bairro Santa Terezinha, CEP 85506-220, sobrado 103, portador da Cédula de Identidade n.º 81804036, SESP/MT,

**ALTERAÇÃO POR TRANSFORMAÇÃO DE EMPRESA INDIVIDUAL DE
RESPONSABILIDADE LIMITADA EM SOCIEDADE EMPRESÁRIA LTDA
ITURBO TELECOM - EIRELI
CNPJ: 28.254.793/0001-94 NIRE:41600589840**

Folha 2 de 4

expedida em 29/08/1997, inscrito no CPF/MF nº 051.701.409-24, resolve constituir uma sociedade empresária limitada mediante as condições e cláusulas seguintes:

CLÁUSULA PRIMEIRA – DO NOME EMPRESARIAL: A sociedade adotará o seguinte nome empresarial: **R3 TECNOLOGIA LTDA** e seu nome de fantasia será **R3**.

CLÁUSULA SEGUNDA – DA SEDE: A sociedade terá sua sede na Rua Genuíno Piacentini nº 561, quadra 0112, lote 04, Bairro Santa Terezinha, CEP 85506-220, sobrado 103.

CLÁUSULA TERCEIRA – DO INÍCIO DAS ATIVIDADES E PRAZO DE DURAÇÃO DA EMPRESA: A empresa iniciou suas atividades em 15/08/2017 e seu prazo de duração é indeterminado.

CLÁUSULA QUARTA – DO OBJETO SOCIAL: A sociedade terá por objeto social o exercício das seguintes atividades econômicas: Comércio varejista especializado de equipamentos e suprimentos de informática; Comércio varejista especializado de equipamentos de telefonia e comunicação; Instalação e manutenção elétrica; Provedores de acesso às redes de comunicações; Tratamento de dados, provedores de serviços de aplicação e serviços de hospedagem na internet; Reparação e manutenção de computadores e de equipamentos periféricos; Comércio varejista de material elétrico; Comercio varejista de artigos de armarinho; Comercio varejista de artigos de cama, mesa e banho; Comércio varejista de artigos de papelaria; Comércio varejista de brinquedos e artigos recreativos; Comércio varejista de artigos esportivos; Comércio varejista de bicicletas e triciclos; peças e acessórios; Comércio varejista de artigos de caça, pesca e camping; Comércio varejista de artigos de óptica; Comércio varejista de artigos do vestuário e acessórios; Comércio varejista de calçados; Comércio varejista de artigos de relojoaria; Comércio varejista de equipamentos para escritório; Comércio varejista de brinquedos e artigos recreativos; Comércio varejista de tecidos.

Parágrafo Único: Em estabelecimento eleito como sede serão exercidas as atividades de: Comércio varejista especializado de equipamentos e suprimentos de informática; Comércio varejista especializado de equipamentos de telefonia e comunicação; Provedores de acesso às redes de comunicações; Tratamento de dados, provedores de serviços de aplicação e

**ALTERAÇÃO POR TRANSFORMAÇÃO DE EMPRESA INDIVIDUAL DE
RESPONSABILIDADE LIMITADA EM SOCIEDADE EMPRESÁRIA LTDA
ITURBO TELECOM - EIRELI
CNPJ: 28.254.793/0001-94 NIRE:41600589840**

Folha 3 de 4

serviços de hospedagem na internet; Reparação e manutenção de computadores e de equipamentos periféricos; Comércio varejista de artigos de armarinho; Comércio varejista de artigos de cama, mesa e banho; Comércio varejista de artigos de papelaria; Comércio varejista de brinquedos e artigos recreativos; Comércio varejista de artigos esportivos; Comércio varejista de bicicletas e triciclos; peças e acessórios; Comércio varejista de artigos de caça, pesca e camping; Comércio varejista de artigos de óptica; Comércio varejista de artigos do vestuário e acessórios; Comércio varejista de calçados; Comércio varejista de artigos de relojoaria; Comércio varejista de equipamentos para escritório; Comércio varejista de brinquedos e artigos recreativos; Comércio varejista de tecidos.

CLÁUSULA QUINTA – DO CAPITAL SOCIAL: O Capital Social é de R\$-93.700,00 (noventa e três mil e setecentos reais) divididos em 93.700 (noventa e três mil e setecentos) quotas no valor nominal de R\$-1,00(hum real) cada uma, formado por R\$-93.700,00(noventa e três mil e setecentos reais) em moeda corrente do país.
Parágrafo único: O capital encontra-se subscrito e será integralizado pelo sócio até 31/12/2023 em moeda corrente do país.

CLÁUSULA SEXTA – DA ADMINISTRAÇÃO: A administração caberá ao sócio JHONY ROMANINI NERI, que representará legalmente a sociedade e poderá praticar todo e qualquer ato pertinente ao objeto social.

CLÁUSULA SÉTIMA - DO BALANÇO PATRIMONIAL: Ao término de cada exercício, em 31 de Dezembro o administrador prestará contas justificadas de sua administração, procedendo a elaboração do inventário, do balanço patrimonial e do balanço de resultado econômico, cabendo ao empresário, os lucros ou perdas apuradas.

CLÁUSULA OITAVA - DA DECLARAÇÃO DE DESIMPEDIMENTO DO ADMINISTRADOR: O administrador da empresa declara sob as penas da lei que não está impedido de exercer a administração da empresa, por lei especial, ou em virtude de condenação criminal ou por se encontrar sob os efeitos dela, a pena que cede, ainda que temporariamente, o acesso a cargos públicos, ou por crime falimentar, de prevaricação, peita ou suborno, concussão peculato, ou contra a economia popular, contra o sistema financeiro nacional, contra as normas de defesa da concorrência, contra as relações de consumo, de fé pública, ou da propriedade.

**ALTERAÇÃO POR TRANSFORMAÇÃO DE EMPRESA INDIVIDUAL DE
RESPONSABILIDADE LIMITADA EM SOCIEDADE EMPRESÁRIA LTDA
ITURBO TELECOM - EIRELI
CNPJ: 28.254.793/0001-94 NIRE:41600589840**

Folha 4 de 4

CLÁUSULA NONA – DO ENQUADRAMENTO E DO PORTE EMPRESARIAL: A sociedade declara sob as penas da lei que se enquadra na condição de MICROEMPRESA, nos termos da Lei complementar 123 de 14/12/2006.

CLÁUSULA DÉCIMA – FORO: Fica eleito o foro do município de Pato Branco – PR, para o cumprimento dos direitos e obrigações resultantes deste contrato, renunciando-se, expressamente, a qualquer outro, por mais privilegiado que seja.

Pato Branco, 12 de Abril de 2022.

JHONY ROMANINI NERI



ASSINATURA ELETRÔNICA

Certificamos que o ato da empresa R3 TECNOLOGIA LTDA consta assinado digitalmente por:

IDENTIFICAÇÃO DO(S) ASSINANTE(S)	
CPF/CNPJ	Nome
05170140924	JHONY ROMANINI NERI
52473112991	MARA ODETE RIBEIRO



CERTIFICO O REGISTRO EM 13/04/2022 10:30 SOB Nº 41210682179.
PROTOCOLO: 221570497 DE 31/03/2022.
CÓDIGO DE VERIFICAÇÃO: 12204695674. CNPJ DA SEDE: 28254793000194.
NIRE: 41210682179. COM EFEITOS DO REGISTRO EM: 12/04/2022.
R3 TECNOLOGIA LTDA

LEANDRO MARCOS RAYSEL BISCAIA
SECRETÁRIO-GERAL
www.empresafacil.pr.gov.br

**ITURBO TELECOM - EIRELI
INSTRUMENTO DE CONSTITUIÇÃO**

JHONY ROMANINI NERI, brasileiro, solteiro, empresário, residente e domiciliado na cidade de Pato Branco, PR, na Genuíno Piacentini n° 562, sobrado 103, Bairro Santa Terezinha, CEP 85506-220, portador da Cédula de Identidade n.º 81804036, SESP/MT, expedida em 29/08/1997, inscrito no CPF/MF n° 051.701.409-24, constitui uma EIRELI (Empresa Individual de Responsabilidade Limitada), mediante as seguintes cláusulas:

CLÁUSULA PRIMEIRA: A empresa girará sob o nome empresarial de ITURBO TELECOM – EIRELI e terá domicílio e foro na Av. Mato Grosso n° 852, Quadra 53, Lote 04, Sala 02, Bairro Zona 01 no município de Cianorte, estado do Paraná, CEP 87200-133.

CLÁUSULA SEGUNDA: O Capital Social será de R\$-93.700,00 (noventa e três mil e setecentos reais), dividido em 93.700 (Noventa e três mil e setecentas) quotas no valor nominal de R\$-1,00 (hum real) cada uma, integralizadas neste ato em moeda corrente do país, pelo empresário:

Jhony Romanini Neri n° de quotas 93.700 – R\$-93.700,00.

CLÁUSULA TERCEIRA: O objeto social da Eireli será: serviços de comunicação multimídia; provedores de acesso a rede de telecomunicação; tratamento de dados, provedores de serviços de aplicação e de hospedagem na internet.

CLÁUSULA QUARTA: A Eireli iniciará suas atividades em 15 de Agosto de 2017, e seu prazo de duração é indeterminado.

CLÁUSULA QUINTA: A responsabilidade do titular é restrita ao valor de suas quotas, respondendo ainda pela integralização do Capital Social.

CLÁUSULA SEXTA: A administração da Eireli caberá ao titular JHONY ROMANINI NERI, com poderes e atribuições de Administrador, autorizado o uso do nome empresarial individualmente, vedado, no entanto, em atividades estranhas ao interesse social ou assumir obrigações seja em favor próprio ou de terceiros bem como onerar ou alienar bens imóveis da Eireli.

§ 1º - faculta-se ao administrador, nos limites de seus poderes, constituir procuradores em nome da Eireli, devendo ser especificado no instrumento do mandato, os atos e operações que poderão praticar e a duração do mandato, que no caso de mandato judicial, poderá ser por prazo indeterminado.



CERTIFICO O REGISTRO EM 25/07/2017 10:02 SOB N° 41600589840.
PROTOCOLO: 175256152 DE 13/07/2017. CÓDIGO DE VERIFICAÇÃO:
11702834723. NIRE: 41600589840.
ITURBO TELECOM - EIRELI

Libertad Bogus
SECRETÁRIA-GERAL
CURITIBA, 25/07/2017
www.empresafacil.pr.gov.br

ITURBO TELECOM - EIRELI
INSTRUMENTO DE CONSTITUIÇÃO

§ 2º - Poderão ser designados administradores não titular, na forma prevista no art. 1.061 da Lei 10406/2002.

CLÁUSULA SÉTIMA: O titular da Eirelli, declara sob as penas da lei, que não participa de nenhuma outra empresa dessa modalidade.

CLÁUSULA OITAVA: Ao término de cada exercício social, em 31 de Dezembro, o administrador prestará contas justificadas de sua administração, procedendo à elaboração do inventário, do Balanço Patrimonial e do Balanço de resultado econômico, cabendo ao empresário, na proporção de suas quotas, os lucros ou perdas apurados.

CLÁUSULA NONA: A Eireli poderá a qualquer tempo, abrir ou fechar filial ou outra dependência, mediante deliberação assinada pelo titular.

CLÁUSULA DÉCIMA: O empresário poderá fixar uma retirada mensal, a título de “pro-labore” observadas as disposições regulamentares pertinentes.

CLÁUSULA DÉCIMA PRIMEIRA: Falecendo ou interditado o titular da Eireli, a empresa continuará suas atividades com os herdeiros, sucessores e o incapaz. Não sendo possível ou inexistindo interesse destes, o valor de seus haveres será apurado e liquidado com base na situação destes, o valor de seus haveres será apurado e liquidado com base na situação patrimonial da empresa, a data da resolução, verificada em balanço especialmente levantado.

Parágrafo único: O mesmo procedimento será adotado em outros casos em que a Eireli se resolva em relação ao seu titular.

CLÁUSULA DÉCIMA SEGUNDA: O administrador declara sob as penas da lei, de que não está impedido de exercer a administração da empresa, por lei especial, ou em virtude de condenação criminal, ou por se encontrar sob os efeitos dela, a pena que vede, ainda que temporariamente, o acesso a cargos públicos; ou por crime falimentar, de prevaricação, peita ou suborno, concussão, peculato, ou contra a economia popular, contra o sistema financeiro nacional, contra normas de defesa da concorrência, contra as relações de consumo, fé pública, ou a propriedade.

CLÁUSULA DÉCIMA TERCEIRA: Fica eleito o foro de Pato Branco, PR, para o exercício e o cumprimento dos direitos e obrigações resultantes deste contrato
E, por estarem justo e contratado, lavra, data e assina o presente instrumento particular de constituição de empresa Individual de Responsabilidade Limitada, EIRELLI, em 01



CERTIFICO O REGISTRO EM 25/07/2017 10:02 SOB Nº 41600589840.
PROTOCOLO: 175256152 DE 13/07/2017. CÓDIGO DE VERIFICAÇÃO:
11702834723. NIRE: 41600589840.
ITURBO TELECOM - EIRELI

Libertad Bogus
SECRETÁRIA-GERAL
CURITIBA, 25/07/2017
www.empresafacil.pr.gov.br

**ITURBO TELECOM - EIRELI
INSTRUMENTO DE CONSTITUIÇÃO**

de (uma) via de igual teor e forma, obrigando-se fielmente por si e seus herdeiros a cumpri-lo em todos os seus termos.

Cianorte - PR, 10 de julho de 2017.

2.º OFÍCIO NOTAS

JHONY ROMANINI NERI



CERTIFICO O REGISTRO EM 25/07/2017 10:02 SOB Nº 41600589840.
PROTOCOLO: 175256152 DE 13/07/2017. CÓDIGO DE VERIFICAÇÃO:
11702834723. NIRE: 41600589840.
ITURBO TELECOM - EIRELI

Libertad Bogus
SECRETÁRIA-GERAL
CURITIBA, 25/07/2017
www.empresafacil.pr.gov.br

**2º TABELIONATO DE NOTAS
PEDRO ERVINO PARACENA - NOTÁRIO**

Rua Caramuru, 727 - Pato Branco - PR - Fone: (46) 3225-1246

**Reconheço por VERDADEIRA a assinatura de JHONY ROMANINI
NERI, 591038, Pato Branco-PR, 10 de julho de 2017 - 05:32:30h.**

R\$7,98 (VRC 4367), Renda: R\$1,98 + Bolo R\$ 0,70

**Em Teste da Verdade, ANA LUIZA ARRUDA LEITE POLESINI,
Escrevente Juramentada**

Selo Digital N° 8d4fc.9s9ww.zgDJE-1qGm.qqyS

confira em <http://funapen.com.br>



CERTIFICO O REGISTRO EM 25/07/2017 10:02 SOB N° 41600589840.
PROTOCOLO: 175256152 DE 13/07/2017. CÓDIGO DE VERIFICAÇÃO:
11702834723. NIRE: 41600589840.
ITURBO TELECOM - EIRELI



Libertad Bogus
SECRETÁRIA-GERAL
CURITIBA, 25/07/2017
www.empresafacil.pr.gov.br

1151

REPÚBLICA FEDERATIVA DO BRASIL
TRIBUNAL DE JUSTIÇA DO ESTADO DO PARANÁ
COMARCA DE PATO BRANCO

OFICIO DO DISTRIBUIDOR E ANEXOS
Rua Maria Bueno, nº 284 - Trevo da Guarany
cartoriodistribuidorpb@gmail.com
PATO BRANCO/PR - 85501-560

TITULAR
DIRSO ANTONIO VERONESE
JURAMENTADOS
DILMAR ALUIZIO VERONESE
JULIANO VERONESE

Certidão Negativa

Certifico, a pedido de parte interessada, que revendo os livros e arquivos de distribuição de FALÊNCIA E CONCORDATA, sob minha guarda neste cartório, verifiquei **NÃO CONSTAR** nenhum registro em andamento contra:

R3 TECNOLOGIA LTDA

CNPJ 28.254.793/0001-94, no período compreendido desde 14/12/1960, data de instalação deste cartório, até a presente data.

PATO BRANCO/PR, 26 de Setembro de 2023

DILMAR ALUIZIO VERONESE



Certificação

1152

REPÚBLICA FEDERATIVA DO BRASIL
TRIBUNAL DE JUSTIÇA DO ESTADO DO PARANÁ
COMARCA DE PATO BRANCO

OFICIO DO DISTRIBUIDOR E ANEXOS
Rua Maria Bueno, nº 284 - Trevo da Guarany
cartoriodistribuidorpb@gmail.com
PATO BRANCO/PR - 85501-560

TITULAR
DIRSO ANTONIO VERONESE
JURAMENTADOS
DILMAR ALUIZIO VERONESE
JULIANO VERONESE

Certidão Negativa

Certifico, a pedido de parte interessada, que revendo os livros e arquivos de distribuição de RECUPERAÇÃO JUDICIAL E EXTRAJUDICIAL, sob minha guarda neste cartório, verifiquei **NÃO CONSTAR** nenhum registro em andamento contra:

R3 TECNOLOGIA LTDA

CNPJ 28.254.793/0001-94, no período compreendido desde 14/12/1960, data de instalação deste cartório, até a presente data.

PATO BRANCO/PR, 26 de Setembro de 2023

DILMAR ALUIZIO VERONESE



Certificação

 REPÚBLICA FEDERATIVA DO BRASIL CADASTRO NACIONAL DA PESSOA JURÍDICA		
NÚMERO DE INSCRIÇÃO 28.254.793/0001-94 MATRIZ	COMPROVANTE DE INSCRIÇÃO E DE SITUAÇÃO CADASTRAL	DATA DE ABERTURA 25/07/2017
NOME EMPRESARIAL R3 TECNOLOGIA LTDA		
TÍTULO DO ESTABELECIMENTO (NOME DE FANTASIA) R3	PORTE ME	
CÓDIGO E DESCRIÇÃO DA ATIVIDADE ECONÔMICA PRINCIPAL 47.51-2-01 - Comércio varejista especializado de equipamentos e suprimentos de informática		
CÓDIGO E DESCRIÇÃO DAS ATIVIDADES ECONÔMICAS SECUNDÁRIAS 43.21-5-00 - Instalação e manutenção elétrica 47.52-1-00 - Comércio varejista especializado de equipamentos de telefonia e comunicação 47.55-5-02 - Comercio varejista de artigos de armarinho 47.55-5-03 - Comercio varejista de artigos de cama, mesa e banho 47.61-0-03 - Comércio varejista de artigos de papelaria 47.63-6-01 - Comércio varejista de brinquedos e artigos recreativos 47.63-6-02 - Comércio varejista de artigos esportivos 47.63-6-03 - Comércio varejista de bicicletas e triciclos; peças e acessórios 47.63-6-04 - Comércio varejista de artigos de caça, pesca e camping 47.81-4-00 - Comércio varejista de artigos do vestuário e acessórios 47.82-2-01 - Comércio varejista de calçados 47.83-1-02 - Comércio varejista de artigos de relojoaria 47.89-0-07 - Comércio varejista de equipamentos para escritório 61.90-6-01 - Provedores de acesso às redes de comunicações 63.11-9-00 - Tratamento de dados, provedores de serviços de aplicação e serviços de hospedagem na internet 95.11-8-00 - Reparação e manutenção de computadores e de equipamentos periféricos		
CÓDIGO E DESCRIÇÃO DA NATUREZA JURÍDICA 206-2 - Sociedade Empresária Limitada		
LOGRADOURO R GENUINO PIACENTINI	NÚMERO 561	COMPLEMENTO CASA 03
CEP 85.506-220	BAIRRO/DISTRITO SANTA TEREZINHA	MUNICÍPIO PATO BRANCO
UF PR	ENDEREÇO ELETRÔNICO JHONYRN@HOTMAIL.COM	TELEFONE (46) 9110-6871
ENTE FEDERATIVO RESPONSÁVEL (EFR) *****		
SITUAÇÃO CADASTRAL ATIVA	DATA DA SITUAÇÃO CADASTRAL 25/07/2017	
MOTIVO DE SITUAÇÃO CADASTRAL		
SITUAÇÃO ESPECIAL *****	DATA DA SITUAÇÃO ESPECIAL *****	

Aprovado pela Instrução Normativa RFB nº 1.863, de 27 de dezembro de 2018.

Emitido no dia **04/05/2022** às **09:14:21** (data e hora de Brasília).

Página: **1/1**

Cadastro de Inscrições EstaduaisData/Hora Host CELEPAR
29/04/2022 - 13 52 21**Informações do Contribuinte**

Inscrição Estadual	90771260-55	Inscrição CNPJ 28.254.793/0001-94
Nome Empresarial	R3 Tecnologia Ltda	
Endereço	Rua Genuino Piacentini, 561. Csa 03. Santa Terezinha 85506-220 - Pato Branco - PR	
Telefone	(46)9110-6871	
E-mail	JHONYRN@HOTMAIL.COM	
Atividade Econômica Principal	4751-2/01 - Comercio Varejista Especializado de Equipamentos e Suprimentos de Informatica	
Atividade(s) Econômica(s) Secundária(s)	4752-1/00 - Comercio Varejista Especializado de Equipamentos de Telefonia e Comunicacao 4755-5/02 - Comercio Varejista de Artigos de Armario 4755-5/03 - Comercio Varejista de Artigos de Cama, Mesa e Banho 4761-0/03 - Comercio Varejista de Artigos de Papelaria 4763-6/01 - Comercio Varejista de Brinquedos e Artigos Recreativos 4763-6/02 - Comercio Varejista de Artigos Esportivos 4763-6/03 - Comercio Varejista de Bicicletas e Triciclos; Pecas e Acessorios 4763-6/04 - Comercio Varejista de Artigos de Caca, Pesca e Camping 4781-4/00 - Comercio Varejista de Artigos do Vestuario e Acessorios 4782-2/01 - Comercio Varejista de Calcados 4783-1/02 - Comercio Varejista de Artigos de Relojoaria 4789-0/07 - Comercio Varejista de Equipamentos para Escritorio 9511-8/00 - Reparacao e Manutencao de Computadores e de Equipamentos Perifericos 4321-5/00 - Instalacao e Manutencao Eletrica	
Características do Estabelecimento	Unidade Não Produtiva (Unidade Auxiliar)	
Unidade Auxiliar	Escritório Administrativo	
Início das Atividades	01/2018	
Código SRP Atual:	1.2520.990 - Desde 06/2021	
Situação Cadastral Atual:	Ativo - Desde 01/2018	
Regime Pagamento Atual:	2520.990 - Simples Nacional / Simples Nacional - Pendente ANATEL - Desde 06/2021	
SPED (EFD, NF-e, CT-e, NFC-e):	Maiores informações clique aqui	



ESTADO DO PARANÁ
PREFEITURA MUNICIPAL DE PATO
BRANCO
SECRETARIA MUNICIPAL DE
ADMINISTRAÇÃO E FINANÇAS

Empresa ▶▶ **Fácil**

INSCRIÇÃO MUNICIPAL

Número 817947

Nome Fantasia: R3

Razão Social: R3 TECNOLOGIA LTDA

CNPJ: 28.254.793/0001-94

Atividade Principal: 4751-2/01 - Comércio varejista especializado de equipamentos e suprimentos de informática

Atividade(s) Secundária(s): 9511-8/00 - Reparação e manutenção de computadores e de equipamentos periféricos, 4761-0/03 - Comércio varejista de artigos de papelaria, 4755-5/03 - Comercio varejista de artigos de cama, mesa e banho, 4789-0/07 - Comércio varejista de equipamentos para escritório, 4752-1/00 - Comércio varejista especializado de equipamentos de telefonia e comunicação, 4321-5/00 - Instalação e manutenção elétrica, 4755-5/02 - Comercio varejista de artigos de armarinho, 6311-9/00 - Tratamento de dados, provedores de serviços de aplicação e serviços de hospedagem na internet, 4783-1/02 - Comércio varejista de artigos de relojoaria, 4763-6/03 - Comércio varejista de bicicletas e triciclos; peças e acessórios, 4763-6/01 - Comércio varejista de brinquedos e artigos recreativos, 4782-2/01 - Comércio varejista de calçados, 4781-4/00 - Comércio varejista de artigos do vestuário e acessórios, 4763-6/04 - Comércio varejista de artigos de caça, pesca e camping, 4763-6/02 - Comércio varejista de artigos esportivos, 6190-6/01 - Provedores de acesso às redes de comunicações

Município: Pato Branco **Endereço:** RUA GENUINO PIACENTINI, 561, , CASA 03, SANTA TEREZINHA

CEP: 85506220

Local e data: Pato Branco, sexta, 29 de abril de 2022

Secretaria Municipal de Administração e Finanças

Código de Autenticidade: **QJGYXSUM**

EMITIDO ELETRONICAMENTE PELO EMPRESA FÁCIL PARANÁ

Esse documento deverá permanecer exposto em local visível no estabelecimento empresarial



MINISTÉRIO DA FAZENDA
Secretaria da Receita Federal do Brasil
Procuradoria-Geral da Fazenda Nacional

**CERTIDÃO POSITIVA COM EFEITOS DE NEGATIVA DE DÉBITOS RELATIVOS AOS TRIBUTOS
FEDERAIS E À DÍVIDA ATIVA DA UNIÃO**

Nome: R3 TECNOLOGIA LTDA
CNPJ: 28.254.793/0001-94

Ressalvado o direito de a Fazenda Nacional cobrar e inscrever quaisquer dívidas de responsabilidade do sujeito passivo acima identificado que vierem a ser apuradas, é certificado que:

1. constam débitos administrados pela Secretaria da Receita Federal do Brasil (RFB) com exigibilidade suspensa nos termos do art. 151 da Lei nº 5.172, de 25 de outubro de 1966 - Código Tributário Nacional (CTN), ou objeto de decisão judicial que determina sua desconsideração para fins de certificação da regularidade fiscal, ou ainda não vencidos; e
2. não constam inscrições em Dívida Ativa da União (DAU) na Procuradoria-Geral da Fazenda Nacional (PGFN).

Conforme disposto nos arts. 205 e 206 do CTN, este documento tem os mesmos efeitos da certidão negativa.

Esta certidão é válida para o estabelecimento matriz e suas filiais e, no caso de ente federativo, para todos os órgãos e fundos públicos da administração direta a ele vinculados. Refere-se à situação do sujeito passivo no âmbito da RFB e da PGFN e abrange inclusive as contribuições sociais previstas nas alíneas 'a' a 'd' do parágrafo único do art. 11 da Lei nº 8.212, de 24 de julho de 1991.

A aceitação desta certidão está condicionada à verificação de sua autenticidade na Internet, nos endereços <<http://rfb.gov.br>> ou <<http://www.pgfn.gov.br>>.

Certidão emitida gratuitamente com base na Portaria Conjunta RFB/PGFN nº 1.751, de 2/10/2014.
Emitida às 17:21:02 do dia 10/01/2024 <hora e data de Brasília>.
Válida até 08/07/2024.

Código de controle da certidão: **6D11.46D2.1B15.E7EF**
Qualquer rasura ou emenda invalidará este documento.



Certidão Negativa
de Débitos Tributários e de Dívida Ativa Estadual
Nº 032620117-08

Certidão fornecida para o CNPJ/MF: **28.254.793/0001-94**

Nome: **R3 TECNOLOGIA LTDA**

Ressalvado o direito da Fazenda Pública Estadual inscrever e cobrar débitos ainda não registrados ou que venham a ser apurados, certificamos que, verificando os registros da Secretaria de Estado da Fazenda, constatamos não existir pendências em nome do contribuinte acima identificado, nesta data.

Obs.: Esta Certidão engloba todos os estabelecimentos da empresa e refere-se a débitos de natureza tributária e não tributária, bem como ao descumprimento de obrigações tributárias acessórias.

Válida até 09/05/2024 - Fornecimento Gratuito

A autenticidade desta certidão deverá ser confirmada via Internet
www.fazenda.pr.gov.br



MUNICÍPIO DE
PATÓ BRANCO

**SECRETARIA MUNICIPAL
DE ADMINISTRAÇÃO E FINANÇAS**
DIVISÃO DE FISCALIZAÇÃO E TRIBUTAÇÃO

CERTIDÃO NEGATIVA DE TRIBUTOS MUNICIPAIS - CONTRIBUINTE

CÓDIGO.....: 28254793000194
NOME.....: R3 TECNOLOGIA LTDA
CNPJ/CPF..: 28.254.793/0001-94
ENDEREÇO..: GENUINO PIACENTINI , 561 - SANTA TEREZINHA
CEP.....: 85506220
MUNICÍPIO.: Pato Branco UF: PR

FINALIDADE: Cadastro

Certificamos para os devidos fins que de conformidade com as informações prestadas pelos órgãos competentes desta Prefeitura no cadastro de contribuinte do sujeito passivo acima identificado, é CERTIFICADO QUE NÃO CONSTAM DÉBITOS PENDENTES referente a Tributos Municipais inscritos ou não em Dívida Ativa, até a presente data.

A Fazenda Municipal reserva-se o direito de cobrar Dívidas posteriormente constatadas, mesmo referente a períodos compreendidos nesta CERTIDÃO.

A presente certidão está condicionada à verificação de sua autenticidade na Internet, no endereço <<http://www.patobranco.pr.gov.br>> ou através do QR Code com os dados abaixo:

Emitida em: 14/11/2023.
Válida até: 12/02/2024.
Ano da Certidão.....: 2023
Número da certidão.....: 0086634
Código de autenticidade da certidão: 742584927742584



Certidão emitida no Portal do Cidadão, com base na Lei Municipal.

Pato Branco - PR em, 14 de Novembro de 2023.

ATENÇÃO: QUALQUER RASURA OU EMENDA INVALIDARÁ ESTE DOCUMENTO.

[Voltar](#)[Imprimir](#)

Certificado de Regularidade do FGTS - CRF

Inscrição: 28.254.793/0001-94
Razão Social: R3 TECNOLOGIA LTDA
Endereço: AVENIDA MATO GROSSO / ZONA 01 / CIANORTE / PR / 87200-133

A Caixa Econômica Federal, no uso da atribuição que lhe confere o Art. 7, da Lei 8.036, de 11 de maio de 1990, certifica que, nesta data, a empresa acima identificada encontra-se em situação regular perante o Fundo de Garantia do Tempo de Serviço - FGTS.

O presente Certificado não servirá de prova contra cobrança de quaisquer débitos referentes a contribuições e/ou encargos devidos, decorrentes das obrigações com o FGTS.

Validade: 01/01/2024 a 30/01/2024

Certificação Número: 2024010102144550600197

Informação obtida em 10/01/2024 17:22:55

A utilização deste Certificado para os fins previstos em Lei esta condicionada a verificação de autenticidade no site da Caixa:
www.caixa.gov.br



PODER JUDICIÁRIO
JUSTIÇA DO TRABALHO

CERTIDÃO NEGATIVA DE DÉBITOS TRABALHISTAS

Nome: R3 TECNOLOGIA LTDA (MATRIZ E FILIAIS)

CNPJ: 28.254.793/0001-94

Certidão nº: 58784330/2023

Expedição: 24/10/2023, às 08:39:47

Validade: 21/04/2024 - 180 (cento e oitenta) dias, contados da data de sua expedição.

Certifica-se que **R3 TECNOLOGIA LTDA (MATRIZ E FILIAIS)**, inscrito(a) no CNPJ sob o nº **28.254.793/0001-94**, **NÃO CONSTA** como inadimplente no Banco Nacional de Devedores Trabalhistas.

Certidão emitida com base nos arts. 642-A e 883-A da Consolidação das Leis do Trabalho, acrescentados pelas Leis ns.º 12.440/2011 e 13.467/2017, e no Ato 01/2022 da CGJT, de 21 de janeiro de 2022. Os dados constantes desta Certidão são de responsabilidade dos Tribunais do Trabalho.

No caso de pessoa jurídica, a Certidão atesta a empresa em relação a todos os seus estabelecimentos, agências ou filiais.

A aceitação desta certidão condiciona-se à verificação de sua autenticidade no portal do Tribunal Superior do Trabalho na Internet (<http://www.tst.jus.br>).

Certidão emitida gratuitamente.

INFORMAÇÃO IMPORTANTE

Do Banco Nacional de Devedores Trabalhistas constam os dados necessários à identificação das pessoas naturais e jurídicas inadimplentes perante a Justiça do Trabalho quanto às obrigações estabelecidas em sentença condenatória transitada em julgado ou em acordos judiciais trabalhistas, inclusive no concernente aos recolhimentos previdenciários, a honorários, a custas, a emolumentos ou a recolhimentos determinados em lei; ou decorrentes de execução de acordos firmados perante o Ministério Público do Trabalho, Comissão de Conciliação Prévia ou demais títulos que, por disposição legal, contiver força executiva.

R3

MODELO DE DECLARAÇÃO UNIFICADA Á(o) pregoeira(o) e equipe de apoio do

Pelo presente instrumento, a empresa R3 TECNOLOGIA LTDA, CNPJ nº 28.254.793/0001-94, com sede na Rua Genuíno Piacentini, 561, sobrado 3, CEP 85506-220, Pato Branco – PR, telefone 46-99110-6871, através de seu representante Jhony Romanini Neri, CPF 05170140924, RG 8.180.403-6, Declara

expressamente que:

(x)* Declara, sob as penas do artigo 299 do Código Penal, que se enquadra na situação de microempresa, empresa de pequeno porte ou cooperativa, nos termos da Lei Complementar nº 123/06, alterada pela Lei Complementar nº 147/14, bem assim que inexistem fatos supervenientes que conduzam ao seu desenquadramento desta situação.

*Marcar este

1) Declaramos, para os fins do disposto no inciso V do art. 27 da Lei n.º 8.666/93, acrescido pela Lei n.º 9.854/99, que não empregamos menores de 18 (dezoito) anos em trabalho noturno, perigoso ou insalubre e não empregamos menores de 16 (dezesseis) anos. Ressalva ainda, que, caso empregue menores na condição de aprendiz (a partir de 14 anos, deverá informar tal situação no mesmo documento).

2) Declaramos, sob as penas da lei, que a empresa não foi declarada inidônea para licitar ou contratar com a Administração Pública.

3) Declaramos para os devidos fins de direito, na qualidade de Proponente dos procedimentos licitatórios, instaurados por este Município, que o(a) responsável legal da empresa é o(a) Sr.(a) JHONY ROMANINI NERI , Portador(a) do RG sob nº 8.180.403-6 e CPF nº 051.701.409-24, cuja função/cargo é sócio administrador, responsável pela assinatura da Ata de Registro de Preços/ Contrato.

NOME DA FANTASIA: R3 LTDA

RAMO DE ATIVIDADE Nº: Comércio varejista especializado de equipamentos e suprimentos de informática

INSCRIÇÃO ESTADUAL Nº: 90771260-55

INSCRIÇÃO MUNICIPAL Nº: 817947

4) Declaramos para os devidos fins que NENHUM sócio desta empresa exerce cargo ou função pública impeditiva de relacionamento comercial com a Administração Pública.

5) Declaramos de que a empresa não contratará empregados com incompatibilidade com as autoridades contratantes ou ocupantes de cargos de

direção ou de assessoramento até o terceiro grau, na forma da Súmula Vinculante nº 013 do STF (Supremo Tribunal Federal).

6) Declaramos para os devidos fins que em caso de qualquer comunicação futura referente a este processo licitatório, bem como em caso de eventual contratação, concordo que a Ata de Registro de Preço/Contrato seja encaminhado para o seguinte endereço:

**E-MAIL: JHONYROMANINI@GMAIL.COM e JHONYRN@HOTMAIL.COM
TELEFONE: 46-99110-6871**

7) Caso altere o citado e-mail ou telefone comprometo-me em protocolizar pedido de alteração junto ao Sistema de Protocolo deste Município, sob pena de ser considerado como intimado nos dados anteriormente fornecidos.

8) Nomeamos e constituímos o senhor(a) JHONY ROMANINI NERI, portador(a) do CPF/MF sob n.º 051701409-24., para ser o(a) responsável para acompanhar a execução da Ata de Registro de Preços/contrato, referente ao Pregão Eletrônico e todos os atos necessários ao cumprimento das obrigações contidas no instrumento convocatório, seus Anexos e na Ata de Registro de Preços/Contrato, E-MAIL: JHONYROMANINI@GMAIL.COM e JHONYRN@HOTMAIL.COM

9) Pelo presente instrumento, a empresa R3 TECNOLOGIA LTDA, CNPJ nº 28.254.793/0001-94, com sede na Rua Genuíno Piacentini, 561, sobrado 3, CEP 85506-220, Pato Branco – PR, através de seu representante legal infra-assinado, declara, sob as penas do artigo 299 do Código Penal, que se enquadra na situação de microempresa, empresa de pequeno porte ou cooperativa, nos termos da Lei Complementar nº 123/06, alterada pela Lei Complementar nº 147/14, bem assim que inexistem fatos supervenientes que conduzam ao seu desenquadramento desta situação.

10) Declaramos, para os fins do disposto no inciso XXXIII do art. 7º da Constituição

Federal, não empregamos menores de dezoito anos em trabalho noturno, perigoso ou insalubre e nem menores de dezesseis anos, em qualquer trabalho, salvo na condição de aprendiz, a partir dos quatorze anos de idade, em cumprimento ao que determina o inciso V do art. 27 da Lei nº 8.666/93, acrescida pela Lei nº 9.854/99.

11) Declaramos, para os fins que até a presente data inexistem fatos supervenientes impeditivos para habilitação no presente processo licitatório, estando ciente da obrigatoriedade de declarar ocorrências posteriores.

12) Declaramos, para os fins que a empresa não foi declarada inidônea por nenhum órgão público de qualquer esfera de governo, estando apta a contratar com o poder público.

R3

13) Declaramos, para os devidos fins que não possuímos em nosso quadro societário e de empregados, servidor ou dirigente de órgão ou entidade contratante ou responsável pela licitação, nos termos do inciso III, do artigo 9º da Lei nº 8.666, de 21 de junho de 1993.

14) Comprometo-me a manter durante a execução do contrato, em compatibilidade com as obrigações assumidas, todas as condições de habilitação e qualificação exigidas na licitação.

15) Referente ao Pregão, declara que não possui em seu quadro de funcionários diretores, gerentes, sócios e empregados sejam servidores ou dirigentes da Administração Pública Municipal/Federal/Estadual.

16) Declaramos, sob as penas da Lei, que não possuímos em nosso quadro de pessoal, qualquer servidor efetivo ou comissionado ou empregado/contratado do Poder Executivo do Município, exercendo funções técnicas, gerenciais, comerciais, administrativas ou societárias.

I - não está sujeito a qualquer impedimento legal para licitar ou contratar com a Administração, ciente da obrigatoriedade de declarar ocorrências posteriores.

II - não teve (em nome da pessoa jurídica ou dos sócios administradores) contas desaprovadas ou julgadas irregulares pelos Tribunais de Contas, bem como não foi condenado por ato de improbidade administrativa; Não possui ainda (em nome da pessoa jurídica ou dos sócios administradores) aberto processo de falência, recuperação ou liquidação judicial ou extrajudicial;

III - não emprega menor de dezoito anos em trabalho noturno, perigoso ou insalubre e que não emprega menor de dezesseis anos, atendendo assim o disposto no inciso V do artigo 27 da Lei Federal nº 8.666, de 21 de junho de 1993, acrescido pela Lei nº 9.854, de 27 de outubro de 1999;

IV - nos termos do art. 4º, VII, da Lei nº 10.520/2002, cumpre plenamente os requisitos de habilitação para o PREGÃO PRESENCIAL de numeração epigrafada e ainda recebemos e/ou obtivemos acesso a todos os documentos e tomamos conhecimento de todas as informações e condições locais para o cumprimento das obrigações objeto da presente licitação.

DECLARA, sob as penas da Lei, que por ocasião da contratação, disporá das infraestruturas técnicas e operacional adequadas, com recursos humanos qualificados, necessários e suficientes para a realização do objeto da licitação.

Declaramos que em atendimento ao Acórdão nº 2745/2010 – TCE/PR, que seus sócios, dirigentes ou cotistas, bem como seu representante neste ato JHONY ROMANINI NERI, inscrito no CPF sob nº 051701409-24, portador(a) da carteira de identidade nº 81804036, não são servidores do Município, nem cônjuge ou companheiro(a), parente em linha reta e/ou colateral, consanguíneo ou afim de servidor(a) público deste Município, que

nele exerça cargo em comissão ou função de confiança, seja membro da comissão de licitação, pregoeiro ou atividade ligada à contratação;

2) Declaramos que assumimos inteira responsabilidade pela autenticidade de todos os documentos apresentados, sujeitando -nos a eventuais averiguações que se façam necessárias;

3) Comprometemo-nos a manter, durante todo o período de vigência do presente contrato, em compatibilidade com as obrigações assumidas, todas as condições de habilitação e qualificação exigidas nesta licitação;

4) Comprometemo-nos a repassar na proporção correspondente, eventuais reduções de preços decorrentes de mudanças de alíquotas de impostos incidentes sobre cumprimento do objeto, em função de alterações de legislação pertinente, publicadas durante a vigência do contrato;

5) Declaramos que temos conhecimento e submetemo-nos ao disposto neste edital e anexos e legislação aplicada;

6) Declaramos que até a presente data inexistem fatos impeditivos para nossa habilitação e participação no presente processo licitatório e estamos cientes da obrigatoriedade de declarar ocorrências posteriores;

DECLARAMOS, ainda, que não fomos declarados inidôneos por nenhum órgão do poder público em qualquer de suas esferas

Por ser expressão da verdade, firmamos a presente.

10) Declaramos para os devidos efeitos e sob pena da lei que não possuir em seu quadro societário servidor público da ativa, empregado de empresa pública ou de sociedade de economia mista

Pato Branco, 18/01/2023



JHONY ROMANINI
SÓCIA-ADMISTRADOR
RG: 8.180.403-6
CPF: 051.701.409-24

Pato Branco – PR
Telefone: 46-99110-6871
E-mail: jhonyromanini@gmail.com

R3 TECNOLOGIA LTDA
CNPJ: 28.254.793/0001-94
Rua Genuíno Piacentini, 561 – sobrado 3
CEP: 85506-220



R3 TECNOLOGIA LTDA

CNPJ: 28.254.793/0001-94

RUA GENUÍNO PIACENTINI, 561,

SOBRADO 3 – BAIRRO SANTA TEREZINHA

CEP: 85506-220

R3

MODELO DE DECLARAÇÃO UNIFICADA Á(o) pregoeira(o) e equipe de apoio do

Pelo presente instrumento, a empresa R3 TECNOLOGIA LTDA, CNPJ nº 28.254.793/0001-94, com sede na Rua Genuíno Piacentini, 561, sobrado 3, CEP 85506-220, Pato Branco – PR, telefone 46-99110-6871, através de seu representante Jhony Romanini Neri, CPF 05170140924, RG 8.180.403-6, Declara expressamente que:

(x)* Declara, sob as penas do artigo 299 do Código Penal, que se **enquadra na situação de microempresa, empresa de pequeno porte ou cooperativa, nos termos da Lei Complementar nº 123/06, alterada pela Lei Complementar nº 147/14**, bem assim que existem fatos supervenientes que conduzam ao seu desenquadramento desta situação.

***Marcar este**

I - Até a presente data inexistem fatos supervenientes impeditivos para habilitação no presente processo licitatório, estando ciente da obrigatoriedade de declarar ocorrências posteriores.

II - Não foi declarada inidônea por nenhum órgão público de qualquer esfera de governo, estando apta a contratar com o poder público.

III - Para cumprimento do disposto no inciso XXXIII do art. 7º da Constituição Federal, não empregamos menores de dezoito anos em trabalho noturno, perigoso ou insalubre e nem menores de dezesseis anos, em qualquer trabalho, salvo na condição de aprendiz, a partir dos quatorze anos de idade, em cumprimento ao que determina o inciso V do art. 27 da Lei nº 8.666/93, acrescida pela Lei nº 9.854/99.

IV - Comprometo-me a manter durante a execução do contrato, em compatibilidade com as obrigações assumidas, todas as condições de habilitação e qualificação exigidas na licitação.

V - Não possuímos em nosso quadro societário e de empregados, servidor ou dirigente de órgão ou entidade contratante ou responsável pela licitação, nos termos do inciso III, do artigo 9º da Lei nº 8.666, de 21 de junho de 1993,

Por ser expressão da verdade, firmamos a presente.

Pato Branco, 16/01/2023



JHONY ROMANINI
SÓCIA-ADMISTRADOR

RG: 8.180.403-6

CPF: 051.701.409-24

R3 TECNOLOGIA LTDA

CNPJ: 28.254.793/0001-94

Rua Genuíno Piacentini, 561 – sobrado 3

CEP: 85506-220

Pato Branco – PR

Telefone: 46-99110-6871

E-mail: jhonyromanini@gmail.com

R3 TECNOLOGIA LTDA

CNPJ: 28.254.793/0001-94

RUA GENUÍNO PIACENTINI, 561,

SOBRADO 3 – BAIRRO SANTA TEREZINHA

CEP: 85506-220



Governo do Estado do Paraná
Secretaria de Estado da Indústria, Comércio e Serviços
Junta Comercial do Estado do Paraná



CERTIDÃO SIMPLIFICADA

Sistema Nacional de Registro de Empresas Mercantis - SINREM

Certificamos que as informações abaixo constam dos documentos arquivados nesta Junta Comercial e são vigentes na data da sua expedição.

Nome Empresarial: R3 TECNOLOGIA LTDA NIRE : 41210682179 Natureza Jurídica: Sociedade Empresária Limitada			Protocolo: PRC2317851628			
NIRE (Sede) 41210682179		CNPJ 28.254.793/0001-94		Data de Ato Constitutivo 25/07/2017	Início de Atividade 15/08/2017	
Endereço Completo Rua GENUINO PIACENTINI, Nº 561, CASA 03, SANTA TEREZINHA - Pato Branco/PR - CEP 85506-220						
Objeto Social COMERCIO VAREJISTA ESPECIALIZADO DE EQUIPAMENTOS E SUPRIMENTOS DE INFORMATICA COMERCIO VAREJISTA ESPECIALIZADO DE EQUIPAMENTOS DE TELEFONIA E COMUNICACAO INSTALACAO E MANUTENCAO ELETRICA PROVEDORES DE ACESSO AS REDES DE COMUNICACOES TRATAMENTO DE DADOS, PROVEDORES DE SERVICOS DE APLICACAO E SERVICOS DE HOSPEDAGEM NA INTERNET REPARACAO E MANUTENCAO DE COMPUTADORES E DE EQUIPAMENTOS PERIFERICOS COMERCIO VAREJISTA DE ARTIGOS DE ARMARINHO COMERCIO VAREJISTA DE ARTIGOS DE CAMA, MESA E BANHO COMERCIO VAREJISTA DE ARTIGOS DE PAPELARIA COMERCIO VAREJISTA DE BRINQUEDOS E ARTIGOS RECREATIVOS COMERCIO VAREJISTA DE ARTIGOS ESPORTIVOS COMERCIO VAREJISTA DE BICICLETAS E TRICICLOS PECAS E ACESSORIOS COMERCIO VAREJISTA DE ARTIGOS DE CACA, PESCA E CAMPING COMERCIO VAREJISTA DE ARTIGOS DO VESTUARIO E ACESSORIOS COMERCIO VAREJISTA DE CALCADOS COMERCIO VAREJISTA DE ARTIGOS DE RELOJOARIA COMERCIO VAREJISTA DE EQUIPAMENTOS PARA ESCRITORIO COMERCIO VAREJISTA DE BRINQUEDOS E ARTIGOS RECREATIVOS COMERCIO VAREJISTA DE TECIDOS.						
Capital Social R\$ 93.700,00 (noventa e três mil e setecentos reais) Capital Integralizado R\$ 93.700,00 (noventa e três mil e setecentos reais)			Porte ME (Microempresa)		Prazo de Duração Indeterminado	
Dados do Sócio						
Nome JHONY ROMANINI NERI		CPF/CNPJ 051.701.409-24	Participação no capital R\$ 93.700,00	Espécie de sócio Sócio	Administrador S	Término do mandato Indeterminado
Dados do Administrador						
Nome JHONY ROMANINI NERI		CPF 051.701.409-24		Término do mandato Indeterminado		
Último Arquivamento						
Data 29/04/2022		Número 20222688190		Ato/eventos 002 / 021 - ALTERACAO DE DADOS (EXCETO NOME EMPRESARIAL)	Situação ATIVA Status SEM STATUS	

Esta certidão foi emitida automaticamente em 28/09/2023, às 08:17:32 (horário de Brasília).
Se impressa, verificar sua autenticidade no <https://www.empresafacil.pr.gov.br>, com o código **OSY0NAGC**.



PRC2317851628

LEANDRO MARCOS RAYSEL BISCAIA
Secretário(a) Geral

FRANCIELI DE OLIVEIRA MAINARDI

067.175.299 Nenhum registro encontrado para a consulta realizada.

[Consulta](#)[Cadastro](#)[Segurança](#)[Área de Trabalho](#)[Raio-x do Fornecedor](#)[Sair](#)

Consulta Nível V – Qualificação Técnica

Pesquisar Fornecedor

* Tipo de Pessoa

 Pessoa Jurídica Pessoa Física Estrangeiro

* CNPJ

(*) Campo de preenchimento obrigatório.

[PESQUISAR](#)[REALIZAR NOVA PESQUISA](#)[VOLTAR PARA PÁGINA INICIAL](#)



Nenhum registro encontrado para a consulta realizada.

FRANCIELI DE OLIVEIRA MAINARDI

067.175.299-54 - Governo

[Consulta](#)[Cadastro](#)[Segurança](#)[Área de Trabalho](#)[Raio-x do Fornecedor](#)

Sair

Consulta Nível VI – Qualificação Econômico-Financeira

Fornecedor

CNPJ 28.254.793/0001-94 Razão Social R3 TECNOLOGIA LTDA Nome Fantasia R3 Situação do Fornecedor Credenciado

DUNS® 944826529 

Data de Vencimento do Cadastro 12/04/2024 Situação do Nível VI Cadastrado

Balancos Patrimoniais

2022

	Tipo de Balanço	Demonstração Contábil	Exercício Financeiro	Validade do Balanço	Ação
<input type="checkbox"/>	Balanço Anual	12/2022	01/2022 a 12/2022	04/2024	<input type="checkbox"/> <input type="checkbox"/>
<input type="checkbox"/>	Balanço de Abertura	01/2022	01/2022 a 12/2022	04/2023	<input type="checkbox"/> <input type="checkbox"/>

VOLTAR

RELATÓRIO

REALIZAR NOVA PESQUISA

VOLTAR PARA PÁGINA INICIAL





Sistema de Cadastramento Unificado de Fornecedores - SICAF

Declaração

Declaramos para os fins previstos na Lei nº 8.666, de 1993, conforme documentação registrada no SICAF, que a situação do fornecedor no momento é a seguinte:

Dados do Fornecedor

CNPJ: 49.614.600/0001-39
Razão Social: TERRA DO ESCRITORIO COMERCIO DE MOVEIS LTDA
Nome Fantasia: TERRA DO ESCRITORIO
Situação do Fornecedor: **Credenciado** Data de Vencimento do Cadastro: 24/05/2024
Natureza Jurídica: SOCIEDADE EMPRESÁRIA LIMITADA
MEI: Não
Porte da Empresa: Empresa de Pequeno

Ocorrências e Impedimentos

Ocorrência: Nada Consta
Impedimento de Licitar: Nada Consta
Ocorrências Impeditivas indiretas: Nada Consta
Vínculo com "Serviço Público": Nada Consta

Níveis cadastrados:

Automática: a certidão foi obtida através de integração direta com o sistema emissor. Manual: a certidão foi inserida manualmente pelo fornecedor.

I - Credenciamento**II - Habilitação Jurídica****III - Regularidade Fiscal e Trabalhista Federal**

Receita Federal e PGFN	Validade:	20/06/2024	Automática
FGTS	Validade:	12/02/2024	Automática
Trabalhista (http://www.tst.jus.br/certidao)	Validade:	02/07/2024	Automática

IV - Regularidade Fiscal Estadual/Distrital e Municipal

Receita Estadual/Distrital	Validade:	19/02/2024
Receita Municipal	Validade:	04/02/2024

VI - Qualificação Econômico-Financeira

Validade: 30/04/2024



TERRA DO ESCRITÓRIO

Móveis para escritório

A
PREFEITURA MUNICIPAL DE MARMELEIRO – PR
PREGÃO ELETRÔNICO Nº 0103/2023

Prezados Senhores,

A empresa TERRA DO ESCRITORIO COM. DE MOVEIS LTDA - EPP, com sede a Av. D. Lourdes E. Teixeira, 5266 QD 561 Lt 11 Setor São José – Goiânia (GO) - CEP 74440-185, CNPJ Nº 49.614.600/0001-39, vem apresentar proposta referente à licitação supra.

Item	Descrição	Quant	Unitário	Total
06	Cadeira empilhável, confeccionada em tubo de aço oblongo, cor preta, com encaixes laterais para transformar em longarina. Assento e encosto em polipropileno na cor preta. Peso suportado: mínimo 150 kg. Pintura da estrutura Epóxi, Modelo Anatômico. Garantia 12 meses. Fabricada em conformidade com as normas da ABNT. Dimensões mínimas: Assento: Largura x Profundidade - 46 cm x 38 cm. Encosto: Altura x largura - 24 cm x 46 cm. Marca/Fabricante MRPlast - ISO	30	R\$ 126,66	R\$ 3.799,80
07	Mesa escritório com gavetas (1,20 cm larg. x 0,70 cm), com tampo confeccionado em madeira aglomerada de alta resistência e 25 mm de espessura, revestimento com sistema post forming 180°. Pannel frontal confeccionado em madeira aglomerada de 15 mm de espessura, revestimento laminado melamínico de alta resistência, dupla face, baixa pressão. Coluna estrutural com passagem de acabamento confeccionada em chapa de aço, com tratamento antiferrugem e acabamento em pintura epóxi. Acabamentos arredondados. Com 02 gavetas com chave. Marca/Fabricante Marzo - UNO	05	R\$ 419,58	R\$ 2.097,90
40	Armário com 01 porta e 03 prateleiras em vidro. Fundo e Teto em chapa de aço esmaltado, na cor branca. Tratamento anticorrosão. Porta com fechadura cilíndrica. Pés protegidos por ponteiros plásticos. Portas e laterais em vidro com espessura mínima de 4 mm. Dimensões aproximadas de 1,50 m de altura X 0,50 m de largura X 0,40 m de profundidade. Montado. Marca/Fabricante Ortomed – Vitrine 01p	05	R\$ 847,98	R\$ 4.234,90
TOTAL R\$ 10.137,60				

VALOR DA PROPOSTA POR EXTENSO R\$ 10.137,60 (Dez mil, cento e trinta e sete reais e sessenta centavos)

Declaramos que estamos de pleno acordo com todas as condições estabelecidas no Edital e seus anexos, bem como aceitamos todas as obrigações e responsabilidades específicas no termo de Referência.

Os valores unitário e total da proposta, de acordo com os preços praticados no mercado, conforme estabelece o art. 43, Inciso IV, da Lei nº8.666/93, em algarismo e por extenso, expresso em moeda corrente nacional (R\$). Nos preços acima propostos estão incluídas todas as despesas diretas e indiretas, inclusive tributos e/ou impostos, encargos sociais e trabalhistas incidentes, taxa de administração, previsão de lucro, seguro, frete e outros necessários ao cumprimento integral dos objetos da contratação.



TERRA DO ESCRITÓRIO

Móveis para escritório

Os móveis ofertados não apresentam vícios provenientes de projeto, material ou mão-de-obra utilizados ou decorrentes de ato ou omissão da Licitante, que possam surgir pelo uso normal do material, nas condições existentes no Brasil. **O material será executado de acordo com o Anexo - Termo de Referência e demais normas do edital;**

Declaramos que a qualidade dos móveis está em conformidade com o art. 69 c/c art. 73, II, b da Lei nº 8.666/93 e Lei nº 8.078/90 (Código de Defesa do Consumidor) e também deverá substituí-los, sem ônus para este órgão, caso não estejam de acordo com as especificações e padrões de qualidades exigidos; pelo prazo de garantia com validade de **12 (Doze) meses**, do recebimento definitivo.

O prazo de validade de nossa proposta de preços é de **60 (Sessenta) dias**, contados da data do julgamento das propostas.

Prazo de entrega: 15 (Quinze) dias a partir da data de recebimento do empenho.

Locais de Entrega: MARMELEIRO - PR.

**PARA ASSINATURA DE ATAS E CONTRATOS SEGUEM OS
DADOS DO REPRESENTANTE LEGAL:**

TERRA DO ESCRITORIO COM. DE MOVEIS LTDA – EPP

CNPJ Nº 49.614.600/0001-39

Av D. Lourdes E. Teixeira, 5266 QD 561 Lt 11 Setor São José – Goiânia (GO) - CEP 74440-185,

Contato: 62) 3231-4204 E-mail:

DADOS BANCARIOS: Banco SICOOB Coop. 5004 Conta/Corrente 1099032-1

Dados do **REPRESENTANTE** da empresa para assinatura do contrato:

Nome: JULIO VENCESLAU SANTIAGO CORREIA

CPF. 036.490.002-45 RG. 7.930.356 DGPC/PA EM 22/05/2014

Naturalidade: Santa Maria do Pará – PA Nacionalidade: BRASILEIRA

Goiânia (GO), 25 de Janeiro de 2024.

Julio Venceslau Santiago Correia
 Terra do Escritorio Comercio de Moveis Ltda EPP
 CNPJ 49.614.600/0001-39
 Av. D. Lourdes E. Teixeira, nº 5266, Qd. 561, Lt. 11
 Setor São José CEP 74.440-185
 GOIÂNIA - GO



TERRA DO ESCRITÓRIO

Móveis para escritório

A
PREFEITURA MUNICIPAL DE MARMELEIRO – PR
PREGÃO ELETRÔNICO N° 0103/2023

DECLARAÇÃO DE ENQUADRAMENTO – ME/EPP

Pelo presente instrumento, a empresa TERRA DO ESCRITORIO COM. DE MOVEIS LTDA - EPP, CNPJ nº 49.614.600/0001-39, com sede na Av. D. Lourdes E. Teixeira, 5266 QD 561 Lt 11 Setor São José – Goiânia (GO) - CEP 74440-185, através de seu representante legal infra-assinado, declara, sob as penas do artigo 299 do Código Penal, que se enquadra na situação de microempresa, empresa de pequeno porte ou cooperativa, nos termos da Lei Complementar nº 123/06, alterada pela Lei Complementar nº 147/14, bem assim que inexistem fatos supervenientes que conduzam ao seu desenquadramento desta situação.

Goiânia (GO), 25 de Janeiro de 2024.

Júlio Venceslau Santiago Correia
 TERRA DO ESCRITORIO COM MOVEIS LTDA EPP
 CNPJ 49.614.600/0001-39
JÚLIO VENCESLAU SANTIAGO CORREIA
 CPF. 036.490.002-45 RG. 7.930.356- DGPC/PA

49.614.600/0001-39
 Terra do Escritorio Comercio
 de Moveis Ltda
 Av. D. Lourdes E. Teixeira, nº 5266, Qd. 561, Lt. 11
 Setor São José CEP 74.440-185
 GOIÂNIA - GO



A
PREFEITURA MUNICIPAL DE MARMELEIRO – PR
PREGÃO ELETRÔNICO Nº 0103/2023

DECLARAÇÃO UNIFICADA

Pelo presente instrumento, a empresa TERRA DO ESCRITORIO COM. DE MOVEIS LTDA - EPP, com sede a Av. D. Lourdes E. Teixeira, 5266 QD 561 Lt 11 Setor São José – Goiânia (GO) - CEP 74440-185, CNPJ Nº 49.614.600/0001-39, através de seu representante legal infra-assinado, que:

1) DECLARAMOS que, em cumprimento ao inciso XXXIII, do artigo 7º da Constituição Federal combinado ao inciso V do artigo 27 da Lei 8.666/93, que não possuímos em nosso quadro funcional pessoas menores de 18 (dezoito) anos em trabalho noturno, perigoso ou insalubre e, de menores de 16 (dezesseis) anos em qualquer trabalho, salvo na condição de aprendiz, a partir dos 14 (quatorze) anos.

2) Declaramos que assumimos inteira responsabilidade pela autenticidade de todos os documentos apresentados, sujeitando-nos a eventuais averiguações que se façam necessárias;

3) Comprometemo-nos a manter, durante todo o período de vigência do presente contrato, em compatibilidade com as obrigações assumidas, todas as condições de habilitação e qualificação exigidas nesta licitação;

4) Comprometemo-nos a repassar na proporção correspondente, eventuais reduções de preços decorrentes de mudanças de alíquotas de impostos incidentes sobre cumprimento do objeto, em função de alterações de legislação pertinente, publicadas durante a vigência do contrato;

5) Declaramos que temos conhecimento e submetemo-nos ao disposto neste edital e anexos e legislação aplicada

6) DECLARAMOS que até a presente data inexistem fatos impeditivos para nossa habilitação e participação no presente processo licitatório e estamos cientes da obrigatoriedade de declarar ocorrências posteriores.

7) DECLARAMOS, ainda, que não fomos declarados inidôneos por nenhum órgão do poder público em qualquer de suas esferas.

8) Declaramos para os devidos efeitos e sob pena da lei que não possuir em seu quadro societário servidor público da ativa, empregado de empresa pública ou de sociedade de economia mista.

9) Declaramos para os devidos fins de direito, na qualidade de Proponente dos procedimentos licitatórios, instaurados por este Município, que o (a) responsável legal da empresa é o (a) **Sr. JULIO VENCESLAU SANTIAGO CORREIA, CPF 036.490.002-45 e Identidade nº 7.930.356-DGPC/PA**, cuja função/cargo é SÓCIO, responsável pela assinatura da Ata de Registro de Preços/contrato.

10) Declaramos para os devidos fins que em caso de qualquer comunicação futura referente a este processo licitatório, bem como em caso de eventual contratação, concordo que a Ata de Registro de Preços/Contrato seja encaminhado para o seguinte endereço:

a. E-mail: terradoescritorio@gmail.com

b. Telefone: (62) 3231-4204



TERRA DO ESCRITÓRIO

Móveis para escritório

11) Nomeamos e constituímos o senhor **JULIO VENCESLAU SANTIAGO CORREIA, CPF 036.490.002-45**, para ser o(a) responsável para acompanhar a execução da Ata de Registro de Preços/contrato, referente ao **Pregão Eletrônico n.º 0103/2023** e todos os atos necessários ao cumprimento das obrigações contidas no instrumento convocatório, seus Anexos e na Ata de Registro de Preços/Contrato.

Por ser expressão da verdade, firmamos a presente.

Goiânia (GO), 25 de Janeiro de 2024.

Júlio Venceslau Santiago Correia
TERRA DO ESCRITÓRIO COM MOVEIS LTDA EPP
CNPJ 49.614.600/0001-39
JÚLIO VENCESLAU SANTIAGO CORREIA
CPF. 036.490.002-45 RG. 7.930.356- DGPC/PA

49.614.600/0001-39
Terra do Escritorio Comercio
de Moveis Ltda
Av. D. Lourdes E. Teixeira, nº 5266, Qd. 561, Lt. 11
Setor São José CEP 74.440-185
GOIÂNIA - GO



TERRA DO ESCRITÓRIO

Móveis para escritório

A
PREFEITURA MUNICIPAL DE MARMELEIRO – PR
PREGÃO ELETRÔNICO Nº 0103/2023

D E C L A R A Ç Ã O

A empresa TERRA DO ESCRITORIO COM. DE MOVEIS LTDA - EPP, com sede a Av D. Lourdes E. Teixeira, 5266 QD 561 Lt 11 Setor São José – Goiânia (GO) - CEP 74440-185, CNPJ Nº 49.614.600/0001-39, por intermédio de seu representante legal infra-assinado, e para os fins do **Pregão Eletrônico nº 0103/2023**, DECLARA expressamente que:

- Não se encontra declarada inidônea para licitar ou contratar com órgãos da Administração Pública Federal, Estadual, Municipal e do Distrito Federal;
- Inexiste fato superveniente impeditivo de sua habilitação, ficando ciente da obrigatoriedade de declarar ocorrências posteriores, na forma do inciso IV, do item 7.1 da IN/MARE nº 05/95 e
- Não emprega menores de 18 (dezoito) anos em trabalho noturno, perigoso ou insalubre e nem menores de 16 (dezesesseis) anos em qualquer trabalho, salvo na condição de aprendiz, a partir de quatorze anos, em cumprimento ao estabelecido na Lei nº 9.854, de 27/10/1999, publicada no DOU de 28/10/1999 e ao inciso XXXIII, do artigo 7º, da Constituição Federal;
- Não emprega trabalho **forçado** ou **análogo** ou escravo, nos termos do inciso III e IV do art. 1º e inciso III do art. 5º da CF/88.

Por ser a expressão da verdade, firmamos a presente Declaração,

Goiânia (GO), 25 de Janeiro de 2024.

Júlio Venceslau Santiago Correia
 TERRA DO ESCRITORIO COM MOVEIS LTDA EPP
 CNPJ 49.614.600/0001-39
JÚLIO VENCESLAU SANTIAGO CORREIA
 CPF. 036.490.002-45 RG. 7.930.356- DGPC/PA
 Terra do Escritorio Comercio
 de Moveis Ltda
 Av. D. Lourdes E. Teixeira, nº 5266, Qd. 561, Lt. 11
 Setor São José CEP 74.440-185
 GOIÂNIA - GO



TERRA DO ESCRITÓRIO

Móveis para escritório

A
PREFEITURA MUNICIPAL DE MARMELEIRO – PR
PREGÃO ELETRÔNICO Nº 0103/2023

DECLARAÇÃO DE GARANTIA E
ASSISTÊNCIA TÉCNICA

A empresa TERRA DO ESCRITORIO COM. DE MOVEIS LTDA - EPP, com sede a Av. D. Lourdes E. Teixeira, 5266 QD 561 Lt 11 Setor São José – Goiânia (GO) - CEP 74440-185, CNPJ Nº 49.614.600/0001-39, DECLARA por intermédio de seu representante legal, infra-assinado, e para os fins deste **PREGÃO ELETRÔNICO Nº 0103/2023**, que dará GARANTIA aos serviços de montagem e do mobiliário fornecido, sem qualquer ônus adicional no período de **12 (Doze) meses**, para Assistência Técnica contra defeitos de fabricação com a substituição de peças **IN LOCO**.

Goiânia (GO), 25 de Janeiro de 2024.

Júlio Venceslau Santiago Correia
 TERRA DO ESCRITORIO COM MOVEIS LTDA EPP
 CNPJ 49.614.600/0001-39
JÚLIO VENCESLAU SANTIAGO CORREIA
 CPF. 036.490.002-45 RG. 7.930.356- DGPC/PA

49.614.600/0001-39
 Terra do Escritorio Comercio
 de Moveis Ltda
 Av. D. Lourdes E. Teixeira, nº 5266, Qd. 561, Lt. 11
 Setor São José CEP 74.440-185
 GOIÂNIA - GO



TERRA DO ESCRITÓRIO

Móveis para escritório

A
PREFEITURA MUNICIPAL DE MARMELEIRO – PR
PREGÃO ELETRÔNICO Nº 0103/2023

DECLARAÇÃO

A empresa TERRA DO ESCRITORIO COM. DE MOVEIS LTDA - EPP, com sede a Av D. Lourdes E. Teixeira, 5266 QD 561 Lt 11 Setor São José – Goiânia (GO) - CEP 74440-185, **CNPJ Nº 49.614.600/0001-39**, DECLARA, para fins de não incidência na fonte do Imposto sobre a Renda da Pessoa Jurídica (IRPJ), da Contribuição Social sobre o Lucro Líquido (CSLL), da Contribuição para o Financiamento da Seguridade Social (Cofins), e da Contribuição para o PIS/Pasep, a que se refere o art. 64 da Lei nº 9.430, de 27 de dezembro de 1996, que é regularmente inscrita no Regime Especial Unificado de Arrecadação de Tributos e Contribuições devidos pelas Microempresas e Empresas de Pequeno Porte - Simples Nacional, de que trata o art. 12 da **Lei Complementar nº 123, de 14 de dezembro de 2006**.

Para esse efeito, a declarante informa que:

I - Preenche os seguintes requisitos:

a) conserva em boa ordem, pelo prazo de cinco anos, contado da data da emissão, os documentos que comprovam a origem de suas receitas e a efetivação de suas despesas, bem assim a realização de quaisquer outros atos ou operações que venham a modificar sua situação patrimonial;

b) cumpre as obrigações acessórias a que está sujeita, em conformidade com a legislação pertinente;

II - o signatário é representante legal desta empresa, assumindo o compromisso de informar à Secretaria da Receita Federal do Brasil e à entidade pagadora, imediatamente, eventual desenquadramento da presente situação e está ciente de que a falsidade na prestação destas informações, sem prejuízo do disposto no art. 32 da Lei nº 9.430, de 1996, o sujeitará, juntamente com as demais pessoas que para ela concorrem, às penalidades previstas na legislação criminal e tributária, relativas à falsidade ideológica (art. 299 do Código Penal) e ao crime contra a ordem tributária (art. 1º da Lei nº 8.137, de 27 de dezembro de 1990).

Goiânia (GO), 25 de Janeiro de 2024.

Júlio Venceslau Santiago Correia
 TERRA DO ESCRITORIO COM MOVEIS LTDA EPP
 CNPJ 49.614.600/0001-39
JÚLIO VENCESLAU SANTIAGO CORREIA
 CPF. 036.490.002-45 RG. 7.930.356- DGPC/PA
 Terra do Escritorio Comercio
 de Moveis Ltda
 Av. D. Lourdes E. Teixeira, nº 5266, Qd. 561, Lt. 11
 Setor São José CEP 74.440-185
 GOIÂNIA - GO



TERRA DO ESCRITÓRIO

Móveis para escritório

A
PREFEITURA MUNICIPAL DE MARMELEIRO – PR
PREGÃO ELETRÔNICO N° 0103/2023

DECLARAÇÃO DE ELABORAÇÃO INDEPENDENTE DE PROPOSTA

JULIO VENCESLAU SANTIAGO CORREIA, CPF 036.490.002-45 e Identidade n° 7.930.356-DGPC/PA, como representante devidamente constituído da empresa TERRA DO ESCRITORIO COM. DE MOVEIS LTDA - EPP, com sede a Av D. Lourdes E. Teixeira, 5266 QD 561 Lt 11 Setor São José – Goiânia (GO) - CEP 74440-185, CNPJ N° 49.614.600/0001-39, doravante denominado Licitante, para fins do disposto do Edital do Pregão Eletrônico n° 0103/2023, declara, sob as penas da lei, em especial o art. 299 do Código Penal Brasileiro, que:

- (a) a proposta apresentada para participar do Pregão Eletrônico n° 0103/2023 foi elaborada de maneira independente pela TERRA DO ESCRITORIO COM. DE MOVEIS LTDA - EPP, e o conteúdo da proposta não foi, no todo ou em parte, direta ou indiretamente, informado, discutido ou recebido de qualquer outro participante potencial ou de fato do Pregão Eletrônico n° 0103/2023 por qualquer meio ou por qualquer pessoa;
- (b) a intenção de apresentar a proposta elaborada para participar do Pregão Eletrônico n° 0103/2023 não foi informada, discutida ou recebida de qualquer outro participante potencial ou de fato do Pregão Eletrônico n° 0103/2023 por qualquer meio ou por qualquer pessoa;
- (c) que não tentou, por qualquer meio ou por qualquer pessoa, influir na decisão de qualquer outro participante potencial ou de fato do Pregão Eletrônico n° 0103/2023 quanto a participar ou não da referida licitação;
- (d) que o conteúdo da proposta apresentada para participar do Pregão Eletrônico n° 0103/2023 não será, no todo ou em parte, direta ou indiretamente, comunicado ou discutido com qualquer outro participante potencial ou de fato do Pregão Eletrônico n° 0103/2023 antes da adjudicação do objeto da referida licitação;
- (e) que o conteúdo da proposta apresentada para participar do Pregão Eletrônico n° 0103/2023 não foi, no todo ou em parte, direta ou indiretamente, informado, discutido ou recebido de qualquer integrante deste órgão antes da abertura oficial das propostas; e
- (f) que está plenamente ciente do teor e da extensão desta declaração e que detém plenos poderes e informações para firmá-la.

Goiânia (GO), 25 de Janeiro de 2024.

Júlio Venceslau Santiago Correia
 TERRA DO ESCRITORIO COM MOVEIS LTDA EPP
 CNPJ 49.614.600/0001-39
JÚLIO VENCESLAU SANTIAGO CORREIA
 CPF. 036.490.002-45 RG. 7.930.356- DGPC/PA
 Terra do Escritorio Comercio
 de Moveis Ltda
 Av. D. Lourdes E. Teixeira, nº 5266, Qd. 561, Lt. 11
 Setor São José CEP 74.440-185
 GOIÂNIA - GO

A
PREFEITURA MUNICIPAL DE MARMELEIRO – PR
PREGÃO ELETRÔNICO Nº 0103/2023

Prezados Senhores,

A empresa TERRA DO ESCRITORIO COM. DE MOVEIS LTDA - EPP, com sede a Av. D. Lourdes E. Teixeira, 5266 QD 561 Lt 11 Setor São José – Goiânia (GO) - CEP 74440-185, CNPJ Nº 49.614.600/0001-39, vem apresentar proposta referente à licitação supra.

Item	Descrição	Quant	Unitário	Total
07	Mesa escritório com gavetas (1,20 cm larg. x 0,70 cm), com tampo confeccionado em madeira aglomerada de alta resistência e 25 mm de espessura, revestimento com sistema post forming 180°. Pannel frontal confeccionado em madeira aglomerada de 15 mm de espessura, revestimento laminado melamínico de alta resistência, dupla face, baixa pressão. Coluna estrutural com passagem de acabamento confeccionada em chapa de aço, com tratamento antiferrugem e acabamento em pintura epóxi. Acabamentos arredondados. Com 02 gavetas com chave. Marca/Fabricante Marzo - UNO	05	R\$ 419,58	R\$ 2.097,90
40	Armário com 01 porta e 03 prateleiras em vidro. Fundo e Teto em chapa de aço esmaltado, na cor branca. Tratamento anticorrosão. Porta com fechadura cilíndrica. Pés protegidos por ponteiros plásticos. Portas e laterais em vidro com espessura mínima de 4 mm. Dimensões aproximadas de 1,50 m de altura X 0,50 m de largura X 0,40 m de profundidade. Montado. Marca/Fabricante Ortomed – Vitrine 01p	05	R\$ 847,98	R\$ 4.234,90
TOTAL R\$ 6.337,80				

VALOR DA PROPOSTA POR EXTENSO R\$ 6.337,80 (Seis mil, trezentos e trinta e sete reais e oitenta centavos)

Declaramos que estamos de pleno acordo com todas as condições estabelecidas no Edital e seus anexos, bem como aceitamos todas as obrigações e responsabilidades específicas no termo de Referência

Os valores unitário e total da proposta, de acordo com os preços praticados no mercado, conforme estabelece o art. 43, Inciso IV, da Lei nº 8.666/93, em algarismo e por extenso, expresso em moeda corrente nacional (R\$). Nos preços acima propostos estão incluídas todas as despesas diretas e indiretas, inclusive tributos e/ou impostos, encargos sociais e trabalhistas incidentes, taxa de administração, previsão de lucro, seguro, frete e outros necessários ao cumprimento integral dos objetos da contratação.

Os móveis ofertados não apresentam vícios provenientes de projeto, material ou mão-de-obra utilizados ou decorrentes de ato ou omissão da Licitante, que possam surgir pelo uso normal do material, nas condições existentes no Brasil. **O material será executado de acordo com o Anexo - Termo de Referência e demais normas do edital;**

Declaramos que a qualidade dos móveis está em conformidade com o art. 69 c/c art. 73, II, b da Lei nº 8.666/93 e Lei nº 8.078/90 (Código de Defesa do Consumidor) e também deverá substituí-los, sem ônus para este órgão, caso não estejam de acordo com as especificações e padrões de qualidades exigidos; pelo prazo de garantia com validade de **12 (Doze) meses**, do recebimento definitivo.

Av. Alberto Miguel, nº 890 – Setor Campinas – CEP: 74.510-010 Fone: (62) 3231-4204



O prazo de validade de nossa proposta de preços é de **60 (Sessenta) dias**, contados da data do julgamento das propostas.

Prazo de entrega: 15 (Quinze) dias a partir da data de recebimento do empenho.
Locais de Entrega: MARMELEIRO - PR.

**PARA ASSINATURA DE ATAS E CONTRATOS SEGUEM OS
 DADOS DO REPRESENTANTE LEGAL:**

TERRA DO ESCRITORIO COM. DE MOVEIS LTDA – EPP

CNPJ Nº 49.614.600/0001-39

Av D. Lourdes E. Teixeira, 5266 QD 561 Lt 11 Setor São José – Goiânia (GO) - CEP 74440-185,

Contato: 62) 3231-4204 E-mail:

DADOS BANCARIOS: Banco SICOOB Coop. 5004 Conta/Corrente 1099032-1

Dados do **REPRESENTANTE** da empresa para assinatura do contrato:

Nome: JULIO VENCESLAU SANTIAGO CORREIA

CPF. 036.490.002-45 RG. 7.930.356 DGPC/PA EM 22/05/2014

Naturalidade: Santa Maria do Pará – PA Nacionalidade: BRASILEIRA

Goiânia (GO), 25 de Janeiro de 2024.

Julio Venceslau Santiago Correia
 TERRA DO ESCRITORIO COM MOVEIS LTDA EPP
 CNPJ 49.614.600/0001-39
JÚLIO VENCESLAU SANTIAGO CORREIA
 CPF. 036.490.002-45 RG. 7.930.356- DGPC/PA
 Terra do Escritorio Comercio
 de Moveis Ltda
 Av. D. Lourdes E. Teixeira, nº 5266, Qd. 561, Lt. 11
 Setor São José CEP 74.440-185
 GOIÂNIA - GO

A
PREFEITURA MUNICIPAL DE MARMELEIRO – PR
PREGÃO ELETRÔNICO Nº 0103/2023

DECLARAÇÃO DE ENQUADRAMENTO – ME/EPP

Pelo presente instrumento, a empresa TERRA DO ESCRITORIO COM. DE MOVEIS LTDA - EPP, CNPJ nº 49.614.600/0001-39, com sede na Av. D. Lourdes E. Teixeira, 5266 QD 561 Lt 11 Setor São José – Goiânia (GO) - CEP 74440-185, através de seu representante legal infra-assinado, declara, sob as penas do artigo 299 do Código Penal, que se enquadra na situação de microempresa, empresa de pequeno porte ou cooperativa, nos termos da Lei Complementar nº 123/06, alterada pela Lei Complementar nº 147/14, bem assim que inexistem fatos supervenientes que conduzam ao seu desenquadramento desta situação.

Goiânia (GO), 25 de Janeiro de 2024.

Júlio Venceslau Santiago Correia
TERRA DO ESCRITORIO COM MOVEIS LTDA EPP
CNPJ 49.614.600/0001-39
JÚLIO VENCESLAU SANTIAGO CORREIA
CPF. 036.490.002-45 RG. 7.930.356- DGPC/PA

49.614.600/0001-39
Terra do Escritorio Comercio
de Moveis Ltda
Av. D. Lourdes E. Teixeira, nº 5266, Qd. 561, Lt. 11
Setor São José CEP 74.440-185
GOIÂNIA - GO

A
PREFEITURA MUNICIPAL DE MARMELEIRO – PR
PREGÃO ELETRÔNICO Nº 0103/2023

DECLARAÇÃO UNIFICADA

Pelo presente instrumento, a empresa TERRA DO ESCRITORIO COM. DE MOVEIS LTDA - EPP, com sede a Av. D. Lourdes E. Teixeira, 5266 QD 561 Lt 11 Setor São José – Goiânia (GO) - CEP 74440-185, CNPJ Nº 49.614.600/0001-39, através de seu representante legal infra-assinado, que:

1) DECLARAMOS que, em cumprimento ao inciso XXXIII, do artigo 7º da Constituição Federal combinado ao inciso V do artigo 27 da Lei 8.666/93, que não possuímos em nosso quadro funcional pessoas menores de 18 (dezoito) anos em trabalho noturno, perigoso ou insalubre e, de menores de 16 (dezesesseis) anos em qualquer trabalho, salvo na condição de aprendiz, a partir dos 14 (quatorze) anos.

2) Declaramos que assumimos inteira responsabilidade pela autenticidade de todos os documentos apresentados, sujeitando-nos a eventuais averiguações que se façam necessárias;

3) Comprometemo-nos a manter, durante todo o período de vigência do presente contrato, em compatibilidade com as obrigações assumidas, todas as condições de habilitação e qualificação exigidas nesta licitação;

4) Comprometemo-nos a repassar na proporção correspondente, eventuais reduções de preços decorrentes de mudanças de alíquotas de impostos incidentes sobre cumprimento do objeto, em função de alterações de legislação pertinente, publicadas durante a vigência do contrato;

5) Declaramos que temos conhecimento e submetemo-nos ao disposto neste edital e anexos e legislação aplicada

6) DECLARAMOS que até a presente data inexistem fatos impeditivos para nossa habilitação e participação no presente processo licitatório e estamos cientes da obrigatoriedade de declarar ocorrências posteriores.

7) DECLARAMOS, ainda, que não fomos declarados inidôneos por nenhum órgão do poder público em qualquer de suas esferas.

8) Declaramos para os devidos efeitos e sob pena da lei que não possuir em seu quadro societário servidor público da ativa, empregado de empresa pública ou de sociedade de economia mista.

9) Declaramos para os devidos fins de direito, na qualidade de Proponente dos procedimentos licitatórios, instaurados por este Município, que o (a) responsável legal da empresa é o (a) **Sr. JULIO VENCESLAU SANTIAGO CORREIA, CPF 036.490.002-45 e Identidade nº 7.930.356-DGPC/PA**, cuja função/cargo é SÓCIO, responsável pela assinatura da Ata de Registro de Preços/contrato.

10) Declaramos para os devidos fins que em caso de qualquer comunicação futura referente a este processo licitatório, bem como em caso de eventual contratação, concordo que a Ata de Registro de Preços/Contrato seja encaminhado para o seguinte endereço:

a. E-mail: terradoescritorio@gmail.com

b. Telefone: (62) 3231-4204



TERRA DO ESCRITÓRIO

Móveis para escritório

11) Nomeamos e constituímos o senhor **JULIO VENCESLAU SANTIAGO CORREIA, CPF 036.490.002-45**, para ser o(a) responsável para acompanhar a execução da Ata de Registro de Preços/contrato, referente ao **Pregão Eletrônico n.º 0103/2023** e todos os atos necessários ao cumprimento das obrigações contidas no instrumento convocatório, seus Anexos e na Ata de Registro de Preços/Contrato.

Por ser expressão da verdade, firmamos a presente.

Goiânia (GO), 25 de Janeiro de 2024.

Júlio Venceslau Santiago Correia
TERRA DO ESCRITÓRIO COM MOVEIS LTDA EPP
CNPJ 49.614.600/0001-39
JÚLIO VENCESLAU SANTIAGO CORREIA
CPF. 036.490.002-45 RG. 7.930.356- DGPC/PA

49.614.600/0001-39
Terra do Escritorio Comercio
de Moveis Ltda
Av. D. Lourdes E. Teixeira, nº 5266, Qd. 561, Lt. 11
Setor São José CEP 74.440-185
GOIÂNIA - GO



A
PREFEITURA MUNICIPAL DE MARMELEIRO – PR
PREGÃO ELETRÔNICO Nº 0103/2023

D E C L A R A Ç Ã O

A empresa TERRA DO ESCRITORIO COM. DE MOVEIS LTDA - EPP, com sede a Av D. Lourdes E. Teixeira, 5266 QD 561 Lt 11 Setor São José – Goiânia (GO) - CEP 74440-185, CNPJ Nº 49.614.600/0001-39, por intermédio de seu representante legal infra-assinado, e para os fins do **Pregão Eletrônico nº 0103/2023**, DECLARA expressamente que:

- Não se encontra declarada inidônea para licitar ou contratar com órgãos da Administração Pública Federal, Estadual, Municipal e do Distrito Federal;
- Inexiste fato superveniente impeditivo de sua habilitação, ficando ciente da obrigatoriedade de declarar ocorrências posteriores, na forma do inciso IV, do item 7.1 da IN/MARE nº 05/95 e
- Não emprega menores de 18 (dezoito) anos em trabalho noturno, perigoso ou insalubre e nem menores de 16 (dezesesseis) anos em qualquer trabalho, salvo na condição de aprendiz, a partir de quatorze anos, em cumprimento ao estabelecido na Lei nº 9.854, de 27/10/1999, publicada no DOU de 28/10/1999 e ao inciso XXXIII, do artigo 7º, da Constituição Federal;
- Não emprega trabalho **forçado** ou **análogo** ou escravo, nos termos do inciso III e IV do art. 1º e inciso III do art. 5º da CF/88.

Por ser a expressão da verdade, firmamos a presente Declaração,

Goiânia (GO), 25 de Janeiro de 2024.

Júlio Venceslau Santiago Correia
 Terra do Escritorio Comercio
 de Moveis Ltda
 CNPJ 49.614.600/0001-39
JÚLIO VENCESLAU SANTIAGO CORREIA
 CPF. 036.490.002-45 RG. 7.930.356- DGPC/PA
 Av. D. Lourdes E. Teixeira, nº 5266, Qd. 561, Lt. 11
 Setor São José CEP 74.440-185
GOIÂNIA - GO



A
PREFEITURA MUNICIPAL DE MARMELEIRO – PR
PREGÃO ELETRÔNICO Nº 0103/2023

DECLARAÇÃO DE GARANTIA E
ASSISTÊNCIA TÉCNICA

A empresa TERRA DO ESCRITORIO COM. DE MOVEIS LTDA - EPP, com sede a Av. D. Lourdes E. Teixeira, 5266 QD 561 Lt 11 Setor São José – Goiânia (GO) - CEP 74440-185, CNPJ Nº 49.614.600/0001-39, DECLARA por intermédio de seu representante legal, infra-assinado, e para os fins deste **PREGÃO ELETRÔNICO Nº 0103/2023**, que dará **GARANTIA** aos serviços de montagem e do mobiliário fornecido, sem qualquer ônus adicional no período de **12 (Doze) meses**, para Assistência Técnica contra defeitos de fabricação com a substituição de peças **IN LOCO**.

Goiânia (GO), 25 de Janeiro de 2024.

Júlio Venceslau Santiago Correia
TERRA DO ESCRITORIO COM MOVEIS LTDA EPP
CNPJ 49.614.600/0001-39
JÚLIO VENCESLAU SANTIAGO CORREIA
CPF. 036.490.002-45 RG. 7.930.356- DGPC/PA

49.614.600/0001-39
Terra do Escritorio Comercio
de Moveis Ltda
Av. D. Lourdes E. Teixeira, nº 5266, Qd. 561, Lt. 11
Setor São José CEP 74.440-185
GOIÂNIA - GO

A
PREFEITURA MUNICIPAL DE MARMELEIRO – PR
PREGÃO ELETRÔNICO Nº 0103/2023

DECLARAÇÃO

A empresa TERRA DO ESCRITORIO COM. DE MOVEIS LTDA - EPP, com sede a Av D. Lourdes E. Teixeira, 5266 QD 561 Lt 11 Setor São José – Goiânia (GO) - CEP 74440-185, CNPJ Nº **49.614.600/0001-39**, DECLARA, para fins de não incidência na fonte do Imposto sobre a Renda da Pessoa Jurídica (IRPJ), da Contribuição Social sobre o Lucro Líquido (CSLL), da Contribuição para o Financiamento da Seguridade Social (Cofins), e da Contribuição para o PIS/Pasep, a que se refere o art. 64 da Lei nº 9.430, de 27 de dezembro de 1996, que é regularmente inscrita no Regime Especial Unificado de Arrecadação de Tributos e Contribuições devidos pelas Microempresas e Empresas de Pequeno Porte - Simples Nacional, de que trata o art. 12 da **Lei Complementar nº 123, de 14 de dezembro de 2006**.

Para esse efeito, a declarante informa que:

I - Preenche os seguintes requisitos:

a) conserva em boa ordem, pelo prazo de cinco anos, contado da data da emissão, os documentos que comprovam a origem de suas receitas e a efetivação de suas despesas, bem assim a realização de quaisquer outros atos ou operações que venham a modificar sua situação patrimonial;

b) cumpre as obrigações acessórias a que está sujeita, em conformidade com a legislação pertinente;

II - o signatário é representante legal desta empresa, assumindo o compromisso de informar à Secretaria da Receita Federal do Brasil e à entidade pagadora, imediatamente, eventual desenquadramento da presente situação e está ciente de que a falsidade na prestação destas informações, sem prejuízo do disposto no art. 32 da Lei nº 9.430, de 1996, o sujeitará, juntamente com as demais pessoas que para ela concorrem, às penalidades previstas na legislação criminal e tributária, relativas à falsidade ideológica (art. 299 do Código Penal) e ao crime contra a ordem tributária (art. 1º da Lei nº 8.137, de 27 de dezembro de 1990).

Goiânia (GO), 25 de Janeiro de 2024.

Júlio Venceslau Santiago Correia
TERRA DO ESCRITORIO COM MOVEIS LTDA EPP
CNPJ 49.614.600/0001-39
JÚLIO VENCESLAU SANTIAGO CORREIA
CPF. 036.490.002-45 RG. 7.930.356- DGPC/PA
Terra do Escritorio Comercio
de Moveis Ltda
Av. D. Lourdes E. Teixeira, nº 5266, Qd. 561, Lt. 11
Setor São José CEP 74.440-185
GOIÂNIA - GO

A
PREFEITURA MUNICIPAL DE MARMELEIRO – PR
PREGÃO ELETRÔNICO Nº 0103/2023

DECLARAÇÃO DE ELABORAÇÃO INDEPENDENTE DE PROPOSTA

JULIO VENCESLAU SANTIAGO CORREIA, CPF 036.490.002-45 e Identidade nº 7.930.356-DGPC/PA, como representante devidamente constituído da empresa TERRA DO ESCRITORIO COM. DE MOVEIS LTDA - EPP, com sede a Av D. Lourdes E. Teixeira, 5266 QD 561 Lt 11 Setor São José – Goiânia (GO) - CEP 74440-185, CNPJ Nº 49.614.600/0001-39, doravante denominado Licitante, para fins do disposto do Edital do Pregão Eletrônico nº 0103/2023, declara, sob as penas da lei, em especial o art. 299 do Código Penal Brasileiro, que:

- (a) a proposta apresentada para participar do Pregão Eletrônico nº 0103/2023 foi elaborada de maneira independente pela TERRA DO ESCRITORIO COM. DE MOVEIS LTDA - EPP, e o conteúdo da proposta não foi, no todo ou em parte, direta ou indiretamente, informado, discutido ou recebido de qualquer outro participante potencial ou de fato do Pregão Eletrônico nº 0103/2023 por qualquer meio ou por qualquer pessoa;
- (b) a intenção de apresentar a proposta elaborada para participar do Pregão Eletrônico nº 0103/2023 não foi informada, discutida ou recebida de qualquer outro participante potencial ou de fato do Pregão Eletrônico nº 0103/2023 por qualquer meio ou por qualquer pessoa;
- (c) que não tentou, por qualquer meio ou por qualquer pessoa, influir na decisão de qualquer outro participante potencial ou de fato do Pregão Eletrônico nº 0103/2023 quanto a participar ou não da referida licitação;
- (d) que o conteúdo da proposta apresentada para participar do Pregão Eletrônico nº 0103/2023 não será, no todo ou em parte, direta ou indiretamente, comunicado ou discutido com qualquer outro participante potencial ou de fato do Pregão Eletrônico nº 0103/2023 antes da adjudicação do objeto da referida licitação;
- (e) que o conteúdo da proposta apresentada para participar do Pregão Eletrônico nº 0103/2023 não foi, no todo ou em parte, direta ou indiretamente, informado, discutido ou recebido de qualquer integrante deste órgão antes da abertura oficial das propostas; e
- (f) que está plenamente ciente do teor e da extensão desta declaração e que detém plenos poderes e informações para firmá-la.

Goiânia (GO), 25 de Janeiro de 2024.

Julio Venceslau Santiago Correia
TERRA DO ESCRITORIO COM MOVEIS LTDA EPP
CNPJ 49.614.600/0001-39
JÚLIO VENCESLAU SANTIAGO CORREIA
CPF. 036.490.002-45 RG. 7.930.356- DGPC/PA

49.614.600/0001-39
Terra do Escritorio Comercio
de Moveis Ltda
Av. D. Lourdes E. Teixeira, nº 5266, Qd. 561, Lt. 11
Setor São José CEP 74.440-185
GOIÂNIA - GO

TERRA DO ESCRITÓRIO COMERCIO DE MOVEIS LTDA

PRIMERIA ALTERAÇÃO E CONSOLIDAÇÃO CONTRATUAL

JULIO VENCESLAU SANTIAGO CORREA, brasileiro, solteiro, empresário, residente e domiciliado nesta Capital à Rua 626, snº, Qd 567 – Lt11, casa 3, Setor São José, CEP: 74.440-690, portador da C.I 7930356, expedida pela DGPC-PA, em 22/05/2014, CPF sob nº 036.490.002-45, nascido em 13/12/1995, natural de Santa Maria do Pará/PA, filho de Vinicius José Batista Correa e Maria Marlene Correa Santiago.

Único sócio da sociedade empresária limitada, sob a denominação social de **TERRA DO ESCRITORIO COMERCIO DE MOVEIS LTDA**, inscrita no CNPJ sob o nº 49.614.600/0001-39, com ato constitutivo registrado na JUCEG sob o nº 52205939107, com sede na Rua Formosa, nº 1272, Bairro Nossa Senhora de Fatima, CEP 74.420-270, RESOLVE proceder a presente alteração e consolidação contratual, que regerà pelas cláusulas e condições seguintes:

CAPITULO I – DAS ALTERAÇÕES CONTRATUAIS

CLÁUSULA PRIMEIRA – DO OBJETIVO

A partir deste instrumento a empresa terá por objetivo o comercio varejista de moveis para escritório (CNAE 4754-7/01), comercio varejista de equipamentos para escritórios (CNAE 4789-0/07), comercio varejista especializado de eletrodomésticos e equipamentos de áudio e vídeo (CNAE 4753-9/00), e comercio varejista especializado de equipamentos e suprimentos de informática (CNAE 4751-2/01);

CLÁUSULA SEGUNDA - DA SEDE SOCIAL

A sociedade empresária limitada a partir deste instrumento terá sua sede social, na cidade de Goiânia, Estado de Goiás, na Avenida Dona Lourdes Estivaleta Teixeira, nº 5.266, Qd 561 – Lt 11, Setor São Jose, CEP 74.440-185, podendo abrir ou fechar filiais ou escritórios em quaisquer parte do território Nacional;

CLÁUSULA TERCEIRA – DO CAPITAL SOCIAL

O capital social que é de R\$30.000,00(trinta mil reais), dividido em 30.000(trinta mil) quotas no valor unitário de R\$1,00(Um real),

totalmente integralizados, em moeda corrente do país, passa a ser de R\$50.000,00(Cinquenta mil reais) dividido em 50.000(Cinquenta mil) quotas no valor unitário de R\$1,00(Hum real), com aumento de R\$20.000,00(Vinte mil reais), subscrito e integralizado pelo sócio único, em moeda corrente do país;

CLÁUSULA QUARTA - Todas as demais cláusulas e condições estabelecidas nos atos constitutivos da empresa e alterações posteriores, não alcançadas pelo presente ato, permanecem em vigor.

CAPITULO II – DA CONSOLIDAÇÃO

CLÁUSULA PRIMEIRA – DO NOME EMPRESARIAL

A empresa gira sob a denominação social de: **TERRA DO ESCRITÓRIO COMERCIO DE MOVEIS LTDA** e tem como nome de fantasia: **TERRA DO ESCRITÓRIO**.

CLÁUSULA SEGUNDA – DA SEDE

A empresa tem sua sede na cidade de Goiânia-Go, na Avenida Dona Lourdes Estivaleta Teixeira, nº 5266, Qd 561 – Lt 11, Setor São Jose, CEP 74.440-185, podendo abrir ou fechar filiais ou escritórios em quaisquer partes do território nacional;

CLÁUSULA TERCEIRA – DO OBJETIVO

O objetivo social da empresa é o comercio varejista de moveis para escritório (CNAE 4754-7/01), comercio varejista de equipamentos para escritórios (CNAE 4789-0/07), comercio varejista especializado de eletrodomésticos e equipamentos de áudio e vídeo (CNAE 4753-9/00, e comercio varejista especializado de equipamentos e suprimentos de informática (CNAE 4751-2/01);

CLÁUSULA QUARTA – DA DURAÇÃO

A empresa tem duração por tempo indeterminado e iniciou as suas atividades em 13/02/2023;

CLÁUSULA QUINTA- DO CAPITAL SOCIAL

O capital social é de R\$ 50.000,00(Cinquenta mil reais) dividido em 50.000 (Cinquenta mil) quotas no valor unitário de R\$ 1,00 (UM real), totalmente integralizado em moeda corrente do país, pelo sócio único e fica assim distribuído:

ÚNICO SOCIO	Nº QUOTAS	VALOR R\$	%
JULIO VENCESLAU SANTIAGO CORREA	50.000	50.000,00	100
TOTAL	50.000	50.000,00	100

PARÁGRAFO PRIMEIRO- A responsabilidade do sócio único é restrito ao valor de suas quotas, não havendo responsabilidade solidária pelas obrigações sociais, respondendo, no entanto, pela integralização do capital social;

PARÁGRAFO SEGUNDO- Sobre as quotas acima, pesa a cláusula restritiva de incomunicabilidade e impenhorabilidade;

CLÁUSULA SEXTA- DA ADMINISTRAÇÃO

A administração da sociedade empresária limitada caberá ao sócio único **JULIO VENCESLAU SANTIAGO CORREA**, qualificado no preâmbulo deste instrumento, para o que está dispensado da prestação de caução;

PARÁGRAFO PRIMEIRO- O administrador da sociedade empresaria limitada compete o uso da firma e a representação da sociedade, podendo para tanto realizar individualmente todos os atos necessários ou convenientes para gerenciar, dirigir e orientar os negócios da sociedade e os assuntos relacionados à mesma, podendo abrir, encerrar e movimentar contas bancárias, assumir obrigações, assinar e celebrar contratos, firmar compromissos profissionais de âmbito nacional ou internacional, confessar dívidas, fazer acordos, transigir, renunciar, desistir, adquirir, alienar e onerar bens imóveis, representar a sociedade perante terceiros, no Brasil ou no exterior e perante repartições públicas federais, estaduais, e municipais, autarquias, sociedades de economia mista, estabelecimentos bancários, instituições financeiras, Caixas Econômicas, e respectivas agências, filiais, sucursais ou correspondentes, bem como para representar a sociedade ativa e passivamente, em juízo e fora dele, bem como para representar a sociedade ativa e passivamente, em juízo e fora dele, podendo ainda, constituir mandatários e outorgar procurações com poderes específicos;

PARÁGRAFO SEGUNDO- Faculta-se ao sócio único administrador, nos limites de seus poderes, constituir procuradores em nome da sociedade, devendo ser especificados no instrumento de mandato, os atos e operações que poderão praticar e a duração do mandato, que, no caso de mandato judicial, poderá ser por prazo indeterminado;

CLÁUSULA SÉTIMA- DA REMUNERAÇÃO

O sócio único administrador, fixará uma retirada mensal, a título de "pró-labore", observadas as disposições regulamentares pertinentes;

CLÁUSULA OITAVA- DO DESIMPEDIMENTO

O sócio único administrador declara sob as penas da lei, não estar incurso em nenhum dos crimes previstos em lei que o impeça de exercer a administração da sociedade em virtude de condenação criminal, nem está sendo processada nem condenada em crime falimentar, de prevaricação, peita ou suborno, concussão, peculato, contra o sistema financeiro nacional, contra as normas de defesa da concorrência, contra as relações de consumo e a fé pública ou a propriedade;

CLÁUSULA NONA- DO EXERCÍCIO SOCIAL E BALANÇO PATRIMONIAL

Ao término de cada exercício social, em 31 de dezembro, será procedido à elaboração do inventário, do balanço patrimonial e do balanço de resultado econômico, cabendo ao sócio único, os lucros ou perdas apuradas;

PARÁGRAFO ÚNICO- Fica a sociedade empresaria limitada autorizada a levantar balanços ou balancetes intermediários em qualquer período do ano calendário, observadas as disposições legais, podendo inclusive, distribuir os resultados se houver e se for de interesse do sócio único, inclusive a obrigação da reposição dos lucros, se os mesmos forem distribuídos com prejuízo do capital;

CLÁUSULA DÉCIMA - RESOLUÇÃO DAS QUOTAS DA SÓCIA ÚNICA EM RELAÇÃO À SOCIEDADE

Falecendo ou interditado o sócio único da sociedade, a empresa continuará suas atividades com os herdeiros e sucessores. Não sendo possível ou inexistindo interesse destes, o valor de seus haveres será apurado liquidado com base na situação patrimonial da empresa, à data da resolução, verificada em balanço especialmente levantado;

CLÁUSULA DÉCIMA PRIMEIRA - DA DISSOLUÇÃO E LIQUIDAÇÃO DA SOCIEDADE

A Sociedade poderá ser dissolvida por iniciativa do sócio único, que, nessa hipótese, realizará diretamente a liquidação ou indicará um liquidante, ditando-lhe a forma de liquidação. Solvidas as dívidas e extintas as obrigações da Sociedade, o patrimônio remanescente será integralmente incorporado ao patrimônio do sócio único;

CLÁUSULA DÉCIMA SEGUNDA- DECLARAÇÃO DE ENQUADRAMENTO

O sócio único da sociedade empresaria limitada, declara sob as penas da Lei, que:

- a) Se enquadra na condição de **EMPRESA DE PEQUENO PORTE;**
- b) O valor da receita bruta anual da sociedade não excederá o limite fixado no inciso I do artigo 3º da Lei Complementar nº 123 de 14/12/2006;
- c) Não se enquadra em qualquer das hipóteses de exclusão relacionadas no § 4º do artigo 3º da mesma Lei.

CLÁUSULA DÉCIMA TERCEIRA - Fica eleito o foro da Comarca de Goiânia/Go, para o exercício e o cumprimento dos direitos e obrigações resultantes do presente deste contrato, com exclusão de qualquer outro, seja qual for ou vier a ser o futuro domicílio do sócio único;

Lavrado em 01 (uma) via, lido, compreendido, conferido e elaborado de conformidade com a intenção do sócio único ora presente e que a mesma assina o presente instrumento de Constituição de Sociedade empresária Limitada, obrigando-se fielmente por si, seus herdeiros e sucessores legais a cumpri-lo em todos os seus termos.

Goiânia/Go, 21 de junho 2023

Julio Venceslau Santiago Correa

Sócio Administrador



ASSINATURA ELETRÔNICA

Certificamos que o ato da empresa TERRA DO ESCRITORIO COMERCIO DE MOVEIS LTDA consta assinado digitalmente por:

IDENTIFICAÇÃO DO(S) ASSINANTE(S)	
CPF/CNPJ	Nome
03649000245	JULIO VENCESLAU SANTIAGO CORREA



CERTIFICO O REGISTRO EM 28/06/2023 15:57 SOB N° 20231727283.
PROTOCOLO: 231727283 DE 23/06/2023.
CÓDIGO DE VERIFICAÇÃO: 12309601651. CNPJ DA SEDE: 49614600000139.
NIRE: 52205939107. COM EFEITOS DO REGISTRO EM: 21/06/2023.
TERRA DO ESCRITORIO COMERCIO DE MOVEIS LTDA

PAULA NUNES LOBO VELOSO ROSSI
SECRETÁRIA-GERAL
www.portaldoempreendedorgoiano.go.gov.br

CONTRATO SOCIAL SOCIEDADE EMPRESARIA LIMITADA

TERRA DO ESCRITORIO COMERCIO DE MOVEIS LTDA

JULIO VENCESLAU SANTIAGO CORREA, brasileiro, solteiro, empresário, residente e domiciliado nesta Capital à Rua 626, snº, Qd 567 – Lt11, casa 3, Setor São José, CEP: 74.440-690, portador da C.I nº 7.930.356, expedida pela DGPC/PA em 22/05/2014, CPF sob nº 036.490.002-45, nascido em 13/12/1995, natural de Santa Maria do Pará/PA, filho de Vinicius José Batista Correa e Maria Marlene Correa Santiago. RESOLVE constituir uma SOCIEDADE EMPRESARIA LIMITADA, nos termos da legislação aplicável, que se regerá pelas cláusulas e condições a seguir:

CLÁUSULA PRIMEIRA- DO NOME EMPRESARIAL

A sociedade, constituída sob a forma de sociedade empresária limitada, adotará o nome empresarial de **TERRA DO ESCRITORIO COMERCIO DE MOVEIS LTDA**, que será regida por este instrumento de constituição e considerando a disposição constante do parágrafo único do art. 1.052 do Código Civil e em obediência ao contido na INSTRUÇÃO NORMATIVA DREI Nº 81, e título de estabelecimento: **TERRA DO ESCRITORIO**;

CLÁUSULA SEGUNDA- DA SEDE SOCIAL

A sociedade empresária limitada terá sua sede social, na cidade de Goiânia, Estado de Goiás, na Rua Formosa, nº 1272, Bairro Nossa Senhora de Fatima, CEP 74.420-270, podendo abrir ou fechar filiais ou escritórios em quaisquer parte do território Nacional;

CLÁUSULA TERCEIRA- DO OBJETO SOCIAL

A sociedade empresaria limitada terá por objetivo o comercio varejista de moveis para escritório (CNAE 4754-7/01), serviços de montagens de móveis de qualquer material (CNAE 3329-5/01), comercio varejista de equipamentos para escritórios (CNAE 4789-0/07), comercio varejista especializado de eletrodomésticos e equipamentos de áudio e vídeo (CNAE 4753-9/00), transporte rodoviário de cargas, exceto produtos perigosos e mudanças, intermunicipal, interestadual e internacional (CNAE 4930-2/02), instalação e manutenção elétrica (CNAE 4321-5/00), atividades de telecomunicações (CNAE 6190-6/99), comércio varejista especializado de equipamentos de telefonia e comunicação (CNAE 4752-1/00), comercio varejista especializado

de equipamentos e suprimentos de informática (CNAE 4751-2/01), e atividades de monitoramento de sistemas de segurança eletrônica (CNAE 8020-0/01);

CLÁUSULA QUARTA- DA DURAÇÃO

O prazo de duração é indeterminado, iniciando suas atividades a partir do dia 13/02/2023;

CLÁUSULA QUINTA- DO CAPITAL SOCIAL

O capital social é na importância de R\$ 30.000,00(Trinta mil reais) dividido em 30.000 (Trinta mil) quotas de R\$ 1,00 (UM real), totalmente integralizado em moeda corrente do, pelo sócio único e fica assim distribuído:

ÚNICA SOCIA	Nº QUOTAS	VALOR R\$	%
JULIO VENCESLAU SANTIAGO CORREA	30.000	30.000,00	100
TOTAL	30.000	30.000,00	100

PARÁGRAFO PRIMEIRO- A responsabilidade do sócio único é restrito ao valor de suas quotas, não havendo responsabilidade solidária pelas obrigações sociais, respondendo, no entanto, pela integralização do capital social;

PARÁGRAFO SEGUNDO- Sobre as quotas acima, pesa a cláusula restritiva de incomunicabilidade e impenhorabilidade;

CLÁUSULA SEXTA- DA ADMINISTRAÇÃO

A administração da sociedade empresaria limitada caberá ao sócio único **JULIO VENCELSAU SANTIAGO CORREA**, qualificado no preâmbulo deste instrumento, para o que está dispensado da prestação de caução;

PARÁGRAFO PRIMEIRO- O administrador da sociedade empresaria limitada compete o uso da firma e a representação da sociedade, podendo para tanto realizar individualmente todos os atos necessários ou convenientes para gerenciar, dirigir e orientar os negócios da sociedade e os assuntos relacionados à mesma, podendo abrir, encerrar e movimentar contas bancárias, assumir obrigações, assinar e celebrar contratos, firmar compromissos profissionais de âmbito nacional ou internacional, confessar dívidas, fazer acordos, transigir, renunciar, desistir, adquirir, alienar e onerar bens imóveis, representar a sociedade perante terceiros, no Brasil ou no exterior e perante repartições públicas federais, estaduais, e municipais, autarquias, sociedades de economia mista, estabelecimentos bancários, instituições financeiras, Caixas Econômicas, e respectivas agências, filiais,

sucursais ou correspondentes, bem como para representar a sociedade ativa e passivamente, em juízo e fora dele, bem como para representar a sociedade ativa e passivamente, em juízo e fora dele, podendo ainda, constituir mandatários e outorgar procurações com poderes específicos;

PARÁGRAFO SEGUNDO– Faculta-se ao sócio único administrador, nos limites de seus poderes, constituir procuradores em nome da sociedade, devendo ser especificados no instrumento de mandato, os atos e operações que poderão praticar e a duração do mandato, que, no caso de mandato judicial, poderá ser por prazo indeterminado;

CLÁUSULA SÉTIMA- DA REMUNERAÇÃO

O sócio único administrador, fixará uma retirada mensal, a título de “pró-labore”, observadas as disposições regulamentares pertinentes;

CLÁUSULA OITAVA- DO DESIMPEDIMENTO

O sócio único administrador declara sob as penas da lei, não estar incurso em nenhum dos crimes previstos em lei que o impeça de exercer a administração da sociedade em virtude de condenação criminal, nem está sendo processada nem condenada em crime falimentar, de prevaricação, peita ou suborno, concussão, peculato, contra o sistema financeiro nacional, contra as normas de defesa da concorrência, contra as relações de consumo e a fé pública ou a propriedade;

CLÁUSULA NONA- DO EXERCÍCIO SOCIAL E BALANÇO PATRIMONIAL

Ao término de cada exercício social, em 31 de dezembro, será procedido à elaboração do inventário, do balanço patrimonial e do balanço de resultado econômico, cabendo ao sócio único, os lucros ou perdas apuradas;

PARÁGRAFO ÚNICO- Fica a sociedade empresaria limitada autorizada a levantar balanços ou balancetes intermediários em qualquer período do ano calendário, observadas as disposições legais, podendo inclusive, distribuir os resultados se houver e se for de interesse do sócio único, inclusive a obrigação da reposição dos lucros, se os mesmos forem distribuídos com prejuízo do capital;

CLÁUSULA DÉCIMA - RESOLUÇÃO DAS QUOTAS DA SÓCIA ÚNICA EM RELAÇÃO À SOCIEDADE

Falecendo ou interditado o sócio único da sociedade, a empresa continuará suas atividades com os herdeiros e sucessores. Não sendo possível ou inexistindo interesse destes, o valor de seus haveres será apurado liquidado com base na situação patrimonial da empresa, à data da resolução, verificada em balanço especialmente levantado;

CLÁUSULA DÉCIMA PRIMEIRA - DA DISSOLUÇÃO E LIQUIDAÇÃO DA SOCIEDADE

A Sociedade poderá ser dissolvida por iniciativa do sócio único, que, nessa hipótese, realizará diretamente a liquidação ou indicará um liquidante, ditando-lhe a forma de liquidação. Solvidas as dívidas e extintas as obrigações da Sociedade, o patrimônio remanescente será integralmente incorporado ao patrimônio do sócio único;

CLÁUSULA DÉCIMA SEGUNDA- DECLARAÇÃO DE ENQUADRAMENTO

O sócio único da sociedade empresária limitada, declara sob as penas da Lei, que:

- a) Se enquadra na condição de **EMPRESA DE PEQUENO PORTE**;
- b) O valor da receita bruta anual da sociedade não excederá o limite fixado no inciso I do artigo 3º da Lei Complementar nº 123 de 14/12/2006;
- c) Não se enquadra em qualquer das hipóteses de exclusão relacionadas no § 4º do artigo 3º da mesma Lei.

CLÁUSULA DÉCIMA TERCEIRA - Fica eleito o foro da Comarca de Goiânia/Go, para o exercício e o cumprimento dos direitos e obrigações resultantes do presente deste contrato, com exclusão de qualquer outro, seja qual for ou vier a ser o futuro domicílio do sócio único;

Lavrado em 01 (uma) via, lido, compreendido, conferido e elaborado de conformidade com a intenção do sócio único ora presente e que a mesma assina o presente instrumento de Constituição de Sociedade Limitada Unipessoal, obrigando-se fielmente por si, seus herdeiros e sucessores legais a cumpri-lo em todos os seus termos.

Goiânia/Go, 08 de fevereiro 2.023

Julio Venceslau Santiago Correa

Sócio único



ASSINATURA ELETRÔNICA

Certificamos que o ato da empresa TERRA DO ESCRITORIO COMERCIO DE MOVEIS LTDA consta assinado digitalmente por:

IDENTIFICAÇÃO DO(S) ASSINANTE(S)	
CPF/CNPJ	Nome
03649000245	JULIO VENCESLAU SANTIAGO CORREA



CERTIFICO O REGISTRO EM 15/02/2023 14:48 SOB Nº 52205939107.
PROTOCOLO: 230309151 DE 14/02/2023.
CÓDIGO DE VERIFICAÇÃO: 12302180618. CNPJ DA SEDE: 49614600000139.
NIRE: 52205939107. COM EFEITOS DO REGISTRO EM: 08/02/2023.
TERRA DO ESCRITORIO COMERCIO DE MOVEIS LTDA

PAULA NUNES LOBO VELOSO ROSSI
SECRETÁRIA-GERAL
www.portaldoempreendedorgoiano.go.gov.br



PODER JUDICIÁRIO
TRIBUNAL DE JUSTIÇA DO ESTADO DE GOIÁS
CERTIDÃO NEGATIVA DE AÇÕES CÍVEIS
TODAS AS COMARCAS

N^o : **104967204788**

CERTIFICA que revendo os registros dos bancos de dados informatizados dos Sistemas de Primeiro Grau, do Poder Judiciário do Estado de Goiás, consultando ações cíveis em geral, ou seja, execuções, execuções patrimoniais, execuções fiscais, falências, concordatas, recuperação judicial e insolvência, em andamento, verifica-se que NADA CONSTA **contra**:

Requerente : TERRA DO ESCRITORIO COM MOVEIS LTDA EPP

CNPJ : 49614600000139

- a) a presente certidão foi expedida gratuitamente através da internet pelo usuário do sistema;
- b) a informação do número do CNPJ é de responsabilidade do solicitante da certidão, pesquisados a razão social e o CNPJ como digitados, sendo que o destinatário deve conferir a razão social e a titularidade do número do CNPJ informado;**
- c) a autenticidade desta certidão deve ser confirmada no site do Tribunal de Justiça do Estado de Goiás no endereço <https://projudi.tjgo.jus.br/CertidaoPublica>;
- d) não positivam a certidão as ações que correm em segredo de justiça e as ações que versam sobre processos de jurisdição voluntária;
- e) esta certidão refere-se ao período de 05/1996 até a presente data.
- f) qualquer rasura ou emenda invalidará a presente certidão.

CÓDIGO DE AUTENTICAÇÃO : **104967204788**

Esta certidão não abrange os processos do Sistema Eletrônico de Execução Unificado - SEEU.

Certidão expedida em 19 de dezembro de 2023, às 09:05:35
Tribunal de Justiça do Estado de Goiás - Corregedoria Geral da Justiça
Avenida Assis Chateaubriand n. 195 Setor Oeste CEP 74130-012
Data da última atualização do banco de dados: 19 de dezembro de 2023





REPÚBLICA FEDERATIVA DO BRASIL

CADASTRO NACIONAL DA PESSOA JURÍDICA

NÚMERO DE INSCRIÇÃO 49.614.600/0001-39 MATRIZ	COMPROVANTE DE INSCRIÇÃO E DE SITUAÇÃO CADASTRAL	DATA DE ABERTURA 15/02/2023
--	---	---------------------------------------

NOME EMPRESARIAL TERRA DO ESCRITORIO COMERCIO DE MOVEIS LTDA
--

TÍTULO DO ESTABELECIMENTO (NOME DE FANTASIA) TERRA DO ESCRITORIO	PORTE EPP
--	---------------------

CÓDIGO E DESCRIÇÃO DA ATIVIDADE ECONÔMICA PRINCIPAL 47.54-7-01 - Comércio varejista de móveis

CÓDIGO E DESCRIÇÃO DAS ATIVIDADES ECONÔMICAS SECUNDÁRIAS 47.51-2-01 - Comércio varejista especializado de equipamentos e suprimentos de informática 47.53-9-00 - Comércio varejista especializado de eletrodomésticos e equipamentos de áudio e vídeo 47.89-0-07 - Comércio varejista de equipamentos para escritório

CÓDIGO E DESCRIÇÃO DA NATUREZA JURÍDICA 206-2 - Sociedade Empresária Limitada

LOGRADOURO AV D LOURDES ESTIVALETE TEIXEIRA	NÚMERO 5266	COMPLEMENTO QUADRA561 LOTE 11
---	-----------------------	---

CEP 74.440-185	BAIRRO/DISTRITO SET SAO JOSE	MUNICÍPIO GOIANIA	UF GO
--------------------------	--	-----------------------------	-----------------

ENDEREÇO ELETRÔNICO GCINTRHELIO@GMAIL.COM	TELEFONE (62) 3231-4202
---	-----------------------------------

ENTE FEDERATIVO RESPONSÁVEL (EFR) *****
--

SITUAÇÃO CADASTRAL ATIVA	DATA DA SITUAÇÃO CADASTRAL 15/02/2023
------------------------------------	---

MOTIVO DE SITUAÇÃO CADASTRAL

SITUAÇÃO ESPECIAL *****	DATA DA SITUAÇÃO ESPECIAL *****
----------------------------	------------------------------------

Aprovado pela Instrução Normativa RFB nº 1.863, de 27 de dezembro de 2018.

Emitido no dia **25/08/2023** às **13:18:29** (data e hora de Brasília).

Página: 1/1



ESTADO DE GOIÁS
SECRETARIA DE ESTADO DA ECONOMIA
SUPERINTENDÊNCIA DA RECEITA
EXTRATO CADASTRAL

Nº Validador: 0439482041243-08
Data Emissão: 15/02/2023 1206

Inscrição Estadual: 20011426-3
CNPJ: 49.614.600/0001-39

Nome Empresarial:
TERRA DO ESCRITORIO COMERCIO DE MOVEIS LTDA

Nome Fantasia:
TERRA DO ESCRITORIO

Endereço Estabelecimento:
RUA FORMOSA, No. 1272, NOSSA SENHORA DE FATIMA, GOIANIA - GO, CEP 74420-270

Área:
36 m²

Atividade Econômica Principal:
4754-7/01 - Comércio varejista de móveis

Atividade(s) Econômica(s) Secundária(s):
4321-5/00 4751-2/01 6190-6/99 4930-2/02
4752-1/00 3329-5/01 4789-0/07 4753-9/00

Titular/Sócio/Administrador:
JULIO VENCESLAU SANTIAGO 036.490.002-45
CORREA/Administrador

Titular/Sócio/Administrador:
JULIO VENCESLAU SANTIAGO CORREA/Sócio 036.490.002-45

Este Extrato contém as informações cadastrais do contribuinte, a situação cadastral deverá ser certificada através de consulta no site SEFAZ. <http://www.sefaz.go.gov>.

Assinatura do Contribuinte



Secretaria da Economia do Estado de Goiás
Consulta Pública ao Cadastro de Contribuintes

CNPJ 49.614.600/0001-39	Inscrição Estadual 20.011.426-3	Cadastro Atualizado em 02/03/2023 10:00:55
-----------------------------------	---	--

Nome Empresarial TERRA DO ESCRITORIO COMERCIO DE MOVEIS LTDA
Contribuinte? Sim
Nome Fantasia TERRA DO ESCRITORIO

Endereço Estabelecimento RUA FORMOSA, nº 1272, NOSSA SENHORA DE FATIMA - GOIANIA GO, CEP: 74.420-270
--

Atividade Econômica
Atividade Principal 4754701 - Comércio varejista de móveis
Atividade Secundária 4930202 - Transporte rodoviário de carga, exceto produtos perigosos e mudanças, intermunicipal, interestadual e internacional 4751201 - Comércio varejista especializado de equipamentos e suprimentos de informática 4752100 - Comércio varejista especializado de equipamentos de telefonia e comunicação 4789007 - Comércio varejista de equipamentos para escritório 4753900 - Comércio varejista especializado de eletrodomésticos e equipamentos de áudio e vídeo 6190699 - Outras atividades de telecomunicações não especificadas anteriormente 4321500 - Instalação e manutenção elétrica 8020001 - Atividades de monitoramento de sistemas de segurança eletrônico 3329501 - Serviços de montagem de móveis de qualquer material

Informações Complementares
Unidade Auxiliar: UNIDADE PRODUTIVA
Condição de Uso: ---
Data Final de Contrato: ---
Regime de Apuração: Micro EPP/Simples Nacional
Situação Cadastral Vigente: Ativo - HABILITADO
Data desta Situação Cadastral: 15/02/2023
Data de Cadastramento: 15/02/2023
Operações com NF-E:

Observações <ul style="list-style-type: none">Os dados acima são baseados em informações fornecidas pelo contribuinte, estando sujeitos a posterior confirmação pelo FISCO.A data da situação cadastral refere-se à data da última atualização dessa situação.
--

Data da Consulta
25/05/2023 09:49:44



Nota de esclarecimento ao contribuinte



MINISTÉRIO DA FAZENDA
Secretaria da Receita Federal do Brasil
Procuradoria-Geral da Fazenda Nacional

**CERTIDÃO POSITIVA COM EFEITOS DE NEGATIVA DE DÉBITOS RELATIVOS AOS TRIBUTOS
FEDERAIS E À DÍVIDA ATIVA DA UNIÃO**

Nome: TERRA DO ESCRITORIO COMERCIO DE MOVEIS LTDA
CNPJ: 49.614.600/0001-39

Ressalvado o direito de a Fazenda Nacional cobrar e inscrever quaisquer dívidas de responsabilidade do sujeito passivo acima identificado que vierem a ser apuradas, é certificado que:

1. constam débitos administrados pela Secretaria da Receita Federal do Brasil (RFB) com exigibilidade suspensa nos termos do art. 151 da Lei nº 5.172, de 25 de outubro de 1966 - Código Tributário Nacional (CTN), ou objeto de decisão judicial que determina sua desconsideração para fins de certificação da regularidade fiscal, ou ainda não vencidos; e
2. não constam inscrições em Dívida Ativa da União (DAU) na Procuradoria-Geral da Fazenda Nacional (PGFN).

Conforme disposto nos arts. 205 e 206 do CTN, este documento tem os mesmos efeitos da certidão negativa.

Esta certidão é válida para o estabelecimento matriz e suas filiais e, no caso de ente federativo, para todos os órgãos e fundos públicos da administração direta a ele vinculados. Refere-se à situação do sujeito passivo no âmbito da RFB e da PGFN e abrange inclusive as contribuições sociais previstas nas alíneas 'a' a 'd' do parágrafo único do art. 11 da Lei nº 8.212, de 24 de julho de 1991.

A aceitação desta certidão está condicionada à verificação de sua autenticidade na Internet, nos endereços <<http://rfb.gov.br>> ou <<http://www.pgfn.gov.br>>.

Certidão emitida gratuitamente com base na Portaria Conjunta RFB/PGFN nº 1.751, de 2/10/2014.
Emitida às 11:52:50 do dia 08/11/2023 <hora e data de Brasília>.
Válida até 06/05/2024.

Código de controle da certidão: **F25C.DFEB.696D.CD04**
Qualquer rasura ou emenda invalidará este documento.



**ESTADO DE GOIAS
SECRETARIA DE ESTADO DA ECONOMIA
SUPERINTENDENCIA EXECUTIVA DA RECEITA
SUPERINTENDENCIA DE RECUPERACAO DE CREDITOS**

CERTIDAO DE DEBITO INSCRITO EM DIVIDA ATIVA - NEGATIVA

NR. CERTIDÃO: Nº 41623821

IDENTIFICAÇÃO:

NOME:	CNPJ
TERRA DO ESCRITORIO COMERCIO DE MOVEIS LTDA	49.614.600/0001-39

DESPACHO (Certidao valida para a matriz e suas filiais):

NAO CONSTA DEBITO

.....

FUNDAMENTO LEGAL:

Esta certidao e expedida nos termos do Paragrafo 2 do artigo 1, combinado com a alinea 'b' do inciso II do artigo 2, ambos da IN nr. 405/1999-GSF, de 16 de dezembro de 1999, alterada pela IN nr. 828/2006-GSF, de 13 de novembro de 2006 e constitui documento habil para comprovar a regularidade fiscal perante a Fazenda Publica Estadual, nos termos do inciso III do artigo 29 da Lei nr.8.666 de 21 de junho de 1993.

SEGURANÇA:

Certidao VALIDA POR 60 DIAS.

A autenticidade pode ser verificada pela INTERNET, no endereco:

<http://www.sefaz.go.gov.br>.

Fica ressalvado o direito de a Fazenda Publica Estadual inscrever na divida ativa e COBRAR EVENTUAIS DEBITOS QUE VIEREM A SER APURADOS.

VALIDADOR: 5.555.537.275.343

EMITIDA VIA INTERNET

SGTI-SEFAZ:

LOCAL E DATA: GOIANIA, 19 DEZEMBRO DE 2023

HORA: 15:49:10:4



**PREFEITURA MUNICIPAL DE GOIÂNIA
SECRETARIA MUNICIPAL DE FINANÇAS**

**CERTIDÃO CONJUNTA DE REGULARIDADE FISCAL
NEGATIVA DE DÉBITOS DE QUALQUER NATUREZA
PESSOA JURÍDICA
NÚMERO DA CERTIDÃO: 141.766-6**

Prazo de Validade: até 04/02/2024

CNPJ: 49.614.600/0001-39

Certifica-se que até a presente data **NÃO CONSTA DÉBITO VENCIDO OU A VENCER** referente a débitos de qualquer natureza administrados pela Prefeitura Municipal de Goiânia para este CPF ou CNPJ, nos termos dos artigos 156 e 158, inciso I do caput, parágrafo 1º, inciso I, e parágrafo 2º, e os artigos 159 e 160 da Lei Complementar Municipal nº 344 de 30/09/2021 (Código Tributário Municipal).

Esta CERTIDÃO abrange todos os débitos de créditos de natureza tributária e não tributária, nos termos do artigo 159 da Lei Municipal Complementar nº 344 de 30/09/2021 (Código Tributário Municipal).

A CERTIDÃO ora fornecida não exclui o direito da Fazenda Pública Municipal cobrar, em qualquer tempo, os débitos que venham a ser apurados pela autoridade administrativa, nos termos do artigo 160 da Lei Municipal Complementar nº 344 de 30/09/2021 (Código Tributário Municipal).

A validade desta Certidão é estabelecida no artigo 162 da Lei Municipal Complementar nº 344 de 30/09/2021 (Código Tributário Municipal).

GOIANIA(GO), 7 DE NOVEMBRO DE 2023

ESTA CERTIDÃO É GRATUITA E EMITIDA ELETRONICAMENTE, E DEVERÁ SER VALIDADA PARA CONFIRMAÇÃO DA SUA AUTENTICIDADE, NO ENDEREÇO ELETRÔNICO www.goiania.go.gov.br. Qualquer Rasura ou emenda invalidará este documento.

[Voltar](#)[Imprimir](#)

Certificado de Regularidade do FGTS - CRF

Inscrição: 49.614.600/0001-39
Razão Social: TERRA DO ESCRITORIO COMERCIO DE MOVEIS L
Endereço: RUA FORMOSA 1272 / N SRA DE FATIMA / GOIANIA / GO / 74420-270

A Caixa Econômica Federal, no uso da atribuição que lhe confere o Art. 7, da Lei 8.036, de 11 de maio de 1990, certifica que, nesta data, a empresa acima identificada encontra-se em situação regular perante o Fundo de Garantia do Tempo de Serviço - FGTS.

O presente Certificado não servirá de prova contra cobrança de quaisquer débitos referentes a contribuições e/ou encargos devidos, decorrentes das obrigações com o FGTS.

Validade: 14/01/2024 a 12/02/2024

Certificação Número: 2024011402354933404149

Informação obtida em 24/01/2024 08:17:22

A utilização deste Certificado para os fins previstos em Lei esta condicionada a verificação de autenticidade no site da Caixa: www.caixa.gov.br



PODER JUDICIÁRIO
JUSTIÇA DO TRABALHO

CERTIDÃO NEGATIVA DE DÉBITOS TRABALHISTAS

Nome: TERRA DO ESCRITORIO COMERCIO DE MOVEIS LTDA (MATRIZ E FILIAIS)

CNPJ: 49.614.600/0001-39

Certidão n°: 48965219/2023

Expedição: 15/09/2023, às 17:05:30

Validade: 13/03/2024 - 180 (cento e oitenta) dias, contados da data de sua expedição.

Certifica-se que **TERRA DO ESCRITORIO COMERCIO DE MOVEIS LTDA (MATRIZ E FILIAIS)**, inscrito(a) no CNPJ sob o n° **49.614.600/0001-39**, **NÃO CONSTA** como inadimplente no Banco Nacional de Devedores Trabalhistas.

Certidão emitida com base nos arts. 642-A e 883-A da Consolidação das Leis do Trabalho, acrescentados pelas Leis ns.º 12.440/2011 e 13.467/2017, e no Ato 01/2022 da CGJT, de 21 de janeiro de 2022. Os dados constantes desta Certidão são de responsabilidade dos Tribunais do Trabalho.

No caso de pessoa jurídica, a Certidão atesta a empresa em relação a todos os seus estabelecimentos, agências ou filiais.

A aceitação desta certidão condiciona-se à verificação de sua autenticidade no portal do Tribunal Superior do Trabalho na Internet (<http://www.tst.jus.br>).

Certidão emitida gratuitamente.

INFORMAÇÃO IMPORTANTE

Do Banco Nacional de Devedores Trabalhistas constam os dados necessários à identificação das pessoas naturais e jurídicas inadimplentes perante a Justiça do Trabalho quanto às obrigações estabelecidas em sentença condenatória transitada em julgado ou em acordos judiciais trabalhistas, inclusive no concernente aos recolhimentos previdenciários, a honorários, a custas, a emolumentos ou a recolhimentos determinados em lei; ou decorrentes de execução de acordos firmados perante o Ministério Público do Trabalho, Comissão de Conciliação Prévia ou demais títulos que, por disposição legal, contiver força executiva.



Governo do Estado de Goiás
Secretaria de Estado de Indústria, Comércio e Serviços
Junta Comercial do Estado de Goiás



CERTIDÃO SIMPLIFICADA

Sistema Nacional de Registro de Empresas Mercantis - SINREM

Certificamos que as informações abaixo constam dos documentos arquivados nesta Junta Comercial e são vigentes na data da sua expedição.

Nome Empresarial: TERRA DO ESCRITORIO COMERCIO DE MOVEIS LTDA NIRE : 52205939107 Natureza Jurídica: Sociedade Empresária Limitada			Protocolo: GOC2301342680		
NIRE (Sede) 52205939107	CNPJ 49.614.600/0001-39	Data de Ato Constitutivo 15/02/2023	Início de Atividade 13/02/2023		
Endereço Completo Avenida D LOURDES ESTIVALETE TEIXEIRA, Nº 5266, QUADRA561 LOTE 11, SET SAO JOSE - Goiânia/GO - CEP 74440-185					
Objeto Social O OBJETIVO SOCIAL DA EMPRESA E O COMERCIO VAREJISTA DE MOVEIS PARA ESCRITORIO (CNAE 4754-7/01), COMERCIO VAREJISTA DE EQUIPAMENTOS PARA ESCRITORIOS (CNAE 4789-0/07), COMERCIO VAREJISTA ESPECIALIZADO DE ELETRODOMESTICOS E EQUIPAMENTOS DE AUDIO E VIDEO (CNAE 4753-9/00, E COMERCIO VAREJISTA ESPECIALIZADO DE EQUIPAMENTOS E SUPRIMENTOS DE INFORMATICA (CNAE 4751-2/01)					
Capital Social R\$ 50.000,00 (cinquenta mil reais) Capital Integralizado R\$ 50.000,00 (cinquenta mil reais)		Porte EPP (Empresa de Pequeno Porte)		Prazo de Duração Indeterminado	
Dados do Sócio					
Nome JULIO VENCESLAU SANTIAGO CORREA	CPF/CNPJ 036.490.002-45	Participação no capital R\$ 50.000,00	Espécie de sócio Sócio	Administrador S	Término do mandato Indeterminado
Dados do Administrador					
Nome JULIO VENCESLAU SANTIAGO CORREA		CPF 036.490.002-45	Término do mandato Indeterminado		
Último Arquivamento				Situação	
Data 28/06/2023	Número 20231727283	Ato/eventos 002 / 021 - ALTERAÇÃO DE DADOS (EXCETO NOME EMPRESARIAL)		ATIVA Status SEM STATUS	

Esta certidão foi emitida automaticamente em 20/10/2023, às 17:43:36 (horário de Brasília).

Se impressa, verificar sua autenticidade no <https://www.portaldoempreendedorgoiano.go.gov.br>, com o código **AFV7JME6**.



GOC2301342680

Paula Nunes Lobo Veloso Rossi
Secretário(a) Geral

FRANCIELI DE OLIVEIRA MAINARDI

067.175.299-54 - Governo

[Consulta](#)[Cadastro](#)[Segurança](#)[Área de Trabalho](#)[Raio-x do Fornecedor](#)

Sair

Consulta Nível VI – Qualificação Econômico-Financeira

Fornecedor

CNPJ

49.614.600/0001-39

Razão Social

TERRA DO ESCRITORIO COMERCIO DE MOVEIS LTDA

Nome Fantasia

TERRA DO ESCRITORIO

Situação do Fornecedor

Credenciado

Data de Vencimento do Cadastro

24/05/2024

Situação do Nível VI

Cadastrado

Balancos Patrimoniais

2023

	Tipo de Balanço	Demonstração Contábil	Exercício Financeiro	Validade do Balanço	Ação
<input type="checkbox"/>	Balanço Intermediário	08/2023	02/2023 a 08/2	04/2024	<input type="checkbox"/> <input type="checkbox"/>

VOLTAR

RELATÓRIO

REALIZAR NOVA PESQUISA

VOLTAR PARA PÁGINA INICIAL



FRANCIELI DE OLIVEIRA MAINARDI

067.175.299 Nenhum registro encontrado para a consulta realizada.

[Consulta](#)[Cadastro](#)[Segurança](#)[Área de Trabalho](#)[Raio-x do Fornecedor](#)[Sair](#)

Consulta Nível V – Qualificação Técnica

Pesquisar Fornecedor

* Tipo de Pessoa

 Pessoa Jurídica Pessoa Física Estrangeiro

* CNPJ

(*) Campo de preenchimento obrigatório.



REGISTRAÇÃO NO SEN
Nenhum registro encontrado para a consulta realizada.



Sistema de Cadastramento Unificado de Fornecedores - SICAF

Declaração

Declaramos para os fins previstos na Lei nº 8.666, de 1993, conforme documentação registrada no SICAF, que a situação do fornecedor no momento é a seguinte:

Dados do Fornecedor

CNPJ: 36.953.803/0001-08 DUNS®: 928828732
Razão Social: VIOLA MIX MOVEIS LTDA
Nome Fantasia: VIOLA MOVEIS
Situação do Fornecedor: **Credenciado** Data de Vencimento do Cadastro: **31/08/2024**
Natureza Jurídica: **SOCIEDADE EMPRESÁRIA LIMITADA**
MEI: **Não**
Porte da Empresa: **Micro Empresa**

Ocorrências e Impedimentos

Ocorrência: **Consta**
Impedimento de Licitar: **Nada Consta**
Ocorrências Impeditivas indiretas: **Nada Consta**
Vínculo com "Serviço Público": **Nada Consta**

Níveis cadastrados:

Documento(s) assinalado(s) com "*" está(ão) com prazo(s) vencido(s).

Fornecedor possui alguma pendência no Nível de Cadastramento indicado. Verifique mais informações sobre pendências nas funcionalidades de consulta.

Automática: a certidão foi obtida através de integração direta com o sistema emissor. Manual: a certidão foi inserida manualmente pelo fornecedor.

I - Credenciamento**II - Habilitação Jurídica (Possui Pendência)****III - Regularidade Fiscal e Trabalhista Federal**

Receita Federal e PGFN	Validade:	04/06/2024	Automática
FGTS	Validade:	11/02/2024	Automática
Trabalhista (http://www.tst.jus.br/certidao)	Validade:	05/06/2024	Automática

IV - Regularidade Fiscal Estadual/Distrital e Municipal (Possui Pendência)

Receita Estadual/Distrital	Validade:	09/01/2024 (*)
Receita Municipal	Validade:	09/01/2024 (*)

V - Qualificação Técnica**VI - Qualificação Econômico-Financeira**

Validade: 31/05/2024



VIOLA MÓVEIS

VIOLA MIX MÓVEIS

CNPJ: 36.953.803/0001-08 - I.E.: 90.845.970-98

Rua Francisco Escorsin, n.º 1256 cep.87.570-000 – Francisco Alves (PR) – Fone:(44)9.9844-8477

E-mail: violamoveis@hotmail.com

ANEXO II PROPOSTA COMERCIAL REAJUSTADA GERAL

DADOS DA EMPRESA:		
Proponente (Razão Social): VIOLA MIX MOVEIS	Endereço Comercial: RUA FRANCISCO ESCORSIN, 1256	
CIDADE: FRANCISCO ALVES	ESTADO: PR	
CNPJ: 36.953.803/0001-08	I.E.: 90.845.970-98	
Banco: BRADESCO	Agência: 1314-5	Conta Corrente: 3615-3
Fone/Fax: (44) 99844-8477	E-mail: violamoveis@hotmail.com	

DADOS DO RESPONSÁVEL PARA ASSINATURA DE CONTRATO:		
Nome: EMANUELE APARECIDA ALVES DA CRUZ	RG nº: 13.914.429-5	CPF nº: 109.539.759-16
Cargo/Função: EMPRESÁRIA TITULAR	Fone: (44) 99844-8477	

Propõe fornecer à Prefeitura Municipal de Marmeleiro, em estrito cumprimento ao previsto no Edital de Pregão Eletrônico nº 103/2023, conforme abaixo discriminado:

ITEM	Especificação	MARCA/ MODELO	Unid	Quant.	Valor Unit. (R\$)	Valor Total. (R\$)
2	Armário com duas portas: corpo (laterais, base, prateleiras e fundos) confeccionado em madeira aglomerada 18 mm de espessura, revestimento dupla face em laminado melamínico de baixa pressão, bordas laterais com fita de PVC. Superfícies lisas e de fácil limpeza e desinfecção. Tampo superior confeccionado em madeira aglomerada de alta densidade com 25 mm de espessura, sistema postforming, bordas frontais 180°, bordas laterais em fita de PVC, revestimento melamínico. Fechadura frontal, tipo cilíndrico, dobradiças metálicas com abertura de 270°. Puxadores confeccionados em alumínio (acabamento fosco). 03 prateleiras internas, confeccionadas em madeira aglomerada 15 ou 18 mm, com revestimento melamínico e diversas regulagens de altura e dispositivo para fixação em aço trefilado. COR: branca medindo 1,60 X 0,95 X 0,50 – podendo ter variação de +/- 10%. Garantia de fabricação de no mínimo 12 meses. Montado. Fabricada em conformidade com as normas da ABNT.	PRÓPRIA/ PRÓPRIO	UND	15	566,66	8.499,90

E-mail: violamoveis@hotmail.com



VIOLA MÓVEIS

VIOLA MIX MÓVEIS

CNPJ: 36.953.803/0001-08 - I.E.: 90.845.970-98

Rua FranciscoEscorsin, n.º 1256 cep.87.570-000 – Francisco Alves (PR) – Fone:(44)9.9844-8477

E-mail: violamoveis@hotmail.com

4	<p>CADEIRA GIRATÓRIA EXECUTIVA COM BRAÇOS, tamanho médio, assento e encosto em compensado multilaminado de 12 mm, com espuma injetada anatomicamente em densidade média (50 a 60 kg/m³), com 45 a 50 mm de espessura. Revestimento do assento e encosto em tecido de alta resistência. 100% poliéster na cor azul escuro ou preto e espessura mínimo de 1 mm. Bordas em PVC no contorno do estofado. Mecanismo tipo “back system”. Inclinação do encosto mediante acionamento de alavanca. Molas p/retorno automático do encosto e ajuste automático na frenagem do reclinador. Regulagem da altura do assento a gás, coluna central desmontável, fixada por encaixe cônico com rolamento axial de giro, esferas e arruelas de aço com coluna e mola a gás para regulagem de altura e amortecimento de impactos ao sentar, acionada por alavanca. Regulagem de altura do encosto para apoio lombar. Base giratória com capa de nylon na cor preta, com aranha de 5 hastes, apoiado sobre rodízios de duplo giro de nylon e com esferas de aço. Braços em poliuretano injetado, com alma de aço e regulagem vertical e horizontal. Fabricada em conformidade com as normas da ABNT. Medindo o encosto 35 cm de altura X 40 cm (mínimo) e 55 cm (máximo) de largura, base giratória de 67 cm de assento X 46 cm de largura X 45 cm de profundidade – podendo ter variação de +/- 10%. Garantia mínima de 01 (um) ano para defeitos de fabricação.</p>	EMOVARI/ 140 BACK	UND	10	420,00	4.200,00
5	<p>CADEIRA GIRATÓRIA EXECUTIVA COM BRAÇOS, tamanho médio, assento e encosto em compensado multilaminado de 12 mm, com espuma injetada anatomicamente em densidade média (50 a 60 kg/m³), com 45 a 50 mm de espessura. Revestimento do assento e encosto em couro sintético na cor azul escuro ou preto. Bordas em PVC no contorno do estofado. Mecanismo tipo “back system”. Inclinação do encosto mediante acionamento de alavanca. Molas p/retorno automático do encosto e ajuste automático na frenagem do reclinador. Regulagem da altura do assento a gás, coluna central desmontável, fixada por encaixe cônico com rolamento axial de giro, esferas e arruelas de aço com coluna e mola a gás para regulagem de altura e amortecimento de impactos ao sentar, acionada por alavanca. Regulagem de altura do encosto para apoio lombar. Base giratória com capa de nylon na cor preta, com aranha de 5 hastes, apoiado sobre rodízios de duplo giro de nylon e com esferas de aço. Braços em poliuretano injetado, com alma de aço e regulagem vertical e horizontal. Fabricada em conformidade com as normas da ABNT. Medindo o encosto 35 cm de altura X 40 cm (mínimo) e 55 cm (máximo) de largura, base giratória de 67 cm de</p>	EMOVARI/ 140 BACK	UND	2	420,00	840,00

E-mail: violamoveis@hotmail.com



VIOLA MÓVEIS

VIOLA MIX MÓVEIS

CNPJ: 36.953.803/0001-08 - I.E.: 90.845.970-98

Rua FranciscoEscorsin, n.º 1256 cep.87.570-000 – Francisco Alves (PR) – Fone:(44)9.9844-8477

E-mail: violamoveis@hotmail.com

	assento X 46 cm de largura X 45 cm de profundidade – podendo ter variação de +/- 10%. Garantia mínima de 01 (um) ano para defeitos de fabricação.					
06	Cadeira empilhável, confeccionada em tubo de aço oblongo, cor preta, com encaixes laterais para transformar em longarina. Assento e encosto em polipropileno na cor preta. Peso suportado: mínimo 150 kg. Pintura da estrutura Epóxi, Modelo Anatômico. Garantia 12 meses. Fabricada em conformidade com as normas da ABNT. Dimensões mínimas: Assento: Largura x Profundidade - 46 cm x 38 cm Encosto: Altura x largura - 24 cm x 46 cm	GIROCASA/ ISO	UND	30	135,00	4.050,00
07	Mesa escritório com gavetas (1,20 cm larg.x 0,70 cm), com tampo confeccionado em madeira aglomerada de alta resistência e 25 mm de espessura, revestimento com sistema postforming 180°. Painel frontal confeccionado em madeira aglomerada de 15 mm de espessura, revestimento laminado melamínico de alta resistência, dupla face, baixa pressão. Coluna estrutural com passagem de acabamento confeccionada em chapade aço, com tratamento antiferrugem e acabamento em pintura epóxi. Acabamentos arredondados. Com 02 gavetas com chave. Garantia de 1 (um) ano. Montada.Fabricada em conformidade com as normas da ABNT	PRÓPRIA/ PRÓPRIO	UND	5	419,60	2.098,00
11	Balde cilindro porta detrito com pedal, capacidade aproximada de 10 litros em aço inoxidável, tampa acionada por pedal. Capacidade aproximada de 10 litros. Garantia mínima de 01 (um) ano. Fabricada em conformidade com as normas da ABNT.	HUVI/ A PEDAL	UND	6	119,83	718,98
TOTAL					R\$20.406,88	

VALOR TOTAL: R\$ 20.406,88(VINTE MIL QUATROCENTOS E SEIS E OITENTA E OITO CENTAVOS

A validade desta proposta é de **60 (sessenta) dias corridos**, contados da data da abertura da sessão pública de **PREGÃO ELETRÔNICO**.

Prazo máximo de entrega dos produtos será de acordo com o ANEXO I do edital.

Nos preços ofertados já estão inclusos os tributos, fretes, taxas, seguros, encargos sociais, trabalhistas e todas as demais despesas necessárias à execução do objeto.

FRANCISCO ALVES-PR, 31 DE JANEIRO DE 2024

E-mail: violamoveis@hotmail.com

**VIOLA MÓVEIS****VIOLA MIX MÓVEIS**

CNPJ: 36.953.803/0001-08 - I.E.: 90.845.970-98

Rua FranciscoEscorsin, n.º 1256 cep.87.570-000 – Francisco Alves (PR) – Fone:(44)9.9844-8477

E-mail: violamoveis@hotmail.com

EMANUELE APARECIDA ALVES DA CRUZ

EMPRESÁRIA/TITULAR

RG n.º **13.914.429-5** SSP/PRCPF n.º **109.539.759-16**

VIOLA MIX MÓVEIS/IRELI
CNPJ 36.953.803/0001-08
RUA FRANCISCO ESCORSIN, 1256
FRANCISCO ALVES - PR

ATO CONSTITUTIVO DE EMPRESA INDIVIDUAL DE RESPONSABILIDADE LIMITADA – EIRELI

VIOLA MIX MÓVEIS - EIRELI

Pelo presente instrumento particular de Ato Constitutivo:

EMANUELE APARECIDA ALVES DA CRUZ, BRASILEIRA, SOLTEIRA, EMPRESARIA, natural da cidade de Palotina – PR, data de nascimento 28/08/2000, portador da Carteira de Identidade (RG): nº 13.914.429-5, expedida por SSP/PR em 28/08/2013 e CPF: nº 109.539.759-16, residente e domiciliada na cidade de Francisco Alves - PR, na RUA FRANCISCO ESCORSIN, nº 1264, CENTRO, CEP: 87570-000;

Resolve constituir uma Empresa Individual de Responsabilidade Limitada – EIRELI, mediante as seguintes cláusulas (art. 997, I, CC):

CLÁUSULA I - DO NOME EMPRESARIAL (ART. 997, II e ART. 980-A, §1º, CC)

A empresa adotará como nome empresarial: **VIOLA MIX MÓVEIS - EIRELI**, e usará a expressão VIOLA MOVEIS como nome fantasia.

CLÁUSULA II - DA SEDE (art. 997, II, CC)

A empresa terá sua sede no seguinte endereço: RUA FRANCISCO ESCORSIN, nº 1256, CENTRO, Francisco Alves - PR, CEP: 87570000.

CLÁUSULA III - DO OBJETO SOCIAL (art. 997, II, CC)

A empresa terá por objeto o exercício das seguintes atividades econômica: COMÉRCIO ATACADISTA DE MÓVEIS E ARTIGOS DE COLCHOARIA, FABRICAÇÃO DE MÓVEIS COM PREDOMINÂNCIA DE METAL, SERVIÇOS DE MONTAGEM DE MÓVEIS DE QUALQUER MATERIAL, COMERCIO ATACADISTA DE MÁQUINAS E EQUIPAMENTOS PARA USO COMERCIAL:: PARTES E PEÇAS, COMERCIO ATACADISTA DE INSTRUMENTO E MATERIAIS PARA USO MÉDICO, CIRÚRGICO, HOSPITALAR E DE LABORATÓRIOS, COMERCIO ATACADISTA DE OUTROS EQUIPAMENTOS E ARTIGOS DE USO PESSOAL E DOMÉSTICO, COMÉRCIO VAREJISTA ESPECIALIZADO DE EQUIPAMENTOS E SUPRIMENTOS DE INFORMÁTICA, COMÉRCIO VAREJISTA DE ARTIGOS MÉDICOS E ORTOPÉDICOS, COMÉRCIO VAREJISTA DE ARTIGOS DE CAMA, MESA E BANHO, COMÉRCIO VAREJISTA DE ARTIGOS DE PAPELARIA, COMÉRCIO VAREJISTA DE BRINQUEDOS E ARTIGOS RECREATIVOS, COMÉRCIO VAREJISTA DE ARTIGOS ESPORTIVO, COMÉRCIO VAREJISTA DE ARTIGOS DE COLCHOARIA, COMÉRCIO VAREJISTA ESPECIALIZADO DE ELETRODOMÉSTICOS E EQUIPAMENTOS DE ÁUDIO E VÍDEO, COMÉRCIO VAREJISTA ESPECIALIZADO DE INSTRUMENTO MUSICAIS E ACESSÓRIOS, COMÉRCIO VAREJISTA DE FERRAGENS E FERRAMENTAS, COMÉRCIO VAREJISTA DE PEDRAS PARA REVESTIMENTOS E REPARAÇÃO DE ARTIGOS DO MOBILIÁRIO.

Parágrafo único. Em estabelecimento eleito como Sede (Matriz) será(ão) exercida(s) a(s) atividade(s) de COMÉRCIO ATACADISTA DE MÓVEIS E ARTIGOS DE COLCHOARIA, FABRICAÇÃO DE MÓVEIS COM PREDOMINÂNCIA DE METAL, SERVIÇOS DE MONTAGEM DE MÓVEIS DE QUALQUER MATERIAL, COMERCIO ATACADISTA DE MÁQUINAS E EQUIPAMENTOS PARA USO COMERCIAL:: PARTES E PEÇAS, COMERCIO ATACADISTA DE INSTRUMENTO E MATERIAIS PARA USO MÉDICO, CIRÚRGICO, HOSPITALAR E DE LABORATÓRIOS, COMERCIO ATACADISTA DE OUTROS EQUIPAMENTOS E ARTIGOS DE USO PESSOAL E DOMÉSTICO, COMÉRCIO VAREJISTA ESPECIALIZADO DE EQUIPAMENTOS E SUPRIMENTOS DE INFORMÁTICA, COMÉRCIO VAREJISTA DE ARTIGOS MÉDICOS E ORTOPÉDICOS, COMÉRCIO VAREJISTA DE ARTIGOS DE CAMA, MESA E BANHO, COMÉRCIO VAREJISTA DE ARTIGOS DE PAPELARIA, COMÉRCIO VAREJISTA DE BRINQUEDOS E ARTIGOS RECREATIVOS, COMÉRCIO VAREJISTA DE ARTIGOS ESPORTIVO, COMÉRCIO VAREJISTA DE ARTIGOS DE COLCHOARIA, COMÉRCIO VAREJISTA ESPECIALIZADO DE ELETRODOMÉSTICOS E EQUIPAMENTOS DE ÁUDIO E VÍDEO, COMÉRCIO VAREJISTA ESPECIALIZADO DE INSTRUMENTO MUSICAIS E ACESSÓRIOS, COMÉRCIO VAREJISTA DE FERRAGENS E FERRAMENTAS, COMÉRCIO VAREJISTA DE PEDRAS PARA REVESTIMENTOS E REPARAÇÃO DE ARTIGOS DO MOBILIÁRIO..

E exercerá as seguintes atividades:

CNAE Nº 4649-4/04 - Comércio atacadista de móveis e artigos de colchoaria

CNAE Nº 4665-6/00 - Comércio atacadista de máquinas e equipamentos para uso comercial; partes e peças

CNAE Nº 9529-1/05 - Reparação de artigos do mobiliário

ATO CONSTITUTIVO DE EMPRESA INDIVIDUAL DE RESPONSABILIDADE LIMITADA – EIRELI

VIOLA MIX MÓVEIS - EIRELI

CNAE Nº 3101-2/00 - Fabricação de móveis com predominância de madeira
CNAE Nº 3102-1/00 - Fabricação de móveis com predominância de metal
CNAE Nº 3329-5/01 - Serviços de montagem de móveis de qualquer material
CNAE Nº 4645-1/01 - Comércio atacadista de instrumentos e materiais para uso médico, cirúrgico, hospitalar e de laboratórios
CNAE Nº 4649-4/99 - Comércio atacadista de outros equipamentos e artigos de uso pessoal e doméstico não especificados anteriormente
CNAE Nº 4744-0/01 - Comércio varejista de ferragens e ferramentas
CNAE Nº 4753-9/00 - Comércio varejista especializado de eletrodomésticos e equipamentos de áudio e vídeo
CNAE Nº 4754-7/02 - Comércio varejista de artigos de colchoaria
CNAE Nº 4755-5/03 - Comercio varejista de artigos de cama, mesa e banho
CNAE Nº 4756-3/00 - Comércio varejista especializado de instrumentos musicais e acessórios
CNAE Nº 4761-0/03 - Comércio varejista de artigos de papelaria
CNAE Nº 4763-6/01 - Comércio varejista de brinquedos e artigos recreativos
CNAE Nº 4763-6/02 - Comércio varejista de artigos esportivos
CNAE Nº 4773-3/00 - Comércio varejista de artigos médicos e ortopédicos
CNAE Nº 4744-0/06 - Comércio varejista de pedras para revestimento
CNAE Nº 4751-2/01 - Comércio varejista especializado de equipamentos e suprimentos de informática

CLÁUSULA IV - DO INÍCIO DAS ATIVIDADES E PRAZO DE DURAÇÃO (art. 53, III, F, Decreto nº 1.800/96)

A empresa iniciará suas atividades em 20/04/2020 e seu prazo de duração será por tempo indeterminado.

CLÁUSULA V - DO CAPITAL (ART. 997, III e IV e ART. 1.052 e 1.055, CC)

O capital será de R\$ 104.500,00 (cento e quatro mil e quinhentos reais), totalmente subscrito e integralizado, neste ato, da seguinte forma: R\$ 104.500,00 (cento e quatro mil e quinhentos reais) em moeda corrente no País

CLÁUSULA VI - DA ADMINISTRAÇÃO (ART. 997, VI, CC)

A administração será exercida pelo titular EMANUELE APARECIDA ALVES DA CRUZ, que representará legalmente a empresa e poderá praticar todo e qualquer ato de gestão pertinentes ao objeto.

CLÁUSULA VII - DO BALANÇO PATRIMONIAL (art. 1.065, CC)

Ao término de cada exercício, em 31 de Dezembro, o administrador prestará contas justificadas de sua administração, procedendo à elaboração do inventário, do balanço patrimonial e do balanço de resultado econômico, cabendo ao empresário, os lucros ou perdas apuradas.

CLÁUSULA VIII - DECLARAÇÃO DE DESIMPEDIMENTO DE ADMINISTRADOR (art. 1.011, § 1º CC e art. 37, II da Lei nº 8.934 de 1994)

O Administrador declara, sob as penas da lei, de que não está impedido de exercer a administração da empresa, por lei especial, ou em virtude de condenação criminal, ou por se encontrar sob os efeitos dela, a pena que vede, ainda que temporariamente, o acesso a cargos públicos; ou por crime falimentar, de prevaricação, peita ou suborno, concussão, peculato, ou contra a economia popular, contra o sistema financeiro nacional, contra normas de defesa da concorrência, contra as relações de consumo, fé pública, ou a propriedade.

CLÁUSULA IX - DA DECLARAÇÃO DE NÃO PARTICIPAÇÃO EM OUTRA EIRELI (art. 980-A, § 2º CC)

O titular da empresa declara, sob as penas da lei, que não figura como titular de nenhuma outra empresa individual de responsabilidade limitada.

CLÁUSULA X - DO PRÓ LABORE

Titular poderá fixar uma retirada mensal, a título de pro labore, observadas as disposições regulamentares pertinentes.

ATO CONSTITUTIVO DE EMPRESA INDIVIDUAL DE RESPONSABILIDADE LIMITADA – EIRELI

VIOLA MIX MÓVEIS - EIRELI

CLÁUSULA XI - DO FALECIMENTO (art. 1.028, CC)

Falecendo o titular, seus sucessores poderão continuar o exercício da empresa. Não sendo possível ou inexistindo interesse na continuidade, o valor de seus haveres será apurado e liquidado com base na situação patrimonial da empresa, à data da resolução, verificada em balanço especialmente levantado.

CLÁUSULA XII - DA INTERDIÇÃO (art. 974, § 3º CC)

Sendo interditado o titular, ele poderá continuar o exercício da empresa, desde que ele seja devidamente representado ou assistido, conforme o grau de sua incapacidade, e que a administração da empresa caiba a terceiro não impedido.

CLÁUSULA XIII - PORTE EMPRESARIAL

O titular declara que a empresa se enquadra como Microempresa - ME, nos termos da Lei Complementar nº 123, de 14 de dezembro de 2006, e que não se enquadra em qualquer das hipóteses de exclusão relacionadas no § 4º do art. 3º da mencionada lei. (art. 3º, I, LC nº 123, de 2006)

E, por estar assim constituído, assino o presente instrumento.

Francisco Alves - PR, 15 de abril de 2020

EMANUELE APARECIDA ALVES DA CRUZ
Titular/Administrador



ASSINATURA ELETRÔNICA

Certificamos que o ato da empresa VIOLA MIX MOVEIS - EIRELI consta assinado digitalmente por:

IDENTIFICAÇÃO DO(S) ASSINANTE(S)	
CPF	Nome
10953975916	EMANUELE APARECIDA ALVES DA CRUZ



CERTIFICO O REGISTRO EM 17/04/2020 SOB N° 41601010292.
PROTOCOLO: 201752646 DE 17/04/2020. CÓDIGO DE VERIFICAÇÃO:
12001567225. NIRE: 41601010292.
VIOLA MIX MOVEIS - EIRELI

Leandro Marcos Raysel Biscaia
SECRETÁRIO-GERAL
CURITIBA, 17/04/2020
<https://www.empresafacil.pr.gov.br>



TRIBUNAL DE JUSTIÇA DO ESTADO DO PARANÁ
Secretaria do Ofício Distribuidor e Anexos de IPORÃ

CERTIDÃO DE DISTRIBUIÇÃO – FINS GERAIS – CÍVEIS – FALÊNCIA – NEGATIVA

Certifico que revendo os livros, sistemas e arquivos de distribuição CÍVEIS, especificamente: FALÊNCIA, CONCORDATA, RECUPERAÇÃO JUDICIAL, RECUPERAÇÃO EXTRAJUDICIAL desta Secretaria, verifiquei NÃO CONSTAR nenhum registro em andamento contra:

VIOLA MIX MOVEIS LTDA
CNPJ: 36.953.803/0001-08
Local da Sede: Francisco Alves - PR

Informações complementares

Certifico ainda que, a presente busca teve como base o Sistema de Distribuição do Paraná.

Orientações:

Esta certidão NÃO APONTA ordinariamente os processos em que a pessoa cujo nome pesquisado figura como Autor(a). São apontados os feitos em tramitação cadastrados no Sistema Informatizado referente à comarca de IPORÃ. Não existe qualquer conexão com qualquer outra base de dados de instituição pública ou com a Receita Federal que verifique a identidade do NOME/RAZÃO SOCIAL com o CPF/CNPJ. A conferência dos dados pessoais fornecidos pelo pesquisado é de responsabilidade exclusiva do destinatário da certidão.

A certidão em nome de pessoa jurídica considera os processos referentes à matriz e às filiais.

Considera-se NEGATIVA a certidão que aponta somente homônimos não qualificados, nos termos do art. 8º, §2º da Resolução CNJ 121/2010.

A presente certidão menciona somente o registro de distribuição, para dados complementares do procedimento, deve-se dirigir até a Secretaria para onde foi distribuído e solicitar uma CERTIDÃO DE OBJETO E PÉ.

A Busca de MICROEMPREENDEDOR INDIVIDUAL e EMPRESÁRIO INDIVIDUAL abrange também a pessoa física.

IPORÃ, 11 de dezembro de 2023



RAFAEL DALL'AGNOL DA SILVA PEGORINI
Escrevente Juramentado



Cidadão,

Confira os dados de Identificação da Pessoa Jurídica e, se houver qualquer divergência, providencie junto à RFB a sua atualização cadastral.

A informação sobre o porte que consta neste comprovante é a declarada pelo contribuinte.

REPÚBLICA FEDERATIVA DO BRASIL		
CADASTRO NACIONAL DA PESSOA JURÍDICA		
NUMERO DE INSCRIÇÃO 36.953.803/0001-08 MATRIZ	COMPROVANTE DE INSCRIÇÃO E DE SITUAÇÃO CADASTRAL	DATA DE ABERTURA 17/04/2020
NOME EMPRESARIAL VIOLA MIX MOVEIS LTDA		
TITULO DO ESTABELECIMENTO (NOME DE FANTASIA) VIOLA MOVEIS	PORTE ME	
CÓDIGO E DESCRIÇÃO DA ATIVIDADE ECONÔMICA PRINCIPAL 46.49-4-04 - Comércio atacadista de móveis e artigos de colchoaria (Dispensada *)		
CÓDIGO E DESCRIÇÃO DAS ATIVIDADES ECONÔMICAS SECUNDARIAS 31.01-2-00 - Fabricação de móveis com predominância de madeira 31.02-1-00 - Fabricação de móveis com predominância de metal 33.29-5-01 - Serviços de montagem de móveis de qualquer material (Dispensada *) 46.45-1-01 - Comércio atacadista de instrumentos e materiais para uso médico, cirúrgico, hospitalar e de laboratórios 46.49-4-99 - Comércio atacadista de outros equipamentos e artigos de uso pessoal e doméstico não especificados anteriormente 46.65-6-00 - Comércio atacadista de máquinas e equipamentos para uso comercial; partes e peças 47.44-0-01 - Comércio varejista de ferragens e ferramentas (Dispensada *) 47.44-0-06 - Comércio varejista de pedras para revestimento (Dispensada *) 47.51-2-01 - Comércio varejista especializado de equipamentos e suprimentos de informática (Dispensada *) 47.53-9-00 - Comércio varejista especializado de eletrodomésticos e equipamentos de áudio e vídeo (Dispensada *) 47.54-7-02 - Comércio varejista de artigos de colchoaria (Dispensada *) 47.55-5-03 - Comércio varejista de artigos de cama, mesa e banho (Dispensada *) 47.56-3-00 - Comércio varejista especializado de instrumentos musicais e acessórios (Dispensada *) 47.61-0-03 - Comércio varejista de artigos de papelaria (Dispensada *) 47.63-6-01 - Comércio varejista de brinquedos e artigos recreativos (Dispensada *) 47.63-6-02 - Comércio varejista de artigos esportivos (Dispensada *) 47.73-3-00 - Comércio varejista de artigos médicos e ortopédicos (Dispensada *) 95.29-1-05 - Reparação de artigos do mobiliário (Dispensada *)		
CÓDIGO E DESCRIÇÃO DA NATUREZA JURÍDICA 206-2 - Sociedade Empresária Limitada		
LOGRADOURO R FRANCISCO ESCORSIN	NUMERO 1256	COMPLEMENTO *****
CEP 87.570-000	BAIRRO/DISTRITO CENTRO	MUNICIPIO FRANCISCO ALVES
UF PR	ENDEREÇO ELETRÔNICO IDEALMOVEIS2010@HOTMAIL.COM	
TELEFONE (44) 9844-8477		ENTE FEDERATIVO RESPONSÁVEL (EFR) *****
SITUAÇÃO CADASTRAL ATIVA	DATA DA SITUAÇÃO CADASTRAL 17/04/2020	
MOTIVO DE SITUAÇÃO CADASTRAL		
SITUAÇÃO ESPECIAL *****	DATA DA SITUAÇÃO ESPECIAL *****	

(*) A dispensa de alvarás e licenças é direito do empreendedor que atende aos requisitos constantes na Resolução CGSIM nº 51, de 11 de junho de 2019, ou da legislação própria encaminhada ao CGSIM pelos entes federativos, não tendo a Receita Federal qualquer responsabilidade quanto às atividades dispensadas.

Aprovado pela Instrução Normativa RFB nº 2.119, de 06 de dezembro de 2022.

Emitido no dia 18/12/2023 às 07:41:06 (data e hora de Brasília).

Página: 1/1

[CONDIÇÕES DE DISPENSA DE LICENCIAMENTO](#)
[CONSULTAR QSA](#)
[VOLTAR](#)
[IMPRIMIR](#)

A RFB agradece a sua visita. Para informações sobre política de privacidade e uso, [clique aqui](#).

[Passo a passo para o CNPJ](#)
[Consultas CNPJ](#)
[Estatísticas](#)
[Parceiros](#)
[Serviços CNPJ](#)



Comprovante de Inscrição Cadastral - CICAD

Inscrição no CAD/ICMS	Inscrição CNPJ	Início das Atividades
90845970-98	36.953.803/0001-08	04/2020

Empresa / Estabelecimento	
Nome Empresarial	VIOLA MIX MOVEIS - LTDA
Título do Estabelecimento	VIOLA MOVEIS
Endereço do Estabelecimento	RUA FRANCISCO ESCORSIN, 1256 - CENTRO - CEP 87570-000 FONE: (44) 9844-8477
Município de Instalação	FRANCISCO ALVES - PR, DESDE 04/2020 (Estabelecimento Matriz)

Qualificação	
Situação Atual	ATIVO - SIMPLES NACIONAL / SIMPLES NACIONAL - DIA 03 DO MES+2, DESDE 06/2021
Natureza Jurídica	206-2 - SOCIEDADE EMPRESÁRIA LTDA
Atividade Econômica Principal do Estabelecimento	4649-4/04 - COMERCIO ATACADISTA DE MOVEIS E ARTIGOS DE COLCHOARIA
	3101-2/00 - FABRICACAO DE MOVEIS COM PREDOMINANCIA DE MADEIRA
	3102-1/00 - FABRICACAO DE MOVEIS COM PREDOMINANCIA DE METAL
	4645-1/01 - COMERCIO ATACADISTA DE INSTRUMENTOS E MATERIAIS PARA USO MEDICO, CIRURGICO, HOSPITALAR E DE LABORATORIOS
	4649-4/99 - COMERCIO ATACADISTA DE OUTROS EQUIPAMENTOS E ARTIGOS DE USO PESSOAL E DOMESTICO NAO ESPECIFICADOS ANTERIORMENTE
	4665-6/00 - COMERCIO ATACADISTA DE MAQUINAS E EQUIPAMENTOS PARA USO COMERCIAL; PARTES E PECAS
	4744-0/01 - COMERCIO VAREJISTA DE FERRAGENS E FERRAMENTAS
	4744-0/06 - COMERCIO VAREJISTA DE PEDRAS PARA REVESTIMENTO
Atividade(s) Econômica(s) Secundária(s) do Estabelecimento	4751-2/01 - COMERCIO VAREJISTA ESPECIALIZADO DE EQUIPAMENTOS E SUPRIMENTOS DE INFORMATICA
	4753-9/00 - COMERCIO VAREJISTA ESPECIALIZADO DE ELETRODOMESTICOS E EQUIPAMENTOS DE AUDIO E VIDEO
	4754-7/02 - COMERCIO VAREJISTA DE ARTIGOS DE COLCHOARIA
	4755-5/03 - COMERCIO VAREJISTA DE ARTIGOS DE CAMA, MESA E BANHO
	4756-3/00 - COMERCIO VAREJISTA ESPECIALIZADO DE INSTRUMENTOS MUSICAIS E ACESSORIOS
	4761-0/03 - COMERCIO VAREJISTA DE ARTIGOS DE PAPELARIA
	4763-6/01 - COMERCIO VAREJISTA DE BRINQUEDOS E ARTIGOS RECREATIVOS
	4763-6/02 - COMERCIO VAREJISTA DE ARTIGOS ESPORTIVOS
	4773-3/00 - COMERCIO VAREJISTA DE ARTIGOS MEDICOS E ORTOPEDICOS

Quadro Societário			
Tipo	Inscrição	Nome Completo / Nome Empresarial	Qualificação
CPF	109.539.759-16	EMANUELE APARECIDA ALVES DA CRUZ	SÓCIO-ADMINISTRADOR

Este CICAD tem validade até 04/02/2024.



Estado do Paraná
Secretaria de Estado da Fazenda
Receita Estadual do Paraná

CAD/ICMS Nº 90845970-98

Os dados cadastrais deste estabelecimento poderão ser confirmados via Internet www.fazenda.pr.gov.br

Emitido Eletronicamente via Internet
05/01/2024 17:49:33

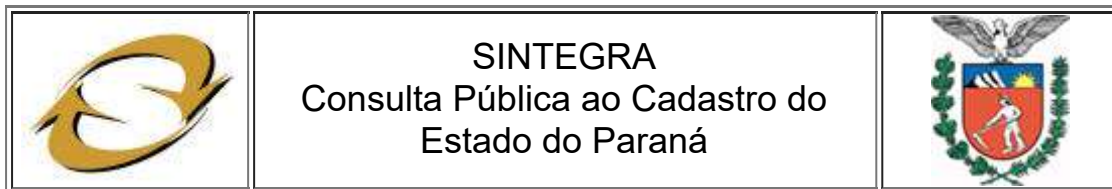

Dados transmitidos de forma segura
Tecnologia CELEPAR

**IDENTIFICAÇÃO**

Data/Hora Host
CELEPAR
27/12/2023 - 10:02:59

Cadastro atualizado até
a data da consulta 

CNPJ:	36.953.803/0001-08	Inscrição Estadual:	90845970-98
Nome Empresarial:	VIOLA MIX MOVEIS - LTDA		

ENDEREÇO

Logradouro:	RUA FRANCISCO ESCORSIN		
Número:	1256	Complemento:	
Bairro:	CENTRO		
Município:	FRANCISCO ALVES	UF:	PR
CEP:	87.570-000	Telefone:	(44)9844-8477
E-mail:	IDEALMOVEIS2010@HOTMAIL.COM		

INFORMAÇÕES COMPLEMENTARES

Atividade Econômica Principal:	4649404 - COMERCIO ATACADISTA DE MOVEIS E ARTIGOS DE COLCHOARIA
Atividade(s) Econômica(s) Secundária(s):	3101200 - FABRICACAO DE MOVEIS COM PREDOMINANCIA DE MADEIRA 3102100 - FABRICACAO DE MOVEIS COM PREDOMINANCIA DE METAL 4645101 - COMERCIO ATACADISTA DE INSTRUMENTOS E MATERIAIS PARA USO MEDICO, CIRURGICO, HOSPITALAR E DE LABORATORIOS 4649499 - COMERCIO ATACADISTA DE OUTROS EQUIPAMENTOS E ARTIGOS DE USO PESSOAL E DOMESTICO NAO ESPECIFICADOS ANTERIORMENTE 4665600 - COMERCIO ATACADISTA DE MAQUINAS E EQUIPAMENTOS PARA USO COMERCIAL; PARTES E PECAS 4744001 - COMERCIO VAREJISTA DE FERRAGENS E FERRAMENTAS 4744006 - COMERCIO VAREJISTA DE PEDRAS PARA REVESTIMENTO 4751201 - COMERCIO VAREJISTA ESPECIALIZADO DE EQUIPAMENTOS E SUPRIMENTOS DE INFORMATICA 4753900 - COMERCIO VAREJISTA ESPECIALIZADO DE ELETRODOMESTICOS E EQUIPAMENTOS DE AUDIO E VIDEO 4754702 - COMERCIO VAREJISTA DE ARTIGOS DE COLCHOARIA
Início das Atividades:	04/2020
Situação Atual:	HABILITADO - DESDE 04/2020
Situação Cadastral:	ATIVO - DESDE 04/2020
Regime Tributário:	SIMPLES NACIONAL / SIMPLES NACIONAL - DIA 03 DO MES+2
SPED (EFD, NF-e, CT-e):	Maiores informações clique aqui

OBSERVAÇÃO: Os dados acima são baseados em informações fornecidas pelo próprio contribuinte cadastrado. Não valem como certidão de sua efetiva existência de fato e de direito, não são oponíveis à Fazenda e nem excluem a responsabilidade tributária derivada de operações com ele ajustadas.

[Consultar novo contribuinte do Paraná](#)

[Acessar cadastro de outros Estados](#)



MINISTÉRIO DA FAZENDA
Secretaria da Receita Federal do Brasil
Procuradoria-Geral da Fazenda Nacional

**CERTIDÃO POSITIVA COM EFEITOS DE NEGATIVA DE DÉBITOS RELATIVOS AOS TRIBUTOS
FEDERAIS E À DÍVIDA ATIVA DA UNIÃO**

Nome: VIOLA MIX MOVEIS LTDA
CNPJ: 36.953.803/0001-08

Ressalvado o direito de a Fazenda Nacional cobrar e inscrever quaisquer dívidas de responsabilidade do sujeito passivo acima identificado que vierem a ser apuradas, é certificado que:

1. constam débitos administrados pela Secretaria da Receita Federal do Brasil (RFB) com exigibilidade suspensa nos termos do art. 151 da Lei nº 5.172, de 25 de outubro de 1966 - Código Tributário Nacional (CTN), ou objeto de decisão judicial que determina sua desconsideração para fins de certificação da regularidade fiscal, ou ainda não vencidos; e
2. constam nos sistemas da Procuradoria-Geral da Fazenda Nacional (PGFN) débitos inscritos em Dívida Ativa da União (DAU) com exigibilidade suspensa nos termos do art. 151 do CTN, ou garantidos mediante bens ou direitos, ou com embargos da Fazenda Pública em processos de execução fiscal, ou objeto de decisão judicial que determina sua desconsideração para fins de certificação da regularidade fiscal.

Conforme disposto nos arts. 205 e 206 do CTN, este documento tem os mesmos efeitos da certidão negativa.

Esta certidão é válida para o estabelecimento matriz e suas filiais e, no caso de ente federativo, para todos os órgãos e fundos públicos da administração direta a ele vinculados. Refere-se à situação do sujeito passivo no âmbito da RFB e da PGFN e abrange inclusive as contribuições sociais previstas nas alíneas 'a' a 'd' do parágrafo único do art. 11 da Lei nº 8.212, de 24 de julho de 1991.

A aceitação desta certidão está condicionada à verificação de sua autenticidade na Internet, nos endereços <<http://rfb.gov.br>> ou <<http://www.pgfn.gov.br>>.

Certidão emitida gratuitamente com base na Portaria Conjunta RFB/PGFN nº 1.751, de 2/10/2014.

Emitida às 07:55:02 do dia 07/12/2023 <hora e data de Brasília>.

Válida até 04/06/2024.

Código de controle da certidão: **388A.F822.1E4F.A906**

Qualquer rasura ou emenda invalidará este documento.



Certidão Negativa
de Débitos Tributários e de Dívida Ativa Estadual
Nº 032541961-00

Certidão fornecida para o CNPJ/MF: **36.953.803/0001-08**

Nome: **VIOLA MIX MOVEIS - LTDA**

Ressalvado o direito da Fazenda Pública Estadual inscrever e cobrar débitos ainda não registrados ou que venham a ser apurados, certificamos que, verificando os registros da Secretaria de Estado da Fazenda, constatamos não existir pendências em nome do contribuinte acima identificado, nesta data.

Obs.: Esta Certidão engloba todos os estabelecimentos da empresa e refere-se a débitos de natureza tributária e não tributária, bem como ao descumprimento de obrigações tributárias acessórias.

Válida até 26/04/2024 - Fornecimento Gratuito

A autenticidade desta certidão deverá ser confirmada via Internet
www.fazenda.pr.gov.br



MUNICÍPIO DE FRANCISCO ALVES
Estado do Paraná
**SECRETARIA MUNICIPAL DA ADMINISTRAÇÃO,
FINANÇAS E PLANEJAMENTO**

Certidão Negativa de Débitos Nº 1670 / 2023

CONTRIBUINTE GLOBAL

CERTIFICAMOS, que para fins **LICITAÇÃO**, que **NÃO CONSTAM DÉBITOS RELATIVOS A TRIBUTOS MUNICIPAIS (impostos, taxas, contribuição de melhoria e dívida ativa dos cadastros Mobiliários e Imobiliários)**, até a presente data **em nome de VIOLA MIX MOVEIS - EIRELI**, CPF/CNPJ nº **36.953.803/0001-08**, situado(a) no município de Francisco Alves .

Fica ressalvado o direito da Fazenda Pública Municipal cobrar débitos posteriormente apurados, mesmo referentes a períodos compreendidos nesta Certidão.

A presente certidão não isenta débitos vincendos a partir desta data.

Certidão Número: **1670/2023**

Código de Autenticidade: **173674BFB7BC2D74D0606C4BA9D5130E**

Emitida em: **28/12/2023** Válida até: **26/02/2024**

Qualquer rasura ou emenda invalidará este documento.

Certidão emitida gratuitamente pela internet.



Sistema de Cadastramento Unificado de Fornecedores - SICAF

Relatório Nível III - Regularidade Fiscal e Trabalhista Federal

Dados do Fornecedor

CNPJ: 36.953.803/0001-08 DUNS®: 928828732
Razão Social: VIOLA MIX MOVEIS LTDA
Nome Fantasia: VIOLA MOVEIS
Situação do Fornecedor: Credenciado Data de Vencimento do Cadastro: 31/08/2024

Dados do Nível

Situação do Nível: Cadastrado

Comprovante de Regularidade da Receita Federal e PGFN

Tipo de Comprovante: Certidão Data de Validade: 04/06/2024
Código de Controle: 74C09F10C7E36031

Comprovante de Regularidade do FGTS

Tipo de Comprovante: Certidão Data de Validade: 11/02/2024
Código de Controle: 2024011302030381538612

Comprovante de Regularidade do TST

Tipo de Comprovante: Certidão Data de Validade: 05/06/2024
Código de Controle: 702663662023



PODER JUDICIÁRIO
JUSTIÇA DO TRABALHO

CERTIDÃO NEGATIVA DE DÉBITOS TRABALHISTAS

Nome: VIOLA MIX MOVEIS LTDA (MATRIZ E FILIAIS)

CNPJ: 36.953.803/0001-08

Certidão nº: 75121838/2023

Expedição: 28/12/2023, às 13:36:56

Validade: 25/06/2024 - 180 (cento e oitenta) dias, contados da data de sua expedição.

Certifica-se que **VIOLA MIX MOVEIS LTDA (MATRIZ E FILIAIS)**, inscrito(a) no CNPJ sob o nº **36.953.803/0001-08**, **NÃO CONSTA** como inadimplente no Banco Nacional de Devedores Trabalhistas.

Certidão emitida com base nos arts. 642-A e 883-A da Consolidação das Leis do Trabalho, acrescentados pelas Leis ns.º 12.440/2011 e 13.467/2017, e no Ato 01/2022 da CGJT, de 21 de janeiro de 2022. Os dados constantes desta Certidão são de responsabilidade dos Tribunais do Trabalho.

No caso de pessoa jurídica, a Certidão atesta a empresa em relação a todos os seus estabelecimentos, agências ou filiais.

A aceitação desta certidão condiciona-se à verificação de sua autenticidade no portal do Tribunal Superior do Trabalho na Internet (<http://www.tst.jus.br>).

Certidão emitida gratuitamente.

INFORMAÇÃO IMPORTANTE

Do Banco Nacional de Devedores Trabalhistas constam os dados necessários à identificação das pessoas naturais e jurídicas inadimplentes perante a Justiça do Trabalho quanto às obrigações estabelecidas em sentença condenatória transitada em julgado ou em acordos judiciais trabalhistas, inclusive no concernente aos recolhimentos previdenciários, a honorários, a custas, a emolumentos ou a recolhimentos determinados em lei; ou decorrentes de execução de acordos firmados perante o Ministério Público do Trabalho, Comissão de Conciliação Prévia ou demais títulos que, por disposição legal, contiver força executiva.



VIOLA MÓVEIS

VIOLA MIX MÓVEIS

CNPJ: 36.953.803/0001-08 - I.E.: 90.845.970-98

Rua Francisco Escorsin, n.º 1256 cep.87.570-000 – Francisco Alves (PR) – Fone:(44)9.9844-8477

E-mail: violamoveis@hotmail.com

EDITAL DE PREGÃO Nº 103/2023

PROCESSO ADMINISTRATIVO Nº 195/2023

MODALIDADE: PREGÃO ELETRÔNICO

TIPO: MENOR PREÇO GLOBAL DO ITEM

OBJETO: contratação de empresa para aquisição de equipamentos de atenção primária e equipamentos odontológicos, conforme determinado na Resolução SESA nº 860/2022, bem como saldo referente a Resolução SESA nº 631/2020, atendendo as necessidades do Departamento de Saúde

ANEXO III

DECLARAÇÃO UNIFICADA

Pelo presente instrumento A empresa VIOLA MIX MOVEIS , pessoa jurídica de direito privado, inscrita no CNPJ sob n.º.36.953.803/0001-08 ,inscrição estadual 90.845.970-98, com sede na RUA FRANCISCO ESCORSIN, 1256 CENTRO CEP.87.570-000, na cidade de FRANCISCO ALVES-PR, neste ato representado por sua Empresária Titular a Sra.EMANUELE APARECIDA ALVES DA CRUZ , brasileira, solteira, empresária, portadora da Carteira de Identidade RG n.º.13.914.429-5 SSP-PR e inscrito no CPF sob o n.º.109.539.759-16,residente e domiciliado sito a Rua Francisco Escorsin,1264, CENTRO ,CEP 87.570-000, na cidade de Francisco Alves-PR, através de seu representante legal infra-assinado, que:

- 1) Declaramos, para os fins do disposto no inciso V do art. 27 da Lei n.º 8.666/93, acrescido pela Lei n.º 9.854/99, que não empregamos menores de 18 (dezoito) anos em trabalho noturno, perigoso ou insalubre e não empregamos menores de 16 (dezesesseis) anos. Ressalva ainda, que, caso empregue menores na condição de aprendiz (a partir de 14 anos, deverá informar tal situação no mesmo documento).
- 2) Declaramos, sob as penas da lei, que a empresa não foi declarada inidônea para licitar ou contratar com a Administração Pública.
- 3) Declaramos para os devidos fins de direito, na qualidade de Proponente dos procedimentos licitatórios, instaurados por este Município, que o(a) responsável legal da empresa é a Empresária Titular a Sra.EMANUELE APARECIDA ALVES DA CRUZ , brasileira, solteira, empresária, portadora da Carteira de Identidade RG n.º.13.914.429-5 SSP-PR e inscrito no CPF sob o n.º.109.539.759-16,residente e domiciliado sito a Rua Francisco Escorsin,1264, CENTRO ,CEP 87.570-000, na cidade de Francisco Alves-PR, **responsável pela assinatura do Contrato.**
- 4) Declaramos para os devidos fins que **NENHUM** sócio desta empresa exerce cargo ou função pública impeditiva de relacionamento comercial com a Administração Pública.
- 5) Declaramos de que a empresa não contratará empregados com incompatibilidade com as autoridades contratantes ou ocupantes de cargos de direção ou de assessoramento até o terceiro grau, na forma da Súmula Vinculante nº 013 do STF (Supremo Tribunal Federal).

E-mail: violamoveis@hotmail.com



VIOLA MÓVEIS VIOLA MIX MÓVEIS

CNPJ: 36.953.803/0001-08 - I.E.: 90.845.970-98

Rua Francisco Escorsin, n.º 1256 cep.87.570-000 – Francisco Alves (PR) – Fone:(44)9.9844-8477

E-mail: violamoveis@hotmail.com

6) Declaramos para os devidos fins que em caso de qualquer comunicação futura referente a este processo licitatório, bem como em caso de eventual contratação, **concordo que o Contrato** seja encaminhado para o seguinte endereço:

E-mail: violamoveis@hotmail.com

Telefone:(44)9.9844-8477

7) Caso altere o citado e-mail ou telefone comprometo-me em protocolizar pedido de alteração junto ao Sistema de Protocolo deste Município, sob pena de ser considerado como intimado nos dados anteriormente fornecidos.

8) Nomeamos e constituímos Empresária Titular a Sra.E-8477MANUELE APARECIDA ALVES DA CRUZ , brasileira, solteira, empresária, portadora da Carteira de Identidade RG n.º.13.914.429-5 SSP-PR e inscrito no CPF sob o n.º.109.539.759-16,residente e domiciliado sito a Rua Francisco Escorsin,1264, CENTRO ,CEP 87.570-000, na cidade de Francisco Alves-PR, para ser o(a) responsável para acompanhar a execução do **Contrato**, referente ao Pregão Eletrônico n.º 103/2023 e todos os atos necessários ao cumprimento das obrigações contidas no instrumento convocatório, seus Anexos e na Ata de Registro de Preços/Contrato.

FRANCISCO ALVES-PR, 24 de JANEIRO DE 2024

Emmanuele Ap. Alves

EMANUELE APARECIDA ALVES DA CRUZ

EMPRESÁRIA/TITULAR

RG n.º.13.914.429-5 SSP/PR

CPF n.º. 109.539.759-16

VIOLA MIX MÓVEIS EIRELI
CNPJ: 36.953.803/0001-08
RUA FRANCISCO ESCORSIN, 1256
FRANCISCO ALVES - PR

E-mail: violamoveis@hotmail.com



VIOLA MÓVEIS VIOLA MIX MÓVEIS

CNPJ: 36.953.803/0001-08 - I.E.: 90.845.970-98

Rua Francisco Escorsin, n.º 1256 cep.87.570-000 – Francisco Alves (PR) – Fone:(44)9.9844-8477

E-mail: violamoveis@hotmail.com

EDITAL DE PREGÃO Nº 103/2023

PROCESSO ADMINISTRATIVO Nº 195/2023

MODALIDADE: PREGÃO ELETRÔNICO

TIPO: MENOR PREÇO GLOBAL DO ITEM

OBJETO: contratação de empresa para aquisição de equipamentos de atenção primária e equipamentos odontológicos, conforme determinado na Resolução SESA nº 860/2022, bem como saldo referente a Resolução SESA nº 631/2020, atendendo as necessidades do Departamento de Saúde

ANEXO IV DECLARAÇÃO DE ENQUADRAMENTO – ME/EPP

Pelo presente instrumento, A empresa VIOLA MIX MOVEIS , pessoa jurídica de direito privado, inscrita no CNPJ sob n.º.36.953.803/0001-08 ,inscrição estadual 90.845.970-98, com sede na RUA FRANCISCO ESCORSIN, 1256 CENTRO CEP.87.570-000, na cidade de FRANCISCO ALVES-PR, neste ato representado por sua Empresária Titular a Sra.EMANUELE APARECIDA ALVES DA CRUZ , brasileira, solteira, empresária, portadora da Carteira de Identidade RG n.º.13.914.429-5 SSP-PR e inscrito no CPF sob o n.º.109.539.759-16, residente e domiciliado sito a Rua Francisco Escorsin,1264, CENTRO ,CEP 87.570-000, na cidade de Francisco Alves-PR, através de seu representante legal infra-assinado, declara, sob as penas do artigo 299 do Código Penal, que se enquadra na situação de microempresa, empresa de pequeno porte ou cooperativa, nos termos da Lei Complementar nº 123/06, alterada pela Lei Complementar nº 147/14, bem assim que inexistem fatos supervenientes que conduzam ao seu desenquadramento desta situação.

FRANCISCO ALVES-PR, 24 de JANEIRO DE 2024

EMANUELE APARECIDA ALVES DA CRUZ
EMPRESÁRIA/TITULAR
RG n.º.13.914.429-5 SSP/PR
CPF n.º. 109.539.759-16

VIOLA MIX MÓVEIS FIELLI
CNPJ 36.953.803/0001-08
RUA FRANCISCO ESCORSIN 1256
FRANCISCO ALVES - PR

E-mail: violamoveis@hotmail.com



Governo do Estado do Paraná
Secretaria de Estado da Indústria, Comércio e Serviços
Junta Comercial do Estado do Paraná



CERTIDÃO SIMPLIFICADA

Sistema Nacional de Registro de Empresas Mercantis - SINREM

Certificamos que as informações abaixo constam dos documentos arquivados nesta Junta Comercial e são vigentes na data da sua expedição.

Nome Empresarial: VIOLA MIX MÓVEIS - LTDA NIRE : 41601010292 Natureza Jurídica: Sociedade Empresária Limitada			Protocolo: PRC2318868192		
NIRE (Sede) 41601010292		CNPJ 36.953.803/0001-08		Data de Ato Constitutivo 17/04/2020	Início de Atividade 20/04/2020
Endereço Completo Rua FRANCISCO ESCORSIN, Nº 1256, CENTRO - Francisco Alves/PR - CEP 87570-000					
Objeto Social COMÉRCIO ATACADISTA DE MÓVEIS E ARTIGOS DE COLCHOARIA, FABRICAÇÃO DE MÓVEIS COM PREDOMINÂNCIA DE METAL, SERVIÇOS DE MONTAGEM DE MÓVEIS DE QUALQUER MATERIAL, COMERCIO ATACADISTA DE MÁQUINAS E EQUIPAMENTOS PARA USO COMERCIAL;; PARTES E PEÇAS, COMERCIO ATACADISTA DE INSTRUMENTO E MATERIAIS PARA USO MÉDICO, CIRÚRGICO, HOSPITALAR E DE LABORATÓRIOS, COMERCIO ATACADISTA DE OUTROS EQUIPAMENTOS E ARTIGOS DE USO PESSOAL E DOMÉSTICO, COMÉRCIO VAREJISTA ESPECIALIZADO DE EQUIPAMENTOS E SUPRIMENTOS DE INFORMÁTICA, COMÉRCIO VAREJISTA DE ARTIGOS MÉDICOS E ORTOPÉDICOS, COMÉRCIO VAREJISTA DE ARTIGOS DE CAMA, MESA E BANHO, COMÉRCIO VAREJISTA DE ARTIGOS DE PAPELARIA, COMÉRCIO VAREJISTA DE BRINQUEDOS E ARTIGOS RECREATIVOS, COMÉRCIO VAREJISTA DE ARTIGOS ESPORTIVO, COMÉRCIO VAREJISTA DE ARTIGOS DE COLCHOARIA, COMÉRCIO VAREJISTA ESPECIALIZADO DE ELETRODOMÉSTICOS E EQUIPAMENTOS DE ÁUDIO E VÍDEO, COMÉRCIO VAREJISTA ESPECIALIZADO DE INSTRUMENTO MUSICAIS E ACESSÓRIOS, COMÉRCIO VAREJISTA DE FERRAGENS E FERRAMENTAS, COMÉRCIO VAREJISTA DE PEDRAS PARA REVESTIMENTOS E REPARAÇÃO DE ARTIGOS DO MOBILIÁRIO.					
Capital Social R\$ 104.500,00 (cento e quatro mil e quinhentos reais) Capital Integralizado R\$ 104.500,00 (cento e quatro mil e quinhentos reais)			Porte ME (Microempresa)		Prazo de Duração Indeterminado
Dados do Sócio					
Nome EMANUELE APARECIDA ALVES DA CRUZ		CPF/CNPJ 109.539.759-16	Participação no capital R\$ 104.500,00	Espécie de sócio Sócio	Administrador S
Dados do Administrador					
Nome EMANUELE APARECIDA ALVES DA CRUZ		CPF 109.539.759-16		Término do mandato Indeterminado	
Último Arquivamento					
Data 09/12/2022		Número T4160101029		Ato/eventos 904 / 046 - TRANSFORMACAO	Situação ATIVA Status SEM STATUS

Esta certidão foi emitida automaticamente em 13/12/2023, às 15:49:50 (horário de Brasília).
Se impressa, verificar sua autenticidade no <https://www.empresafacil.pr.gov.br>, com o código **X3MCJKMY**.



PRC2318868192

LEANDRO MARCOS RAYSEL BISCAIA
Secretário(a) Geral